



# MEJORAMIENTO DE IMAGEN URBANA DE VILLA VICTORIA CABECERA DEL MUNICIPIO DE CHINICUILA, MICHOACÁN

TESIS QUE PARA OBTENER EL TÍTULO DE  
ARQUITECTO  
PRESENTAN:

RODRIGO GARCÍA MIER  
Y  
EDUARDO NOEL VILLA ORTÍZ

ASESOR:  
M. ARO. AIDEÉ TÁPIA CHÁVEZ

## ÍNDICE

<b>INTRODUCCIÓN</b>	<b>I</b>
<b>1. IMAGEN URBANA</b>	<b>1</b>
<b>2. DATOS HISTÓRICOS DE VILLA VICTORIA</b>	<b>5</b>
<b>3. DATOS DE POBLACIÓN</b>	<b>7</b>
3.1 Población	
3.2 Estructura Política	
3.3 Actividad Económica	
<b>4. DATOS FÍSICO-GEOGRÁFICOS</b>	<b>14</b>
4.1 Localización	
4.2 Extensión Territorial	
4.3 Orografía	
4.4 Hidrografía	
4.5 Clima	
4.6 Edafología	
4.7 Vegetación	
<b>5. CASOS ANÁLOGOS</b>	<b>23</b>
5.1 Preservación de Poblados Históricos en la Zona Minera de San Luís Potosí	

## 5.2 Proyecto: Santa Cruz Huatulco Oaxaca.

## 5.3 Conclusión de casos análogos

# 6. ANÁLISIS DEL ESTADO ACTUAL 29

## 6.1 Traza General de Villa Victoria.

## 6.2 Infraestructura Urbana

## 6.3 Puntos y Nodos

## 6.4 Vialidad

## 6.5 Equipamiento Urbano

# 7. ESTADO ACTUAL Y PROPUESTAS DE INTERVENCIÓN 41

## 7.1 Principios y Criterios de intervención.

## 7.2 Zona de intervención

## 7.3 Estado actual de fachadas e intervenciones

## 7.4 Conclusión del estado actual

# 8. PROYECTO DE MEJORAMIENTO DE IMAGEN URBANA 258

## 8.1 Paleta de color propuesta

## 8.2 Estado Resultante del Proyecto

## 8.3 Propuesta de Mobiliario.

## 8.4 Conceptos y precios unitarios

## 8.5 Propuesta de anuncios y toldos

## 9. BIBLIOGRAFÍA

304



## INTRODUCCIÓN

Existe en México una variedad de ciudades y poblados con características espaciales y ambientales de relevancia arquitectónica. Esas localidades conforman un patrimonio invaluable y una imagen urbana de enorme riqueza.

En el siglo XIX al Suroeste de Michoacán se fundó el poblado de Villa Victoria, localidad que actualmente posee características propias de una sociedad Folk o urbano-tradicionalista, que generalmente se encuentran inscritas en un entorno rural, sin que esto implique forzosamente que queden excluidas de lo urbano; pues las características de su medio ambiente construido, reúnen los requisitos que les inscriben dentro de un peculiar proceso de desarrollo acorde a las exigencias y condiciones de una realidad espacio temporal inmediata.<sup>1</sup>

Las edificaciones, las calles, plaza y el entorno natural de la localidad son el marco donde se desenvuelve la vida de la sociedad que la habita, las costumbres y tradiciones que comparte con las poblaciones cercanas que pertenecen al municipio.

La localidad de Villa Victoria tiene una estructura urbana procedente del siglo XIX, no existe registro documental de una planeación a seguir para su desarrollo urbano. Actualmente presenta espacios exteriores en la estructura urbana donde los pobladores realizan actividades colectivas de apropiación social, donde se observó que sin importar la congruencia visual exterior y la falta de

---

<sup>1</sup> Consultar **ARISTA CASTILLO, Leticia**, Preservación de poblados históricos en la zona minera de San Luis Potosí, Una alternativa para su desarrollo sin destrucción, Tesis de doctoral, Facultad de Arquitectura, División de Posgrado e investigación, UNAM, noviembre de 1999. Pág. 46,47.

mantenimiento en sus edificaciones, con el paso del tiempo generó una desorganización urbana de crecimiento desordenado y lento.<sup>2</sup>

Villa Victoria es la Cabecera del Municipio de Chinicuila, el cual atiende a 67 comunidades.<sup>3</sup>

Es pues debido a la falta de mantenimiento que se considera la importancia de plantear un proyecto de “Mejoramiento de Imagen Urbana de Villa Victoria Cabecera del Municipio de Chinicuila Michoacán”. Por otra parte actualmente el H. Ayuntamiento del Municipio de Chinicuila está interesado en rescatar y conservar las características esenciales de la localidad, por lo que ha solicitado una propuesta de Mejoramiento de Imagen Urbana de Villa Victoria, misma que genere los elementos necesarios para que las autoridades logren que el municipio sea candidato a incursionar dentro de los programas de apoyo estatales y federales que atienden el desarrollo de los municipios de alta marginación en el Estado y así gestionar los recursos necesarios para la ejecución de dicho proyecto.

---

<sup>2</sup> El Crecimiento Urbano desordenado contribuye, sin lugar a dudas, a agravar los problemas de contaminación urbana. Asentamientos en áreas inapropiadas, sobretodo a lo largo de los ríos, perjudicando el flujo de las aguas y llevando a inundaciones periódicas; el inadecuado suministro de servicios esenciales, especialmente agua, alcantarillado, recolección y disposición final de la basura, que provoca enfermedades; embotellamiento de tráfico, que contribuye a incrementar la contaminación del aire, entre otros problemas. **DOS SANTOS Cleon Ricardo**, *Construyendo Ciudades Sostenibles: La experiencia de Curitiba*, en Memorias del Seminario Internacional Construyendo Ciudades Sostenibles

<sup>3</sup> Villa Victoria es la cabecera municipal de Chinicuila, donde se atiende a 67 comunidades: Potrerillos, Zapote de Fernández, Tepamillo, Paseo de Arrieros, Huihuitlan, La Minita, El Maicillo, Agua Blanca, Mesa de Perdiz, Tapeixtle, Barranca Seca de Larios, La Parota, Barranca del Bejuco, Higuierillas, Los Ocotes, El Bejuco, El Chico, Higuera Panda, Los Ciruelillos, Los Limoncitos, La Tortuga, El Pozo, Mamey de Jurado, Los Mojos, El Sipimillo, Salitre de Copala, Barranca del Ocote, El Organo, La Atravezada, Ojos de Agua, La Aguja, Salsipuedes, Agua Colorada, Los Laureles, Limón de Ramos, El Naranjillo, Tehuantepec, Rascaviejo, Los Maguelles, La Higuera, Los Parejos, El Garbanzo, El Madroño, La Nogalera, Cardosanteras, Las Canoas, El Churen, Huerta de Sánchez, La Habillera, Coahuayula, El Ranchual, Salitre de Estopilla, Estopilla, Barranca del Limoncito, La Nuez, Laguna de Marmolejo, El Tamarindo, Puerta Chiquita, Huitzontla, Colmeneros, Solosuchil, La Hacienda, Los Arroyos, La Coyulera, San Ignacio de Alcalá, Rancho Viejos, Barranca de la Tierra y Resumidero.

En tanto el objetivo principal del presente trabajo de tesis es proporcionar una propuesta que contribuya a mejorar y conservar la imagen urbana de la localidad.

Para llegar a los resultados esperados en el proyecto se realizó un estudio de los elementos urbanos arquitectónicos del poblado y un registro del estado actual de conservación, con lo cual establecer los criterios y las propuestas de intervención. Para ello fue necesario realizar el registro fotográfico y arquitectónico de las características y aspectos importantes en la estructura urbana de Villa Victoria.

## 1. LA IMAGEN URBANA

La importancia de la conservación del patrimonio edificado, la arquitectura vernácula, el medio natural y la imagen resultante, así como la protección y el mejoramiento de la imagen urbana, significa conservar los valores culturales así como nuestra identidad, mejorar la calidad de la vida e impulsar el desarrollo económico de la comunidad.

*“Se entiende por imagen urbana al conjunto de elementos naturales y artificiales (lo construido) que constituyen una ciudad y que forman el marco visual de sus habitantes, tales como: colinas, ríos, bosques, edificios, calles, plazas, parques, anuncios, etc.*

*El manejo adecuado, la composición de aspectos como: forma, textura, color de volúmenes y masas de la edificación. La relación sensible y lógica de lo artificial con lo natural, logrará un conjunto visual agradable y armonioso.*

*Esto constituye el ámbito propicio para el desarrollo de la vida de la comunidad, porque despierta el afecto de sus habitantes por su pueblo o ciudad, en suma, es un estímulo y receptáculo de las mejores y más bellas vivencias, recuerdos y emociones del hombre y de su relación con su entorno y con sus semejantes”.<sup>1</sup>*

La imagen urbana, la fisonomía de pueblos y ciudades, muestra la historia de la población, ser la presencia viva de los hechos y los sucesos de una localidad en el tiempo.

Por otra parte la imagen urbana es el reflejo de las condiciones generales de un asentamiento: el tamaño de los lotes y la densidad de población, el nivel y calidad de los servicios, la cobertura territorial de

---

<sup>1</sup> **HERNÁNDEZ BENÍTEZ, Xavier**, Ponencia: “La imagen urbana de las ciudades con patrimonio histórico”, 6º Taller de Imagen Urbana en ciudades turísticas con patrimonio histórico, Campeche, Camp., Febrero de 2000.

redes de agua y drenaje, la electrificación y el alumbrado, el estado general de la vivienda, etc.

*“Si bien la imagen de un asentamiento difiere notablemente de una ciudad, es usualmente aceptado usar el termino imagen urbana para hablar de la fisonomía de ambos.”<sup>2</sup>*

La imagen de una localidad está formada por elementos naturales y artificiales y por la población y sus manifestaciones culturales. El tratamiento adecuado de cada uno y la relación armoniosa de ellos logrará una imagen ordenada y agradable, estos componentes son:

- El medio físico natural
- El medio físico artificial (lo construido)
- Las manifestaciones culturales

El medio físico natural es aquel formado por montañas, ríos, lagos, mares, valles, la vegetación, el clima, etc., todo lo natural sin la intervención del hombre como:

La Topografía: Elemento fundamental que condiciona en gran medida la disposición del asentamiento aportándole un carácter particular.

Por ejemplo en localidades cuya base económica fue la minería el asentamiento se ha adecuado a la topografía respetando sus características naturales y la traza y disposición de calles, callejones y plazuelas permiten recorridos sorprendentes, serpenteantes, llenos de gran animación y variedad que deben conservarse. En cambio en ciudades localizadas en valles la disposición de calles y espacios es reticular y las perspectivas y remates visuales para el usuario de la ciudad tiene otras

---

<sup>2</sup> **HERNÁNDEZ BENÍTEZ, Xavier**, Ponencia: “La imagen urbana de las ciudades con patrimonio histórico”, 6º Taller de Imagen Urbana en ciudades turísticas con patrimonio histórico, Campeche, Camp., Febrero de 2000.

características y otros atractivos para la orientación y el disfrute de su imagen.

Los cuerpos de agua y escurrimientos. Los mares, ríos y lagos forman parte del patrimonio natural y constituyen elementos fundamentales para la ecología y el medio ambiente. La conservación de estos influye determinantemente en el clima, la calidad de vida y la conservación del patrimonio edificado.

La vegetación y el arbolamiento. Reviste especial importancia para la conservación del medio ambiente y la imagen urbana. Además de su valor paisajístico constituye una protección de vientos dominantes, soleamiento intenso, ruidos, visuales y olores indeseables, su cuidado y conservación es fundamental para la ecología y la imagen del campo y la ciudad.

Los elementos antes mencionados, entre otros factores, conforman el clima e influyen en el carácter y la imagen de la localidad, por tanto la conservación del paisaje natural debe ser integral, respetando la totalidad de sus características.

Cuando la imagen corresponde al centro o zona histórica de una localidad, como las ciudades coloniales o constituye un poblado patrimonial, histórico o de gran relevancia arquitectónica, su fisonomía urbana se convierte, en un atractivo importante para el visitante.

El deterioro de los diferentes componentes de la imagen urbana es el resultado de causas muy diversas, cuestiones económicas, sociales y aún políticas influyen en el problema, y es fundamental la comprensión del conjunto de agentes que actúan en la ciudad para entender su efecto en el deterioro de la misma.

Por otra parte el Crecimiento Urbano desordenado contribuye, sin lugar a dudas, a agravar los problemas de contaminación urbana.

Asentamientos en áreas inapropiadas, sobretodo a lo largo de los ríos, perjudicando el flujo de las aguas y llevando a inundaciones periódicas; el inadecuado suministro de servicios esenciales, especialmente agua, alcantarillado, recolección y disposición final de la basura, que provoca enfermedades; embotellamiento de tráfico, que contribuye a incrementar la contaminación del aire, entre otros problemas.<sup>3</sup>

---

<sup>3</sup> **DOS SANTOS Cleon Ricardo**, *Construyendo Ciudades Sostenibles: La experiencia de Curitiba*, en Memorias del Seminario Internacional Construyendo Ciudades Sostenibles.

## 2. DATOS HISTÓRICOS DE VILLA VICTORIA

La Localidad de Villa Victoria en su origen se llamó Chinicuila del Oro, se fundó en el siglo XIX, aproximadamente en el año 1835.<sup>1</sup>

La palabra "Chinicuila" significa, lugar de "chinicuiles" derivada del náhuatl o azteca "xinecuilli" que es el nombre de un fruto en vaina, de pulpa dulce y comestible de forma torcida.<sup>2</sup>

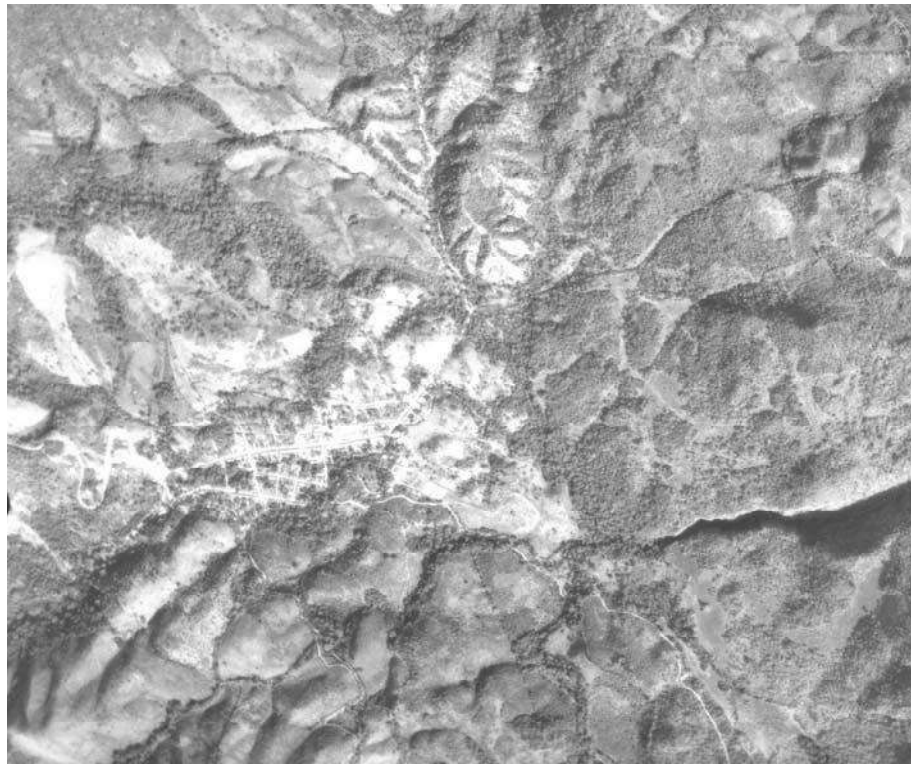

Fotografía aérea de Villa Victoria<sup>3</sup>

---

<sup>1</sup> **Enciclopedia de los Municipios de México Michoacán** © 2005. Instituto Nacional para el Federalismo y el Desarrollo Municipal Gobierno del Estado de Michoacán. Agosto 2006. [www.e-local.gob.mx/wb2/ELOCAL/EMM\\_michoacan](http://www.e-local.gob.mx/wb2/ELOCAL/EMM_michoacan)

<sup>2</sup> **Plan de Desarrollo Municipal, H. Ayuntamiento Constitucional de Chinicuila, Mich**, Acta No. 14. Periódico Oficial Del Gobierno Constitucional del Estado de Michoacán de Ocampo, TOMO CXXXVI NUM. 97, Morelia, Mich., Martes 6 de Septiembre del 2005.

<sup>3</sup> **INEGI**, Vuelo Especial, Estado de Michoacán, Diciembre de 1990 D. F. 153.38 L-10 E13B55 N° 14. Dirección Forestal del Edo. Michoacán. Rollo 625/91.



A principio del siglo XX, la Ley Orgánica de División Territorial, expedida el 31 de diciembre de 1901, decretó la creación de la municipalidad de Chinicuilá, con cabecera del mismo nombre, el decreto entró en vigor hasta el 5 de mayo de 1902.<sup>4</sup>

En el período de la lucha contra la dictadura porfiriana iniciado en 1910, la población de Chinicuilá no se mantuvo al margen de los acontecimientos que sacudieron al país; sus habitantes la noche del 2 de mayo de 1911 se declararon partidarios del movimiento Maderista.<sup>5</sup>

El 27 de mayo de 1887 se le otorgó la categoría de pueblo y más tarde a petición de sus habitantes, se le cambió el nombre a la cabecera municipal que originalmente se llamó Chinicuilá y el 23 de diciembre de 1923, se le dio el nombre de Villa Victoria.<sup>6</sup>

En el año de 1930<sup>7</sup> Villa Victoria cambia de categoría Política deja de ser Pueblo para ser Villa.<sup>8</sup>

---

<sup>4</sup> **Ibidem.**

<sup>5</sup> Op. Cit. **Enciclopedia de los Municipios de México Michoacán** © 2005.

<sup>6</sup> **Plan de Desarrollo Municipal, H. Ayuntamiento Constitucional de Chinicuilá, Mich,** Acta No. 14. Periódico Oficial Del Gobierno Constitucional del Estado de Michoacán de Ocampo, TOMO CXXXVI NUM. 97, Morelia, Mich., Martes 6 de Septiembre del 2005.

<sup>7</sup> **INEGI,** Datos históricos de Villa Victoria.

<sup>8</sup> Villa: establecimiento rural que suele incorporar tanto estancias destinadas a la vivienda como estancias destinadas a las labores agrícolas; puede constar de uno o más edificios. **Diccionario de la Lengua Española.**

### 3. DATOS DE POBLACIÓN

#### 3.1 Población

La localidad de Villa Victoria según censo INEGI para el año 2000<sup>9</sup> tuvo 999 pobladores<sup>10</sup> representando el 0.19% de la población del total del Estado de Michoacán<sup>11</sup>.

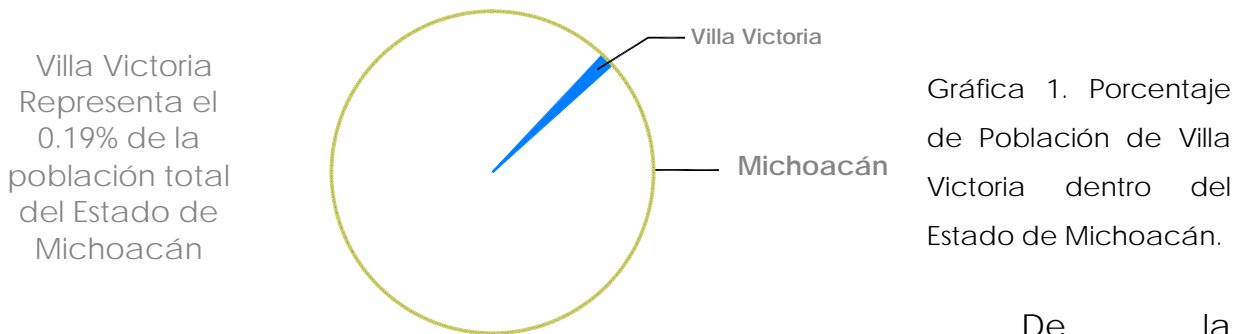

De la población total 506 (50.65%) son hombres, y 493 (49.34%) son mujeres, teniéndose una densidad de población de aproximadamente 7.9 habitantes por km<sup>2</sup>.<sup>12</sup>

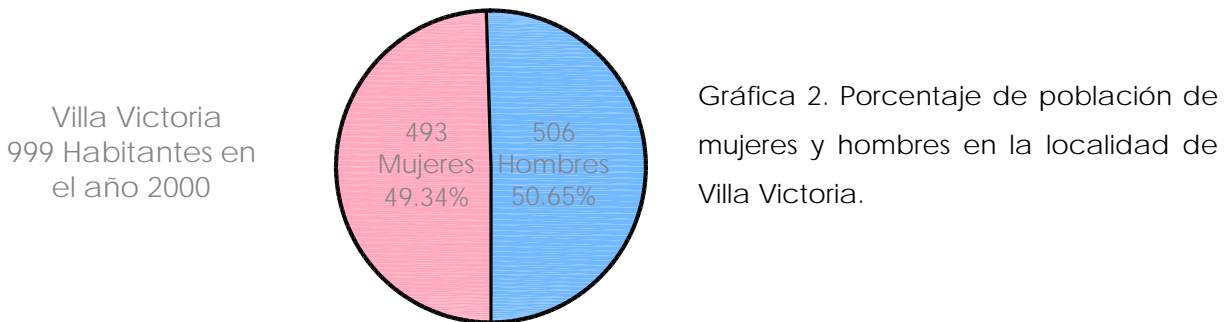

<sup>9</sup> El XII Censo de Población y Vivienda 2000 es el más actual y es punto referencial para citar citas numéricas de la investigación.

<sup>10</sup> Resultados por Localidad del XII Censo General de Población y Vivienda 2000

<sup>11</sup> Op. Cit. **Enciclopedia de los Municipios de México Michoacán** © 2005.

<sup>12</sup> Op. Cit. **Plan de Desarrollo Municipal, H. Ayuntamiento Constitucional de Chinicuila, Mich..**

En cuestión de educación en Villa Victoria se atienden a más de 350 alumnos en 4 niveles de educación, contando con 1 escuela de educación preescolar, 2 escuelas primarias, 1 escuela secundaria y 1 preparatoria. El grado promedio de escolaridad es de 5.53, tiene un 7.1% de analfabetismo y el municipio al que pertenece en el año 2005 fue declarado libre de analfabetismo<sup>13</sup>.

### 3.2 Estructura Política

El municipio de Chinicuila y comprende 67 comunidades y Villa Victoria es la Cabecera Municipal.

Las comunidades que atiende el municipio de Chinicuila son: Potrerillos, Zapote de Fernández, Tepamillo, Paseo de Arrieros, Huihuitlan, La Minita, El Maicillo, Agua Blanca, Mesa de Perdiz, Tapeixtle, Barranca Seca de Larios, La Parota, Barranca del Bejuco, Higuierillas, Los Ocotes, El Bejuco, El Chico, Higuera Panda, Los Ciruelillos, Los Limoncitos, La Tortuga, El Pozo, Mamey de Jurado, Los Mojos, El Sipimillo, Salitre de Copala, Barranca del Ocote, El Organo, La Atravezada, Ojos de Agua, La Aguja, Salsipuedes, Agua Colorada, Los Laureles, Limón de Ramos, El Naranjillo, Tehuantepec, Rascaviejo, Los Maguelles, La Higuera, Los Parejos, El Garbanzo, El Madroño, La Nogalera, Cardosantera, Las Canoas, El Churen, Huerta de Sanchez, La Habillera, Coahuayula, El Ranchual, Salitre de Estopilla, Estopilla, Barranca del Limoncito, La Nuez, Laguna de Marmolejo, El Tamarindo, Puerta Chiquita, Huitzontla, Colmeneros, Solosuchil, La Hacienda, Los Arroyos, La Coyulera, San Ignacio de Alcalá, Ranchos Viejos, Barranca de la Tierra y Resumidero y la Cabecera Municipal Villa Victoria.

---

<sup>13</sup> **Plan de Desarrollo Municipal, H. Ayuntamiento Constitucional de Chinicuila, Mich,** Acta No. 14. Periódico Oficial Del Gobierno Constitucional del Estado de Michoacán de Ocampo, TOMO CXXXVI NUM. 97, Morelia, Mich., Martes 6 de Septiembre del 2005.

El aparato político que atiende al municipio es el siguiente:



Imagen 1. Organigrama del H. Ayuntamiento de Chinicuila, Michoacán.

El Ayuntamiento de Villa Victoria se compone por las siguientes personas:

- Presidente Municipal
- 1 Síndico

- 4 Regidores de Mayoría Relativa
- 3 Regidores de Representación Proporcional

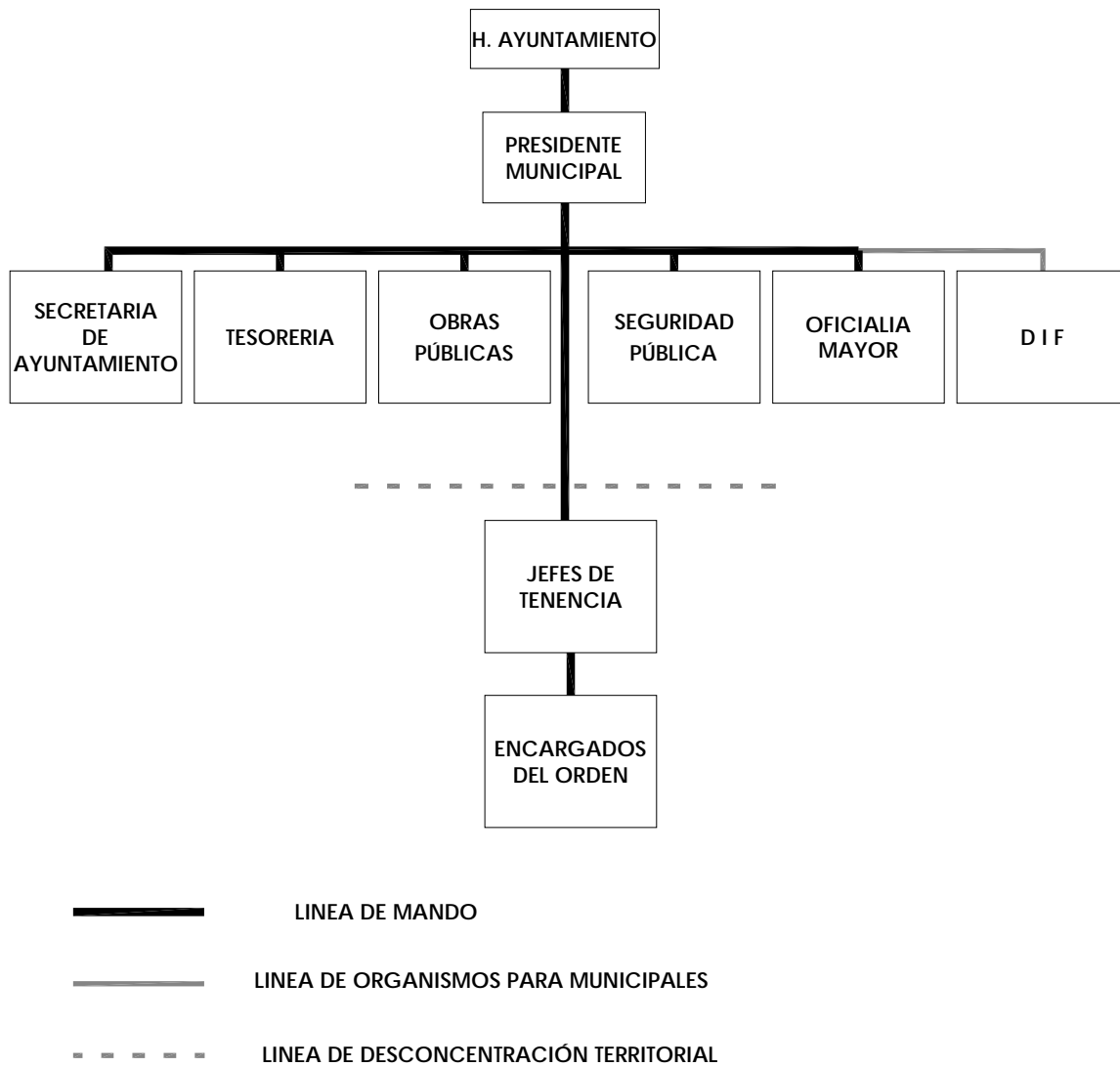
Las comisiones que desarrolla el ayuntamiento son las siguientes:

- Programación y Planeación. 1er. Regidor
- Agropecuarios y Pesca. 2o. Regidor
- Industria y Comercio. 3er. Regidor
- Salubridad y Asistencia. 4o. Regidor
- Urbanismo y Obras Públicas. 1er. Regidor de Representación Proporcional
- Educación, Cultura y Turismo. 2do. Regidor de Representación Proporcional
- Ecología. 3er. Regidor de Representación Proporcional

La Administración Pública Municipal de Villa Victoria<sup>14</sup> esta estructurada de la siguiente manera:

- **Secretaría del Ayuntamiento.-** Sus funciones son: Secretario de Actas del Ayuntamiento, Atención de Audiencia, Asuntos Públicos, Junta Municipal de Reclutamiento, Acción Cívica, Jurídico y Aplicación de Reglamentos, Archivo y Correspondencia, Educación, Cultura, Deportes, Salud, Trabajo Social.

---

<sup>14</sup> Op. Cit. **Enciclopedia de los Municipios de México Michoacán** © 2005.

- **Tesorería.-** Sus funciones son: Ingresos, Egresos, Contabilidad, Auditorías Causantes, Coordinación Fiscal, Recaudación en Mercados, Recaudación en Rastros.
- **Obras Públicas.-** Sus funciones son: Parques y Jardines, Edificios Públicos, Urbanismo, Mercados, Transporte Público, Rastro, Alumbrado, Limpia, Agua Potable y Alcantarillado
- **Seguridad Pública.-** Sus funciones son: Policía, Tránsito, Centro de Readaptación Municipal.
- **Oficialía Mayor.-** Sus funciones son: Personal, Adquisiciones, Servicios Generales, Almacén y Talleres.
- **D.I.F.-** Sus funciones son: Asistencia Social.

### 3.3 Actividad Económica

En la localidad de Villa Victoria para el año 2000 se registró una población económicamente activa de 316 personas, que representan el 33.73% de la población total, el resto son niños y personas mayores de edad.<sup>15</sup>

De la población económicamente activa un 10.44% recibe menos de un salario mínimo de ingreso por trabajo, un 31.64% recibe de 1 y hasta 2 salarios mínimos de ingreso por trabajo, un 31.32% recibe de 2 y hasta 5 salarios mínimos de ingreso por trabajo, un 6.32% recibe mas de 5 y hasta 10 salarios mínimos de ingreso por trabajo, un 3.16% recibe mas de 10 salarios mínimos de ingreso por trabajo y un 17.08% no recibe un ingreso por trabajo.<sup>16</sup>

---

<sup>15</sup> Resultados por Localidad del XII Censo General de Población y Vivienda 2000

<sup>16</sup> Ibidem Resultados por Localidad

Porcentajes de numero de salarios que gana la población económicamente activa en Villa Victoria

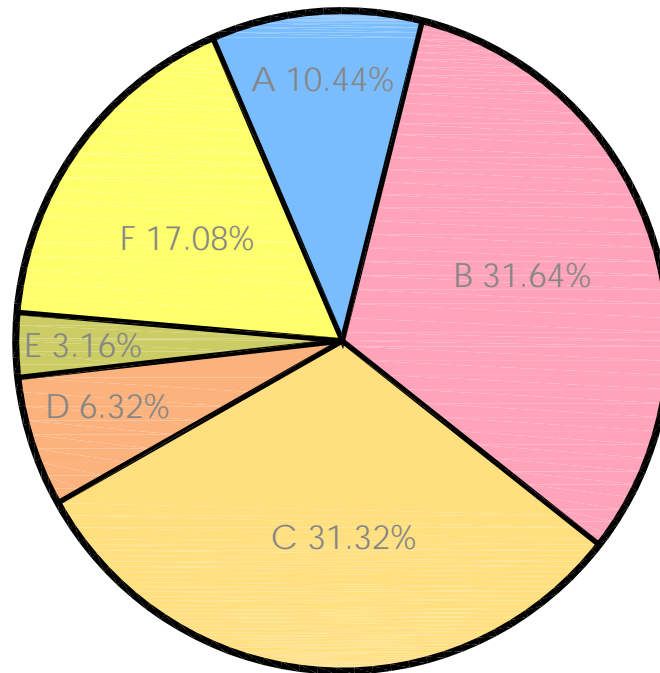

En Villa Victoria hay 316 personas económicamente activas de las cuales:

A. Menos de un salario mínimo de ingreso por trabajo	33 personas	10.44%
B. 1 y hasta 2 salarios mínimos de ingreso por trabajo	100 personas	31.64%
C. 2 y hasta 5 salarios mínimos de ingreso por trabajo	99 personas	31.32%
D. Más de 5 y hasta 10 salarios mínimos de ingreso por trabajo	20 personas	6.32%
E. Mas de 10 salarios mínimos de ingreso por trabajo	10 personas	3.16%
F. No recibe un ingreso por trabajo	54 personas	17.08%

Gráfica 3. Porcentajes de salarios gana la población económicamente activa en la localidad de Villa Victoria.

Las principales actividades económicas son la ganadería y la agricultura el resto de la población son empleados manufactureros, comerciantes, constructores etc.

En el año 2000 en Villa Victoria la tasa de migración era del 14% aproximadamente; el principal destino al extranjero es a los Estados Unidos de Norte América y dentro del país la gente se mueve principalmente a las ciudades cercanas como son Coalcomán, Colima, Tecomán y Guadalajara.<sup>17</sup>

---

<sup>17</sup> Op. Cit. Plan de Desarrollo Municipal, H. Ayuntamiento Constitucional de Chinicuila, Mich.



## 4. DATOS FÍSICO-GEOGRÁFICOS

### 4.1 Localización

Villa Victoria se localiza al Suroeste del Estado de Michoacán, en las coordenadas 18°45'25" de latitud norte y 103°22'03" de longitud oeste, a una altura de 680 m sobre el nivel del mar.



Imagen 1. Localización de Villa Victoria, Municipio de ChinicUILa dentro del Estado de Michoacán.

Villa Victoria limita al norte con el Estado de Jalisco, al este con el municipio de Coalcomán al sur con el municipio de Aquila y al oeste con el municipio de Coahuayana y con el estado de Colima.



Imagen 2. Ubicación de Villa Victoria Cabecera del Municipio de Chinicuila

El estado de Michoacán se divide en 10 microregiones, Villa Victoria es parte del Municipio de Chinicuila y pertenece a la microregión de Sierra Madre Occidental.<sup>18</sup>

el



Mapa de microregiones en Estado de Michoacán.

<sup>18</sup> Microrregiones: Son espacios geográficos en áreas rurales, conformados por uno o varios municipios, que en su mayoría responden a una identidad étnica, cultural y geoeconómica, y en los que se registran los índices de marginación más altos del país, así como los que cuentan con población predominantemente indígena, sin importar su grado de marginación. SEDESOL, Conceptos básicos, <http://www.microrregiones.gob.mx/enfoque.html>

.Microrregiones de Michoacán	
Microrregión	Municipio
■ AQUILA	AQUILA
■ LAGO DE CUITZEO	COPANDARO CHUCANDIRO
■ MARIPOSA MONARCA	JUNGAPEO OCAMPO SENGUIO
■ MESETA PURHÉPECHA	CHARAPAN CHILCHOTA NAHUATZEN TANCITARO
■ ORIENTE	APORO CONTEPEC EPITACIO HUERTA IRIMBO MARAVATIO TLALPUJAHUA
■ SIERRA MADRE OCCIDENTAL	AGUILILLA ARTEAGA COALCOMAN DE VAZQUEZ PALLARES <b>CHINICUILA</b>
■ SUSUPUATO	SUSUPUATO
■ TIERRA CALIENTE 1	NOCUPETARO TIQUICHEO DE NICOLAS ROMERO TZITZIO
■ TIERRA CALIENTE 2	CHURUMUCO TUMBISCATIO
■ TIERRA CALIENTE 3	CARACUARO HUACANA, LA HUETAMO MADERO NUEVO URECHO PARACUARO SAN LUCAS TURICATO TUZANTLA

Villa Victoria es una localidad Centro Estratégico Comunitario (CEC), es un centro de confluencia que proporciona a su población y a la de otras

localidades vecinas el acceso a servicios básicos y alternativas de crecimiento económico. Este hecho la transforma en un eje impulsor dentro de la dinámica de desarrollo del municipio al que pertenece.<sup>19</sup>

El área de influencia de una localidad CEC se define como el territorio donde se ubican aquellas localidades que mantienen, de forma cotidiana, una serie de relaciones de diversa naturaleza con el CEC. Dichas relaciones pueden ser de índole socio-cultural, económica, o de demanda de servicios administrativos, educativos o de salud, principalmente. Asimismo, tales nexos se favorecen por la accesibilidad -dada por suficientes y adecuadas vías de comunicación terrestre y por cierta configuración del terreno- a la localidad CEC.

Una localidad puede pertenecer al área de influencia de más de una localidad CEC, debido a que su población puede demandar algún tipo de servicio de una y establecer a la vez distintos vínculos con otra.<sup>20</sup>

Cabe señalar que el área de influencia no tiene una extensión territorial predeterminada, debido a que ésta la define el conjunto de localidades que mantienen algún tipo de relación con una localidad CEC; es decir, el área de influencia puede variar en tanto se amplíen o mejoren las vías de comunicación y los servicios que permitan que la población de otras localidades más alejadas pueda tener acceso al CEC más cercano.

---

<sup>19</sup> **Centros Estratégicos Comunitarios (CEC):** Es una localidad con posibilidades de incrementar el nivel de infraestructura, servicios y de capacidades productivas hacia aquellas localidades dispersas que se encuentran bajo su área de influencia. **SEDESOL**, Conceptos básicos, <http://www.microrregiones.gob.mx/enfoque.html>

<sup>20</sup> Las localidades en el área de influencia de cada una de las localidades CEC de Microrregiones se identificaron a partir de los datos recabados en las Cédulas de Información Básica para Centros Estratégicos Comunitarios (CIBCEC), levantados en campo durante 2003.

## 4.2 Extensión Territorial

La localidad de Villa Victoria es la Cabecera Municipal de Chinicuila, el Municipio comprende 67 comunidades pequeñas. La superficie del Municipio de Chinicuila es de 928.64 km<sup>2</sup> y representa el 1.35% de la superficie del Estado de Michoacán.



Imagen 3. Delimitación del Municipio de Chinicuila



### 4.3 Orografía

Su relieve lo constituye la Sierra Madre del Sur, la Sierra de Coalcomán.

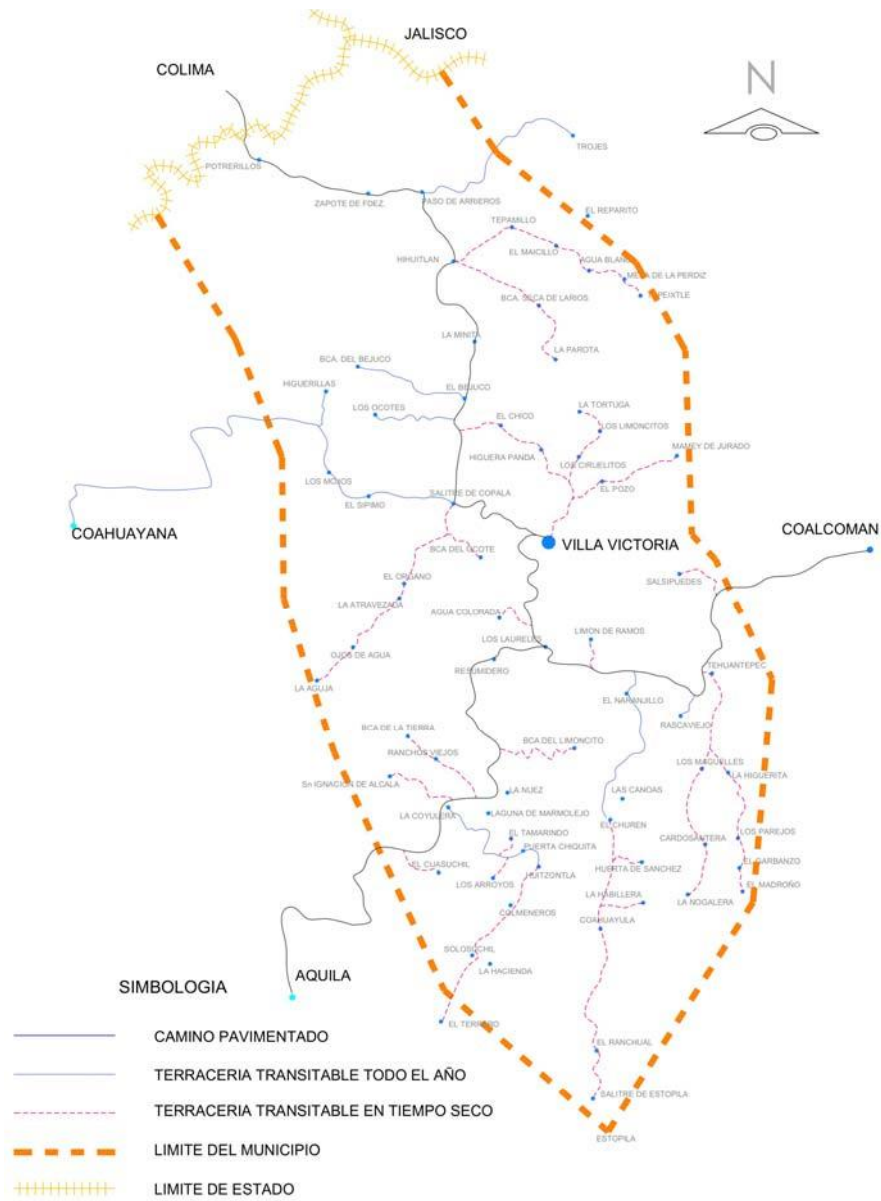
Villa Victoria se encuentra rodeada de los siguientes cerros el Cerro de la Silleta, El Cascarón, El Puerto del Aire, de Agua Colorada, del Caimán y del Naranjillo.<sup>21</sup>



Imagen 4. Fotografía aérea de Villa Victoria donde se observan los cerros que rodean la población.<sup>22</sup>

<sup>21</sup> **Enciclopedia de los Municipios de México Michoacán** © 2005. Instituto Nacional para el Federalismo y el Desarrollo Municipal Gobierno del Estado de Michoacán. Agosto 2006.

[www.e-local.gob.mx/wb2/ELOCAL/EMM\\_michoacan](http://www.e-local.gob.mx/wb2/ELOCAL/EMM_michoacan)

<sup>22</sup> **INEGI**, Vuelo Especial, Estado de Michoacán, Diciembre de 1990 D.F. 153.38 L-10 E13B55 N° 14. Dirección Forestal del Edo. Michoacán. Rollo 625/91.

## 4.4 Hidrografía

La hidrografía del Municipio de Chinicuilá se constituye por los ríos Minita, Villa Victoria y Huizontla; por los arroyos: Salitre de Coapala, El Bejuco y El Maicillo.

Villa Victoria es atravesada por un río y un arroyo la corriente de los cuerpos de agua es perenne.



Imagen 5. Croquis de los cuerpos de agua que atraviesan de Villa Victoria

## 4.5 Clima

El Clima de Villa Victoria es tropical con lluvias en verano. Tiene una precipitación pluvial anual de 1,183.8 mm y temperaturas que oscilan de 21.3°C a 32.4°C. Su ecosistema es bosque: tropical y su fauna la conforman coyote, cacomixtle, tlacuache, conejo, zorrillo, ocelote, nutria, comadreja, ardilla, venado, puma, paloma, cerceta, tórtola, pato, carpa y mojarra.<sup>23</sup>

## 4.6 Edafología

La composición del suelo de Villa victoria es vertisol: crómico pelico y esta rodeado al sur con: regosol, calcarico, distrito, eutrico y gelico, al norte con: feozem, calcarico, gleycarico, gleyico, haplico y luvico.<sup>24</sup>

Los suelos del municipio datan de los periodos mesozoico y cretácico inferior; corresponden principalmente a los del tipo de pradera. Su uso es primordialmente ganadero y forestal.

---

<sup>23</sup> **Enciclopedia de los Municipios de México Michoacán** © 2005. Instituto Nacional para el Federalismo y el Desarrollo Municipal Gobierno del Estado de Michoacán. Agosto 2006.  
[www.e-local.gob.mx/wb2/ELOCAL/EMM\\_michoacan](http://www.e-local.gob.mx/wb2/ELOCAL/EMM_michoacan)

<sup>24</sup> INEGI, Carta Edafologica, Villa Victoria E13B55.



## 4.7 Vegetación

La superficie forestal maderable en el municipio de Chinicuila es ocupada por pino y encino.

Entre las principales especies vegetales existen parota, cuéramo, ceiba, huisache, zapote y mango, pino, encino y cedro.<sup>25</sup>



Tabla de especies vegetales más comunes en la región de Villa Victoria.

<sup>25</sup> **Plan de Desarrollo Municipal, H. Ayuntamiento Constitucional de Chinicuila, Mich,** Acta No. 14. Periódico Oficial Del gobierno constitucional del estado De Michoacán de Ocampo, TOMO CXXXVI NUM. 97, Morelia, Mich., Martes 6 de Septiembre del 2005.

## 5. CASOS ANÁLOGOS

Los casos de estudio que se analizaron son Preservación de Poblados Históricos en la Zona Minera de San Luis Potosí y el proyecto de Revitalización en una de las Bahías de Oaxaca.

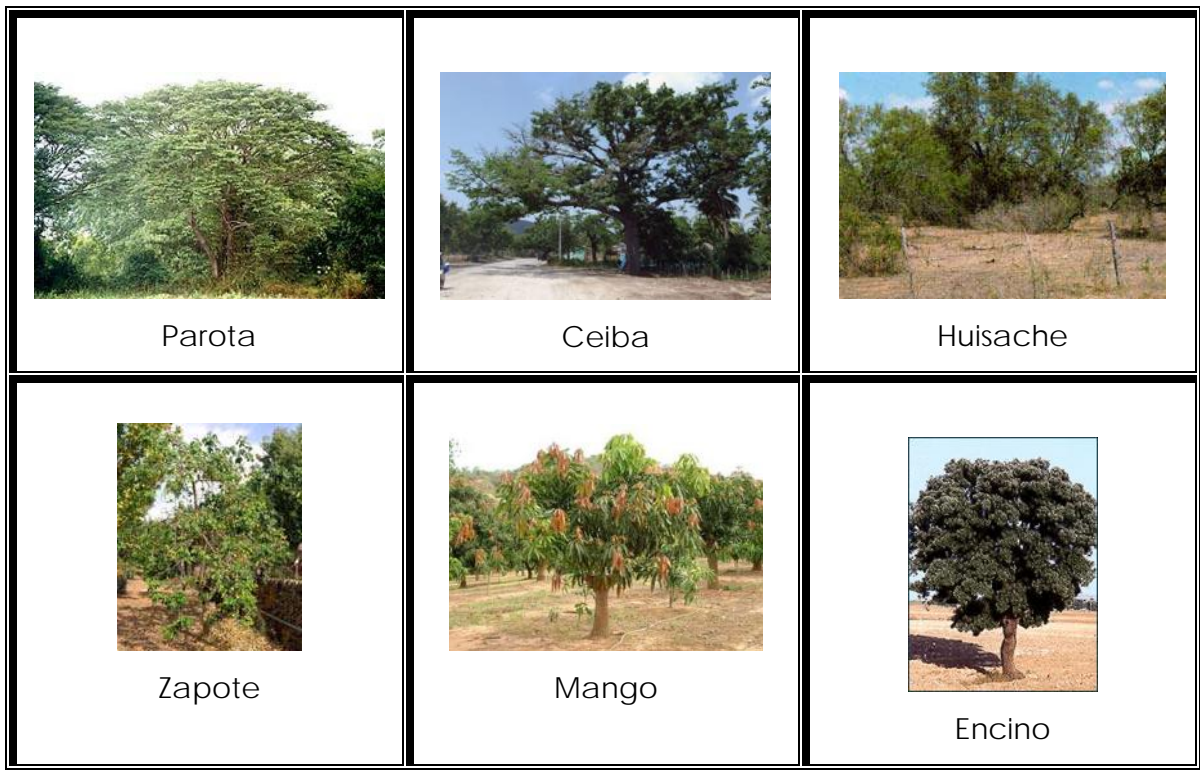
Se eligieron estos dos casos por la información documental que existe a cerca de ellos y por la importancia que tiene el diseño de la metodología para su desarrollo.

Para el caso de Villa Victoria no se toma tal cual ninguna de las dos metodologías pero sirven como marco referencial para el desarrollo del proyecto, solo se toman como referencia, esto no quiere decir que no existan estudios de imagen urbana en el Estado de Michoacán, pero la información existente es menor a los estudios analizados.

### 5.1 Preservación de Poblados Históricos en la Zona Minera de San Luis Potosí

El Proyecto de Preservación de los Poblados Históricos en la Zona Minera de San Luis Potosí<sup>1</sup> es una alternativa para su desarrollo sin destrucción, este proyecto inicia con un análisis de los poblados mineros en el estado de San Luis Potosí, aborda la problemática e importancia de los poblados históricos haciendo referencia a Cerro de San Pedro y Armadillo de los Infante localizados en la zona minera de San Luis Potosí.

---

<sup>1</sup> **ARISTA CASTILLO, Leticia**, Preservación de poblados históricos en la zona minera de San Luis Potosí, Una alternativa para su desarrollo sin destrucción, Tesis de doctoral, Facultad de Arquitectura, División de Posgrado e investigación, UNAM, noviembre de 1999.



Vista Panorámica del Pueblo de Cerro de San Pedro.

En el trabajo de investigación se realizó un análisis del tipo de cultura, identidad, historia, tradición y características de su población, este análisis inicia en los orígenes de los poblados y continúa con su morfología y un análisis urbano arquitectónico de los poblados.



Iglesia de Armadillo de los Infante

Una vez concluidos los análisis de los pueblos Cerro de San Pedro y Armadillo de los Infante, se emitió un diagnóstico de las condiciones actuales de conservación y las características fundamentales que había que preservar.



Iglesia de Cerro de San Pedro.

Partiendo del diagnóstico, se planteó una aproximación a las bases y estrategias para un desarrollo sin destrucción de los poblados históricos de esta zona minera de San Luis Potosí, estas bases consisten en fundamentos para la aplicación de planes de preservación en los poblados, establece los factores determinantes en el desarrollo urbano y la transformación del medio rural de los mismos.



Vista Panorámica del Pueblo de Cerro de San Pedro.

El Proyecto para ambos poblados esta integrado por los siguientes puntos:

- Alternativas de aprovechamiento y rescate
- Propuesta general urbana
- Planteamiento de áreas de intervención de acuerdo a la valoración de la estructura urbano-arquitectónica de cada poblado
- Areas y medidas de intervención urbano-arquitectónica.

## 5.2 Proyecto: Santa Cruz Huatulco Oaxaca.

En el año 2002 el Grupo de Diseño Urbano GDU realizó en las Bahías de Oaxaca el Proyecto de Santa Cruz Huatulco.

El diseño interdisciplinario del proyecto estuvo enfocado en producir conceptos integrales de diseño ambiental, conectando arquitectura, arquitectura de paisaje y diseño urbano en contexto espacial, estético y social. Para lograr un balance con la naturaleza y observando cuidadosamente la cultura local, el clima, y el entorno; involucrando la participación del cliente o el usuario final.



Imagen aérea de la zona intervenida con el proyecto de Santa Cruz Huatulco.



El Proyecto urbano y paisajístico para rehabilitar el Centro Turístico, Puerto y la Marina de Sta. Cruz Huatulco estuvo a cargo del Arq. Mario Schjetnan G. y el Arq. José Luis Pérez M. en colaboración con FONATUR creando una Dirección Adjunta de Desarrollo, Subdirección de proyecto y Estrategia de desarrollo.



El alcance del proyecto fue de Arquitectura de paisaje y Diseño Urbano en un área de 30Ha de superficie.

El proyecto contempla 3 etapas de desarrollo:

- Diagnóstico

Analizando las características propias naturales y artificiales del lugar

- Acciones

Registrando las acciones que se desarrollan en los diferentes espacios y el funcionamiento de estos

- Plan Maestro

Aquí presenta la propuesta de acciones e intervenciones realizadas a ejecutar en el proyecto, y define el la magnitud de la intervención, el presupuesto requerido y las etapas en que se ejecutaría el proyecto.

El objetivo principal del proyecto fue revitalizar una zona turística de la bahía.

### 5.3 Conclusión de casos análogos

El Proyecto de Preservación de los Poblados Históricos en la Zona Minera de San Luis Potosí y el Proyecto de Santa Cruz Huatulco, son dos casos de trabajo de imagen urbana de características urbano arquitectónicas distintas, así como diferente es el propósito de su realización.

En el primer caso se pretende la preservación de dos poblados con un emplazamiento dictado por la topografía del lugar y las actividades mineras de la región y al mismo tiempo la importancia histórica de los hechos acontecidos en ambas poblaciones.

En el caso del proyecto de Santa Cruz Huatulco se trata de un centro turístico importante en México, donde se plantea una revitalización de esta zona en la bahía, con intervenciones en las diferentes áreas del conjunto, la remodelación de edificios existentes y la inclusión de nuevos espacios un diseño interdisciplinario donde el trabajo de él es tema central para su desarrollo.

Ambos casos coinciden en la importancia que tiene el estudio de los elementos naturales, artificiales y socioculturales del lugar, para que teniendo un análisis de las condiciones de conservación, se puedan diseñar propuestas que conserven las características propias del caso y que a la vez solucione las necesidades reales del presente y las futuras a corto, mediano o largo plazo, dependiendo de las intenciones particulares del estudio, pero siempre buscando lograr una integración al medio ambiente y las edificaciones existentes a través de la intervención urbano arquitectónica.

## 6. ESTADO ACTUAL

Para conocer el lugar y su estado de conservación de Villa Victoria se realizó un registro de los siguientes elementos urbanos:

- Traza General de Villa Victoria.
- Infraestructura Urbana
- Puntos y Nodos
- Vialidad
- Equipamiento Urbano
- Registro fotográfico
- Fichas de Registro y Levantamiento

### 6.1 Traza General de Villa Victoria.

La traza de la localidad de Villa Victoria es semiregular, sigue los contornos de los cerros que la rodean.



Imagen 6. Traza General de Villa Victoria.





Imagen 7. Sobreposición de la traza de Villa Victoria en imagen aérea donde se observan los cerros que rodean la localidad.

## 6.2 Infraestructura Urbana

Villa Victoria está comunicada por carretera pavimentada, mediante un ramal de la carretera Coalcomán-Aquila y por camino de terrecería a Colima por el de Villa Victoria-Paso de Potrerillos, a Coahuayana por el de Villa Victoria-Palos Marías y a las comunidades por medio de brechas.<sup>1</sup>

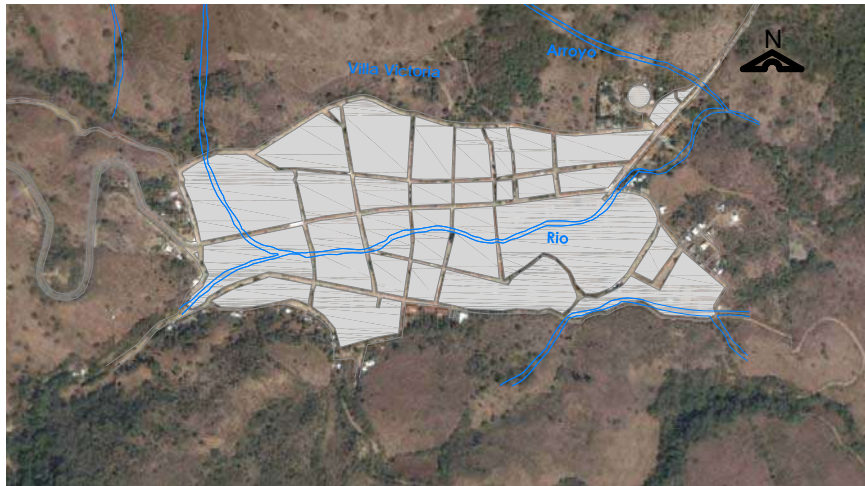

Imagen 8. Caminos para llegar a Villa Victoria Cabecera del Municipio de Chinicuila

<sup>1</sup> Plan de Desarrollo Municipal, H. Ayuntamiento Constitucional de Chinicuila, Mich, Acta No. 14. Periódico Oficial Del Gobierno Constitucional del Estado de Michoacán de Ocampo, TOMO CXXXVI NUM. 97, Morelia, Mich., Martes 6 de Septiembre del 2005.



Imagen 8. Croquis de carreteras en el estado de Michoacán.

La localidad cuenta con los servicios de energía eléctrica, agua potable y alcantarillado, además de contar con una planta de tratamiento de aguas residuales.

Cada quince días circula por todo el Municipio el periódico La Voz de Chinicuilá y los principales diarios del estado. En la localidad existe una caseta telefónica actualmente esta en proceso el cableado para la instalación de servicio telefónico en toda Villa victoria, también cuenta una oficina de correos una oficina de telégrafos<sup>2</sup>.

<sup>2</sup> Op. Cit. Plan de Desarrollo Municipal, H. Ayuntamiento Constitucional de Chinicuilá, Mich.

## 6.3 Puntos y Nodos

Los Hitos<sup>3</sup> de referencia más importantes en Villa Victoria son tres la Iglesia, la Plaza y la Piedra de la Cruz, y los Nodos<sup>4</sup> que existen en la traza urbana son cruces de las principales vialidades.



Imagen 9. Croquis de ubicación para sendas, hitos y nodos.

<sup>3</sup> Hitos: son unidades contextuales o puntos de referencia que destacan del conjunto por sus cualidades fácilmente identificables y por la pregnancia de sus elementos o funciones específicas dentro del contexto. **ARISTA CASTILLO, Leticia**, Preservación de poblados históricos en la zona minera de San Luis Potosí, Una alternativa para su desarrollo sin destrucción, Tesis de doctoral, Facultad de Arquitectura, División de Pogramos e investigación, UNAM, noviembre de 1999. Pp. 317.

<sup>4</sup> Consultar **LYNCH, Kevin**, *La Imagen de la ciudad*, Editorial Gustavo Gili, S. A. Barcelona, 1998 3ª edición. Pp. 91 – 98.

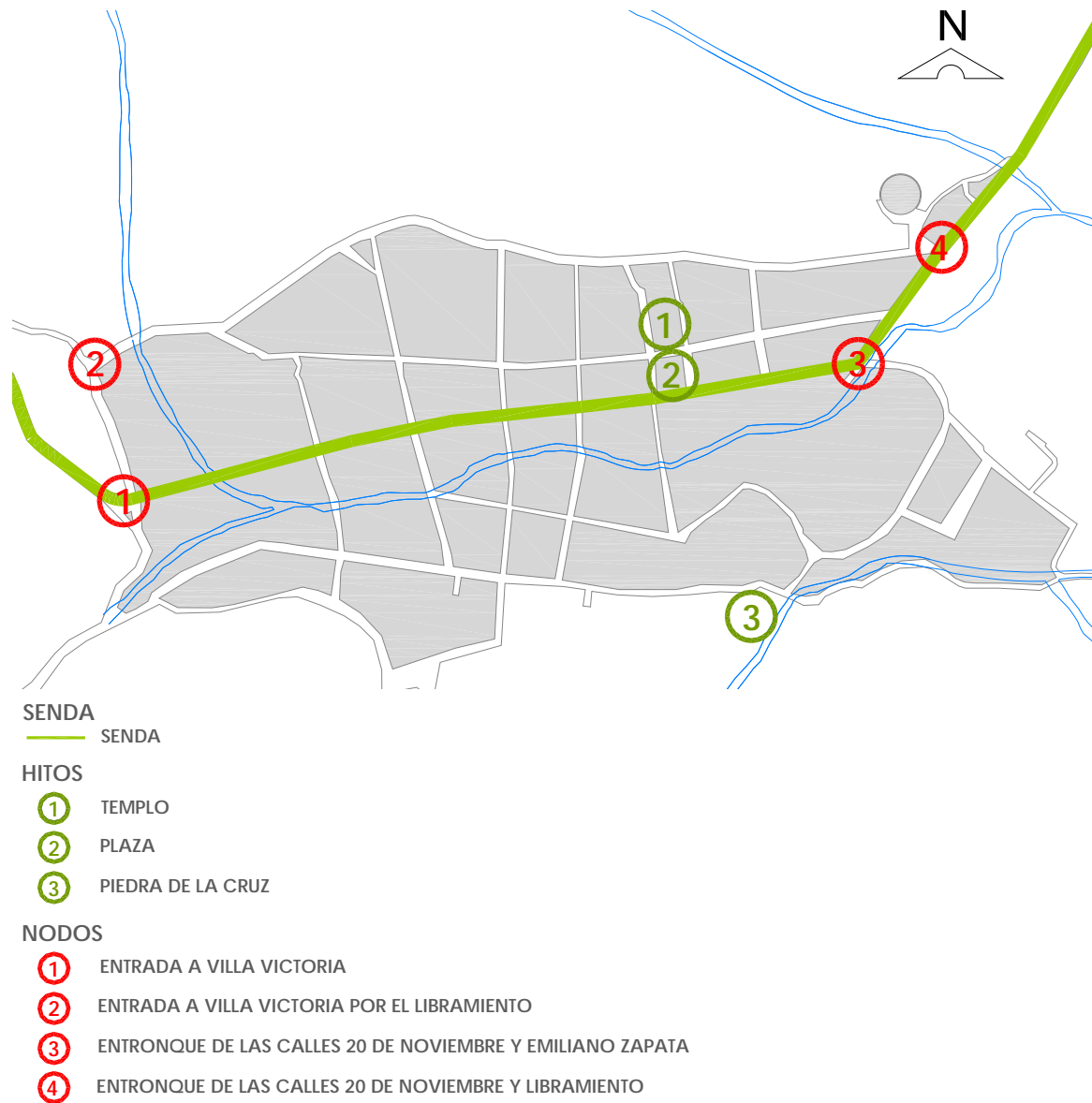

Senda:

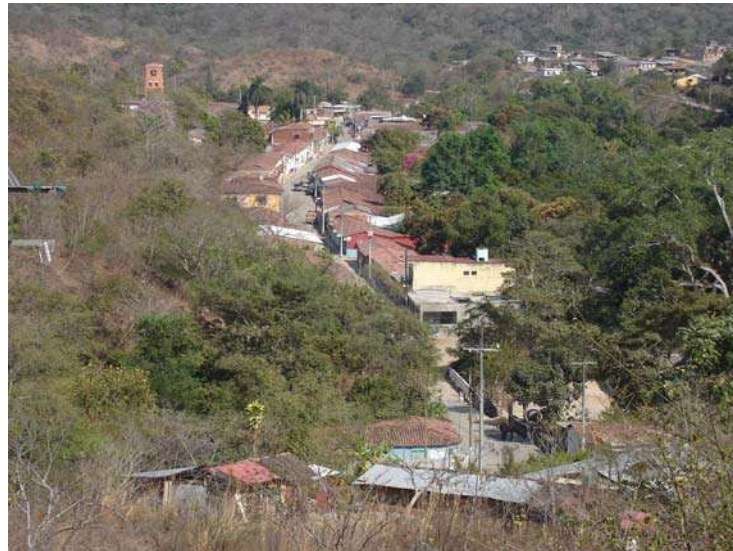

Hitos:

1. Templo de Nuestra Señora de Guadalupe



2. Plaza de Villa Victoria



### 3. Piedra de la Cruz



Nodos:

#### 1. Entrada a Villa Victoria



#### 2. Entrada a Villa Victoria por el Libramiento





3. Entronque de las calles 20 de noviembre y Emiliano Zapata



4. Entronque de la calle 20 de Noviembre y Libramiento



## 6.4 Vialidad

Las Vialidad primaria es el eje rector en la traza de la población y a partir de esta se organizan las calles vialidades y el libramiento. Estas vialidades siguen lo accidentado de la topografía debido a que esta rodeada de cerros y atraviesan por ahí un arroyo y un río.



Imagen 10. Croquis de ubicación de vialidades y accesos al poblado

La vialidad primaria tiene pavimento de empedrado con huellas de concreto y la circulación vehicular es en ambos sentidos, el ancho es cambiante a lo largo de esta y osila entre los 5 a 7 m.

Las vialidades Secundarias tienen pavimento, solo una de concreto con huellas de empedrado, 5 de concreto y el resto sin pavimentar, la

circulación vehicular es en ambos sentidos y el ancho de calle oscila entre los 4 y los 6m de ancho.

El libramiento rodea la localidad, tiene empedrado con huellas de concreto y la circulación vehicular es en ambos sentidos, el ancho oscila entre los 5 y los 7m.

### 6.5 Equipamiento Urbano

Los equipamiento para la localidad, son de diferentes temporalidades en el siguiente croquis se muestra su uso y ubicación dentro de la población:









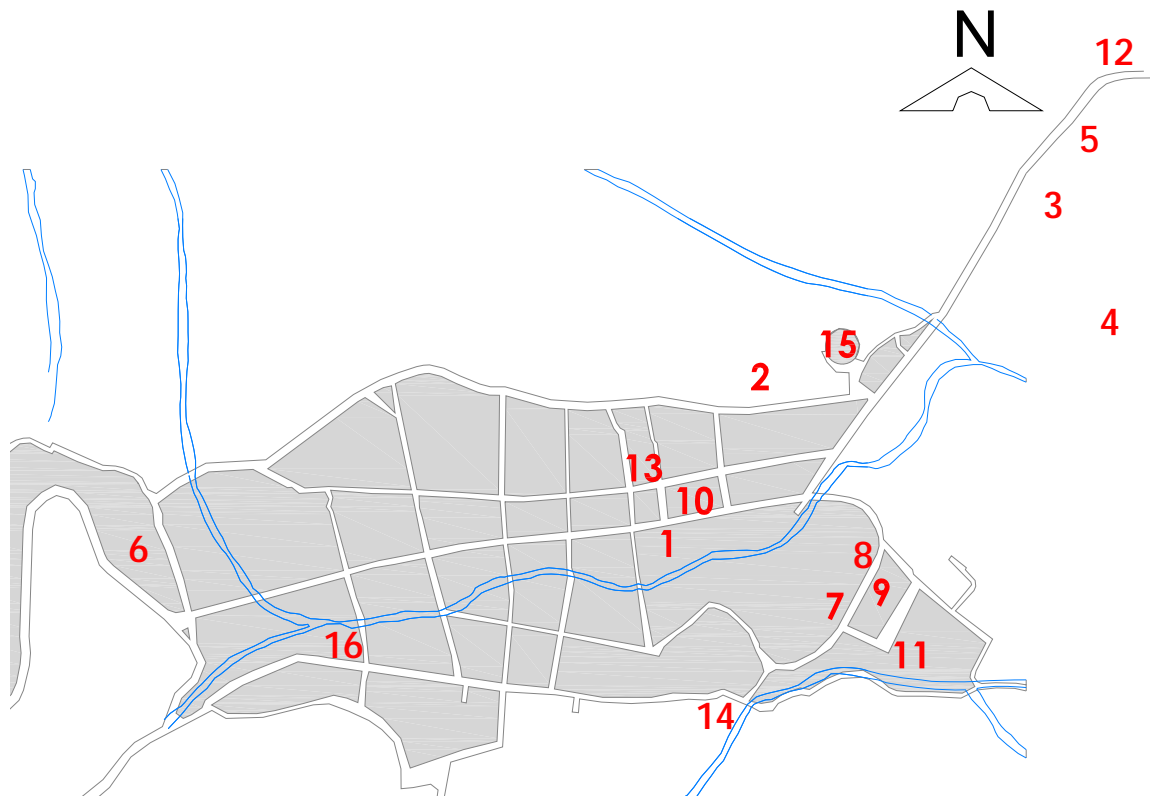

Imagen11. Croquis de ubicación de Equipamiento Urbano en Villa Victoria

EQUIPAMIENTO URBANO EN VILLA VICTORIA	
1. Presidencia Municipal	9. Primaria
2. Panteón Municipal	10. Primaria
3. Cementerio Municipal	11. Secundaria
4. Planta de Tratamiento de Plantas Residuales	12. Preparatoria
5. Rastro Municipal (En Construcción)	13. Templo
6. Centro de Salud	14. Piedra de la Cruz
7. Clínica IMSS	15. Plaza de Toros
8. Preescolar	16. Auditorio



EQUIPAMIENTO URBANO

SERVICIO MUNICIPALES	
 <p>1. Presidencia Municipal</p>	 <p>2. Panteón Municipal</p>
 <p>3. Cementerio Municipal</p>	 <p>4. Planta de Tratamiento de Plantas Residuales</p>
 <p>5. Rastro Municipal (En Construcción)</p>	
SALUD	
 <p>6. Centro de Salud</p>	 <p>7. Clínica IMSS</p>

RECREACIÓN



14. Piedra de la Cruz



15. Plaza de Toros



16. Auditorio

EDUCACIÓN



8. Preescolar



9. Primaria

 <p>ESC. PRIM.FEDERAL CLAVE CCT 1822 3695F</p> <p>REFUGIO TEMPORAL PARA DESPLAZADOS</p>	 <p>11. Secundaria</p>
 <p>12. Preparatoria</p>	

RELIGIÓN	
 <p>13. Templo</p>	

## 7. ESTADO ACTUAL PROPUESTAS DE INTERVENCIÓN

### 7.1 Principios y Criterios de intervención.

Para el mejoramiento de la imagen urbana de Villa Victoria se tomarán en cuenta los siguientes principios y criterios de intervención:

La restauración: debe de ser la intervención profesional de los bienes del patrimonio cultural, que tiene como finalidad proteger su capacidad de delación, necesaria para el conocimiento de la cultura.<sup>1</sup>

La recuperación e integración: buscan la obtención de aquello que con anterioridad conformaba la parte medular del objeto cultural o de sus vestigios; busca rescatar aquel atributo intrínseco y que por predominante no era apreciado en su verdadera dimensión; este valor que se mantuvo y se perpetuó más allá de su materialización y logró superar hasta ahora los efectos del tiempo, no en su aspecto físico original, si no como la cualidad fundamental que es susceptible de ser adaptada y traducida a nuevas necesidades y exigencias, integrando en ella determinadas propiedades funcionales actuales que se amolden gradualmente al objeto urbano-arquitectónico y aseguren su conservación a partir de la utilización y la adecuación funcional de sus espacios.<sup>2</sup>

El Reciclaje: es considerado como una operación consistente en someter de nuevo una materia a un ciclo de tratamiento total o parcial cuando la transformación de esta no resulta completa. Esto implica un proceso de reutilización de materiales desechados dentro del ciclo productivo o después de su consumo, dar nueva utilidad a algo.<sup>3</sup>

---

<sup>1</sup> **CHANFÓN OLMOS, CARLOS**, Fundamentos Teóricos de la Restauración, UNAM, México, Pág. 250.

<sup>2</sup> **ARISTA CASTILLO, Leticia**, Preservación de poblados históricos en la zona minera de San Luis Potosí, Una alternativa para su desarrollo sin destrucción, Tesis de doctoral, Facultad de Arquitectura, División de Pogrado e investigación, UNAM, noviembre de 1999. Pág. 73

<sup>3</sup> **Ibidem**. Pág. 75

La consolidación: es una operación que implica la introducción de nuevos elementos que ayuden a prolongar la vida útil del objeto en cuestión.

La adecuación: como medida de intervención lleva consigo el efecto de proporcionar un valor o atributo funcional agregado al inmueble apoyándose en el reajuste o acomodo de sus atributos originales. En este sentido, adaptar significa hacer apto lo que no es, implica la creación de condiciones que no existen.<sup>4</sup>

La liberación: consistirá en la eliminación de las partes agregadas al objeto, siempre que provoquen algún riesgo para su materialidad o su percepción estética. Los límites de aplicación de esta intervención han variado con el tiempo y actualmente se trata de respetar la estratificación histórica del edificio, es decir: todos aquellos elementos representativos de su evolución en el tiempo, en tanto que, como se dijo anteriormente, no lo alteren o pongan, de algún modo, en peligro.

La reintegración *"...consiste en volver a armar o recomponer un elemento con sus propias piezas, sin introducir ninguna otra..."* Ahora bien: *"Cuando hay necesidad de introducir cualquier otro elemento -lo cual sucede muy frecuentemente para unir las partes desmembradas, se trata entonces de una integración".*<sup>5</sup>

## 7.2 Zona de intervención

El área propuesta para intervenir es la calle Principal Francisco I. Madero, la que además es también la más concurrida de la localidad, siendo el eje rector de la trama urbana. Sobre esta vialidad se localizan inmuebles de importancia en la identidad de la población, tales como la Presidencia Municipal, la plaza y el mayor número de los comercios existentes, y en su extremo poniente se ubica el acceso a Villa Victoria, es

---

<sup>4</sup> **Ibidem.** Pág. 75

<sup>5</sup> **DIAZ BERRIO FERNANDEZ, Salvador;** Conservación de Monumentos y Zonas, INAH, México 1985. Pág. 38.



pues el tramo que conforma dicha vialidad en su desarrollo poniente – oriente, el que sea el área a intervenir, por ser en donde se desarrollan las principales actividades sociales y políticas de la comunidad.

Por la importancia que tiene Villa Victoria como Cabecera Municipal del Chinicuilá es una localidad visitada por los pobladores de las comunidades pertenecientes al municipio, con propósitos de tramites legales en la presidencia municipal o religiosos en la iglesia de Nuestra Señora de Guadalupe o la plaza de la localidad, es por eso que se propone el proyecto de Mejoramiento de imagen urbana para esta zona de Villa Victoria.



Imagen 12. Croquis de Delimitación para el Área la Zona de Intervención

### 7.3 Estado actual de fachadas e intervenciones

Para conocer el estado actual se realizó un levantamiento fotográfico y arquitectónico para realizar los larguillos arquitectónicos, conjuntamente con las fichas de registro para marcar los deterioros que presentan las edificaciones localizadas en el área de intervención propuesta.

Para facilitar la lectura del registro en las fichas se incluyó un croquis de ubicación de Villa Victoria, donde se numeraron las manzanas iniciando de izquierda a derecha incluyendo además del número la inicial de la orientación a la cual se hace referencia norte o sur, y para su identificación se marcó con rojo la clave de la manzana sobre el paramento al que se hace referencia.

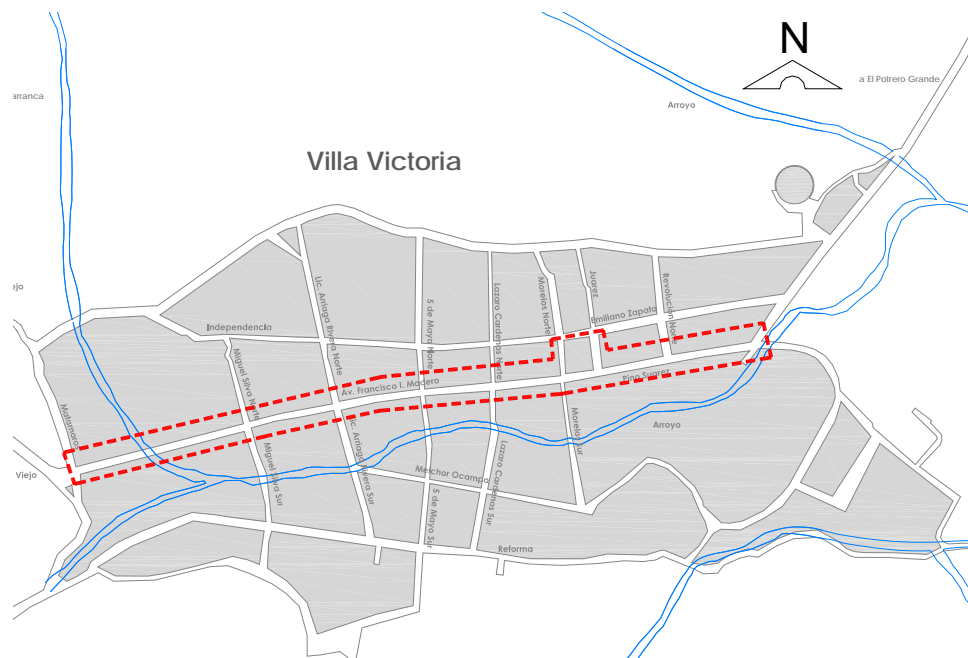
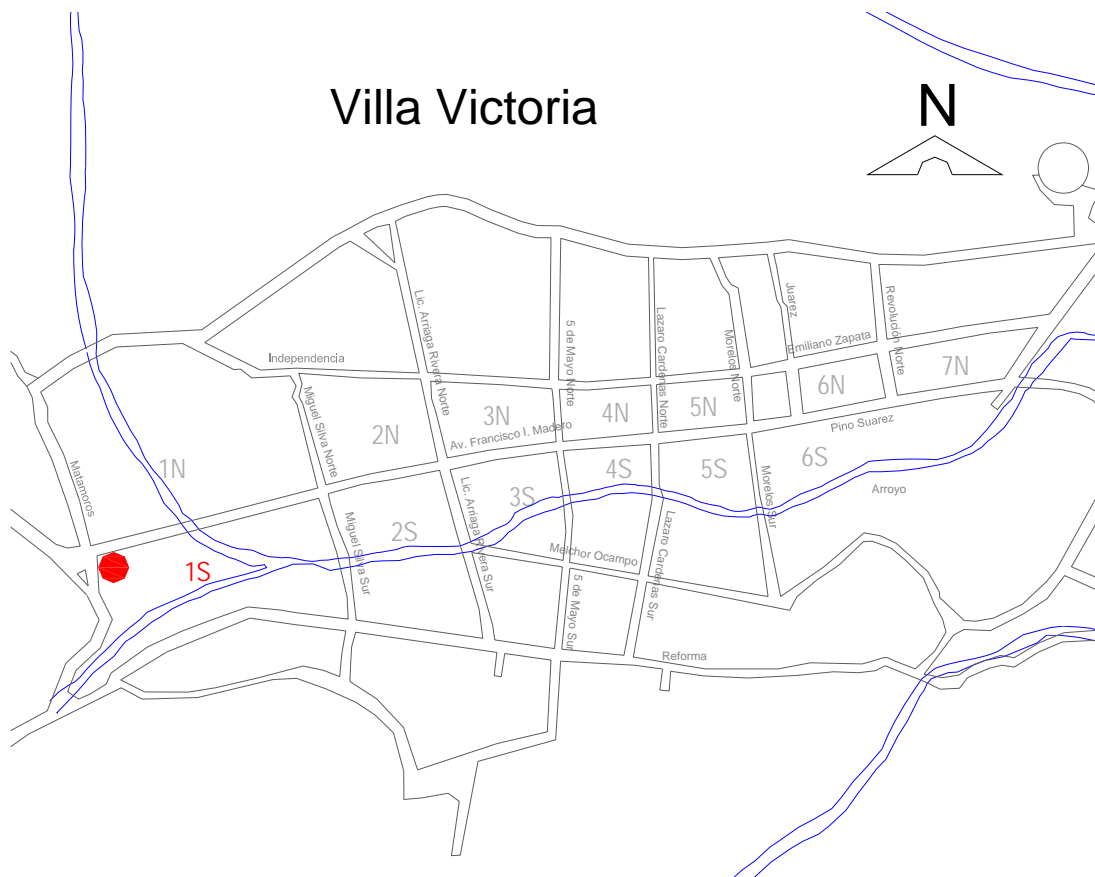

Croquis de Ubicación de la manzana y la ubicación sobre el paramento al que se hace referencia, en este caso se trata de la manzana 1S.

Las fichas de registro fueron diseñadas contemplando los siguientes elementos exteriores de las edificaciones:

- Cubierta.<sup>6</sup>
- Muros.<sup>7</sup>

<sup>6</sup> Cubierta, construcción que encierra exteriormente un edificio por arriba, incluyendo la estructura que la soporta. **CHING, Francis D.K.**, Diccionario Visual de Arquitectura, Editorial Gustavo Pili, S.A., México, 2ª Edición 1998. Pp. 68.

- Carpintería (en puertas y ventanas)
- Herrería (en puertas y ventanas)
- Pavimentos (en portal si es el caso y en el arroyo vehicular).<sup>8</sup>
- Instalaciones (comprende instalación hidráulica, sanitaria, eléctrica, telefónica y elementos agregados a la fachada)

El registro de los elementos se realizó de la siguiente manera:

- **Cubierta**

Divididas en tres grupos: cubierta plana<sup>9</sup>, inclinada<sup>10</sup> y cubierta a dos aguas<sup>11</sup>, en cualquiera de los casos se contemplan planta baja y planta alta por los diferentes tipos de cubierta que se puedan presentar en una misma edificación.

Los deterioros que abarca el registro de cubiertas son:

- Microflora
- Macroflora
- Cumbre desnivelada<sup>12</sup>
- Tejas deterioradas
- Perdida de elementos
- Lamina deteriorada
- Humedad
- Suciedad
- Gárgola deteriorada<sup>13</sup>

Las actividades propuestas para cubiertas son:

---

<sup>7</sup> Muro, construcción de superficie continua levantada a plomo, con las dimensiones adecuadas para cerrar o dividir un espacio, proteger una zona o sostener una techumbre. **Ibidem**, Pp. 220.

<sup>8</sup> Pavimento, recubrimiento del piso colocado generalmente sobre una base. **Ibidem**, Pp. 228.

<sup>9</sup> Cubierta plana, cubierta sin pendiente o con la mínima necesaria para evacuar el agua de lluvia. **Ibidem**, Pp. 68

<sup>10</sup> Cubierta inclinada, cubierta con uno o más faldones inclinados. **Ibidem**, Pp. 68

<sup>11</sup> Cubierta a dos aguas, Cubierta compuesta de dos faldones descendentes hacia los dos lados desde una cumbre central, y que forma en sus extremos, sendos hastiales o piñones. **Ibidem**, Pp. 68.

<sup>12</sup> Cumbre, línea horizontal de intersección de dos faldones en el vértice de una cubierta. **Ibidem**, Pp. 69.

<sup>13</sup> Gárgola, Caño o canal por donde vierte al exterior el agua de una cubierta. **Ibidem**, Pp. 69.



- Limpieza ( retiro de microflora, microflora y suciedad y lavado final de la cubierta)
- Consolidación de cumbrera
- Liberación de elementos
- Reintegración de piezas
- Consolidación de gárgola

- **Muros**

El registro de muros en planta baja y planta alta comprende los siguientes deterioros:

- Resanes con cemento
- Oquedades
- Falta de junteos
- Microflora
- Pulverizaciones
- Pintura deteriorada
- Humedad ascensional
- Macroflora
- Vanos tapiados
- Pintura sobre muro aparente

Las actividades propuestas para muros son:

- Limpieza ( retiro de microflora, microflora y suciedad y lavado del muro)
- Rejunteos. <sup>14</sup>
- Consolidación de aplanados
- Liberación de aplanados
- Liberación de pintura
- Consolidación de pintura
- Restitución de pinturas
- Otros.

- **Carpintería**

En esta sección se registraron puertas y ventanas de carpintería igualmente en planta baja y planta alta considerando los siguientes deterioros:

---

<sup>14</sup> Rejuntar, tapar y repasar la superficie de una junta de albañilería una vez terminada esta, bien para acabar la junta, bien para reparar una junta defectuosa. **Ibidem**, Pp. 17.

- Grietas
- Resanes inadecuados
- Falta de cristales
- Humedades
- Microflora
- Tableros deteriorados
- Pintura deteriorada
- Recubrimiento inadecuado
- Piezas faltantes
- Elementos alabeados
- Elementos agregados o sobrepuestos

Las actividades propuestas para carpintería son:

- Limpieza
- Resanes
- Restituciones
- Injertos
- Aplicación de pintura
- Tratamiento químico
- Liberación de pintura
- Aplicación de tinta y cera

- **Herrería**

El registro de la herrería abarca puertas, ventanas y balcones de este material, y los deterioros observados son los siguientes:

- Carencia de herrajes
- Oxido
- Elemento desnivelado
- Ausencia de anclajes
- Piezas rotas
- Pintura deteriorada
- Desgastes
- Elemento desplomado
- Elementos agregados

Para la herrería se proponen las siguientes acciones:

- Limpieza
- Soldadura
- Consolidación de pintura
- Liberación de pintura
- Aplicación de pintura

- Liberación de elemento agregado
- Reposición de elementos
- Otros

- **Pavimentos**

Los pavimentos se dividieron en portal y arroyo vehicular

El portal considera elementos como: guarnición, pisos, registros, rampas y escalinatas.

El arroyo vehicular comprende: guarnición, calle, registros y banquetas.

Los deterioros observados tanto en portal como en arroyo vehicular son los siguientes:

- Reparaciones inadecuadas
- Desgaste de piezas
- Fracturas
- Falta de junteos
- Piezas faltantes
- Hundimientos, abundamientos
- Piezas fracturadas
- Desgaste por abrasión
- Humedad
- Pisos sobrepuestos
- Microflora
- Macroflora

Las acciones propuestas para pavimentos son las siguientes:

- Limpieza
- Rejunteos
- Restituciones
- Injertos
- Liberación de pavimentos
- Corrección de niveles
- Integración de pavimentos
- Liberación de resanes
- Otros

- **Instalaciones**

En el registro comprende la instalación hidráulica, sanitaria, eléctrica y telefónica, de deterioros presentes en elementos de la fachada como son: muro, marco, vigas, arrastre, puerta, ventana, arrastre, zapata, fuste, base y piso, observando los siguientes tipos de deterioros:

- Cables eléctricos
- Cables telefónicos
- Tuberías Hidráulicas
- Accesorios en desuso
- Elemento inadecuado
- Elemento deteriorado

Las acciones propuestas para las instalaciones son:

- Retiro
- Ocultar
- Sustituir
- Reparar
- Adecuar

### 7.3 Estado actual de fachadas e intervenciones

A continuación se realizó el registro de fachadas donde se marcaron los deterioros y las intervenciones a realizar en cada fachada.



Av. Francisco I. Madero

Proyecto de Mejoramiento de la Imagen Urbana de Villa Victoria, Municipio de Chinicuilá, Michoacán <small>ESTADO ACTUAL EN FACHADAS DE INMUEBLES</small>	
LOCALIZACIÓN	
Estado Michoacán	
Municipio Chinicuilá	
Localidad Villa Victoria	
Colonia Centro	
Calle Avenida Francisco I. Madero Entre las Calles Matamoros y Miguel Silva Norte.	
Fecha Septiembre de 2006	
Dibujo Eduardo Noel Villa Ortiz	
Clave de Manzana: <b>1N</b>	

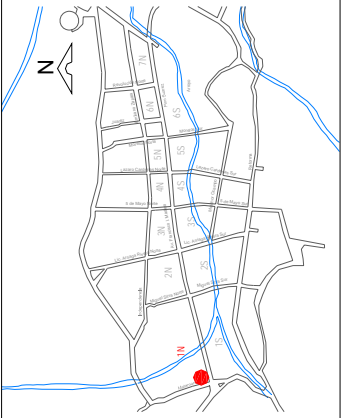

Proyecto de Mejoramiento de la Imagen Urbana de Villa Victoria, Municipio de ChinicUILa, Michoacán		No. de Ficha <b>1N-01</b>
REGISTRO Y LEVANTAMIENTO DE FACHADAS DE INMUEBLES		
<b>FACHADA</b>		
		
<b>LOCALIZACIÓN</b>		
Estado Michoacán		
Municipio ChinicUILa		
Localidad Villa Victoria		
Colonia Centro		
Calle y N° Avenida Francisco I. Madero s/n		
Entre las Calles Matamoros y Miguel Silva		
Norte		
<b>IDENTIFICACIÓN</b>		
Tipología Vivienda		
Uso Original Casa Habitación		
Uso Actual Casa Habitación		
Frente 21.85m		
Fachada 32.30m2		
Fecha Febrero de 2006		
Registró de Investigación		
Dibujo Eduardo Noel Villa Ortiz		
N° de Fotografía 11		
<b>NOTAS</b>		
Fachada de tabique sin aplanado y con pintura.		
<b>VALOR</b>		Tradicional
<b>CROQUIS DE UBICACIÓN</b>		
<b>ELEMENTOS REGISTRADOS</b>		MICROFLORA MACROFLORA CUMBREERA DESNIVELADA TEJAS DETERIORADAS PERDIDA DE ELEMENTOS LAMINA DETERIORADA HUMEDAD SUCIEDAD GARGOLA DETERIORADA
<b>ACTIVIDADES DE INTERVENCIÓN PROPUESTAS</b>		1) LIMPIEZA 2) CONSOLIDACIÓN DE CUMBREERA 3) LIBERACIÓN DE ELEMENTOS 4) REINTEGRACIÓN DE PIEZAS 5) CONSOLIDACIÓN DE GARGOLA
<b>ACTIVIDADES CUBIERTA</b>		CUBIERTA PLANA INCLINADA 2 AGUAS

<b>Proyecto de Mejoramiento de la Imagen Urbana de Villa Victoria, Municipio de ChinicUILa, Michoacán</b>	# de folios <b>1N-01</b>
REGISTRO Y LEVANTAMIENTO DE FACHADAS DE INMUEBLES	

ELEMENTOS REGISTRADOS	DETERIOROS PRESENTES								ACTIVIDADES DE INTERVENCIÓN PROPUESTAS									
	RESANES CON CEMENTO	QUEQUEDES	FALTA DE JUNTOS	MCROFLORA	PULVERIZACIONES	PINTURA DESTRABADA	ASCENCIONAL	MACROFLORA	VANOS TAPIADOS	PINTURA SOBRE MURO APARENTE	1	2	3	4	5	6	7	8
FACHADA																		
ACTIVIDADES MUROS	1) LIMPIEZA 2) REJUNTEOS 3) CONSOLIDACIÓN DE APLANADOS 4) LIBERACIÓN DE APLANADOS 5) LIBERACIÓN DE PINTURA 6) CONSOLIDACIÓN DE PINTURA 7) RESTITUCIÓN DE PINTURAS 8) OTROS																	

ELEMENTOS REGISTRADOS	DETERIOROS PRESENTES										ACTIVIDADES DE INTERVENCIÓN PROPUESTAS						
	CARGA DE HERRAJES	OXIDO	ELEMENTO DESMONTADO	ANCLAJES DE PIEZAS ROTAS	PINTURA DESTRABADA	DESCASTES	ELEMENTO DESPLAZADO	ELEMENTOS AGREGADOS	1	2	3	4	5	6	7		
HERRERIA																	
VENTANAS																	
PUERTAS																	
BALCONES																	
ACTIVIDADES HERRERIA	1) LIMPIEZA 2) SOLDADURA 3) CONSOLIDACIÓN DE PINTURA 4) LIBERACIÓN DE PINTURA 5) APLICACIÓN DE PINTURA 6) LIBERACIÓN DE ELEMENTO AGREGADO 7) REPOSICIÓN DE ELEMENTOS																

ELEMENTOS REGISTRADOS	DETERIOROS PRESENTES										ACTIVIDADES DE INTERVENCIÓN PROPUESTAS							
	GRETA	RESANES INDECIJADOS	FALTA DE CRISTALES	HUMEDADES	MCROFLORA	TABLEROS DESTRABADOS	PINTURA DESTRABADA	RECUBRIMIENTO INADECUADO	PIEZAS FALTANTES	ELEMENTOS AGREGADOS O SOBREPUESTOS	1	2	3	4	5	6	7	8
FACHADA																		
VENTANAS																		
PUERTAS																		
ACTIVIDADES CARPINTERIA	1) LIMPIEZA 2) RESANES 3) RESTITUCIONES 4) INJERTOS 5) APLICACIÓN DE PINTURA 6) TRATAMIENTO QUÍMICO 7) LIBERACIÓN DE PINTURA 8) APLICACIÓN DE TINTA Y CERA																	

ELEMENTOS REGISTRADOS	DETERIOROS PRESENTES										ACTIVIDADES DE INTERVENCIÓN PROPUESTAS										
	REPARACIONES INADECUADAS	DESCASTE DE PIEZAS	FRACTURAS	FALTA DE JUNTOS	PIEZAS FALTANTES	HUNDIMIENTOS	FRAC. TUBOS	DESGASTE POR ABRASION	HUMEDAD	PISOS SOBREPUESTOS	MACROFLORA	MACROFLORA	1	2	3	4	5	6	7	8	9
PAVIMENTOS																					
GUARNICIÓN																					
PISOS																					
REGISTROS																					
RAMPAS																					
ESCALINATAS																					
GUARNICIÓN																					
CALLE																					
REGISTROS																					
BANQUETAS																					
ACTIVIDADES PAVIMENTOS	1) LIMPIEZA 2) REJUNTEOS 3) RESTITUCIONES 4) INJERTOS 5) LIBERACIÓN DE PAVIMENTOS 6) CORRECCIÓN DE NIVELES 7) INTEGRACIÓN DE PAVIMENTOS 8) LIBERACIÓN DE RESANES 9) OTROS																				

ELEMENTOS REGISTRADOS	DETERIOROS PRESENTES										ACTIVIDADES DE INTERVENCIÓN PROPUESTAS				
	CABLES ELÉCTRICOS	CABLES TELEFÓNICOS	TUBERÍAS HIDRÁULICAS	TUBERÍAS SANITARIAS	ACCESORIOS EN DESUSO	ELEMENTO INADECUADO	ELEMENTO DETEERADO	1	2	3	4	5			
INSTALACIONES															
MURO															
IMARCO															
VIGAS															
ARRASTRE															
PUERTA															
VENTANA															
ARRASTRE															
ZAPATA															
FUSTE															
BASE															
PISO															
HIDRAULICA, SANITARIA, ELECTRICA, TELEFONICA															
INSTALACIONES	1) RETIRO 2) OCULTAR 3) SUSTITUIR 4) REPARAR 5) ADECUAR														

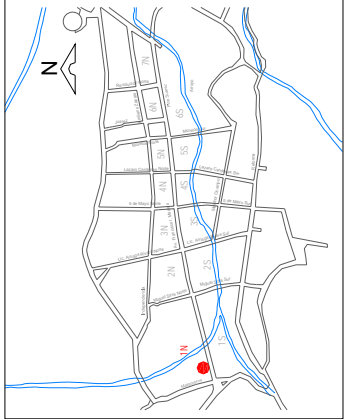
Proyecto de Mejoramiento de la Imagen Urbana de Villa Victoria, Municipio de Chinicuilá, Michoacán		Nº de Ficha <b>1N-02</b>																																																																																																																								
REGISTRO Y LEVANTAMIENTO DE FACHADAS DE INMUEBLES																																																																																																																										
<b>FACHADA</b>																																																																																																																										
																																																																																																																										
<b>LOCALIZACIÓN</b> Estado Michoacán Municipio Chinicuilá Localidad Villa Victoria Colonia Centro Calle y Nº Avenida Francisco I. Madero s/n Entre las Calles Matamoros y Miguel Silva Norte																																																																																																																										
<b>IDENTIFICACIÓN</b> Tipología Vivienda Uso Original Casa Habitación Uso Actual Casa Habitación Frente 17.43m Fachada 18.01m2 Fecha Febrero de 2006 Registró de investigación Dibujó Rodrigo García Mier Nº de Fotografía 12																																																																																																																										
<b>NOTAS</b> Se propone realizar aplanado sobre la fachada y pintura																																																																																																																										
<b>CROQUIS DE UBICACIÓN</b> 	<b>VALOR</b> Tradicional	<table border="1"> <thead> <tr> <th rowspan="2">ELEMENTOS REGISTRADOS</th> <th colspan="5">DETERIORS PRESENTES</th> <th colspan="5">ACTIVIDADES DE INTERVENCIÓN PROPUESTAS</th> </tr> <tr> <th>MACROFLORA</th> <th>CUMBRERA DESMONTADA</th> <th>DETERIORS DE TENS</th> <th>PERDIDA DE ELEMENTOS</th> <th>LAMINA DETERIORADA</th> <th>HUMEDAD</th> <th>SUCIEDAD</th> <th>GARGOLA DETERIORADA</th> <th>1</th> <th>2</th> <th>3</th> <th>4</th> <th>5</th> </tr> </thead> <tbody> <tr> <td>CUBIERTA</td> <td></td><td></td><td></td><td></td><td></td><td></td><td></td><td></td><td></td><td></td><td></td><td></td><td></td> </tr> <tr> <td>PLANA</td> <td></td><td></td><td></td><td></td><td></td><td></td><td></td><td></td><td></td><td></td><td></td><td></td><td></td> </tr> <tr> <td rowspan="2">INCLINADA</td> <td>PB</td><td></td><td></td><td></td><td></td><td></td><td></td><td></td><td></td><td></td><td></td><td></td><td></td> </tr> <tr> <td>PA</td><td></td><td></td><td></td><td></td><td></td><td></td><td></td><td></td><td></td><td></td><td></td><td></td> </tr> <tr> <td rowspan="2">2 AGUAS</td> <td>PB</td><td></td><td></td><td></td><td></td><td></td><td></td><td></td><td></td><td></td><td></td><td></td><td></td> </tr> <tr> <td>PA</td><td></td><td></td><td></td><td></td><td></td><td></td><td></td><td></td><td></td><td></td><td></td><td></td> </tr> <tr> <td>ACTIVIDADES CUBIERTA</td> <td></td><td></td><td></td><td></td><td></td><td></td><td></td><td></td><td></td><td></td><td></td><td></td><td></td> </tr> </tbody> </table>	ELEMENTOS REGISTRADOS	DETERIORS PRESENTES					ACTIVIDADES DE INTERVENCIÓN PROPUESTAS					MACROFLORA	CUMBRERA DESMONTADA	DETERIORS DE TENS	PERDIDA DE ELEMENTOS	LAMINA DETERIORADA	HUMEDAD	SUCIEDAD	GARGOLA DETERIORADA	1	2	3	4	5	CUBIERTA														PLANA														INCLINADA	PB													PA													2 AGUAS	PB													PA													ACTIVIDADES CUBIERTA													
ELEMENTOS REGISTRADOS	DETERIORS PRESENTES					ACTIVIDADES DE INTERVENCIÓN PROPUESTAS																																																																																																																				
	MACROFLORA	CUMBRERA DESMONTADA	DETERIORS DE TENS	PERDIDA DE ELEMENTOS	LAMINA DETERIORADA	HUMEDAD	SUCIEDAD	GARGOLA DETERIORADA	1	2	3	4	5																																																																																																													
CUBIERTA																																																																																																																										
PLANA																																																																																																																										
INCLINADA	PB																																																																																																																									
	PA																																																																																																																									
2 AGUAS	PB																																																																																																																									
	PA																																																																																																																									
ACTIVIDADES CUBIERTA																																																																																																																										



**Proyecto de Mejoramiento de la Imagen Urbana de Villa Victoria, Municipio de ChinicUILa, Michoacán**

1N-02

REGISTRO Y LEVANTAMIENTO DE FACHADAS DE INMUEBLES

ELEMENTOS REGISTRADOS	DETERIORS PRESENTES								ACTIVIDADES DE INTERVENCIÓN PROPUESTAS										
	RESANES CON CEMENTO	QUEBRADAS	FALTA DE JUNTOS	MCROFLORA	PULVERIZACIONES	PINTURA DETERIORADA	HUMEDAD ASCENCIONAL	MACROFLORA	VANOS TAPADOS	PINTURA SOBRE PINTURA	MURO APARENTE	1	2	3	4	5	6	7	8
MUROS																			
FACHADA																			
P.B.																			
P.A.																			
ACTIVIDADES REGISTRADAS	1) LIMPIEZA 2) REJUNTEOS 3) CONSOLIDACIÓN DE APLANADOS 4) LIBERACIÓN DE APLANADOS 5) LIBERACIÓN DE PINTURA 6) CONSOLIDACIÓN DE PINTURA 7) RESTITUCIÓN DE PINTURAS 8) OTROS																		

ELEMENTOS REGISTRADOS	DETERIORS PRESENTES										ACTIVIDADES DE INTERVENCIÓN PROPUESTAS						
	CARENCIA DE HERRAJES	OXIDO	ELEMENTO DESWELDO	AUSENCIA DE ANCLAJES	PIEZAS ROTAS	PINTURA DETERIORADA	DESGASTES	ELEMENTO DESPLOMADO	ELEMENTOS AGREGADOS	ACTIVIDADES DE INTERVENCIÓN PROPUESTAS							
HERRERIA										1	2	3	4	5	6	7	
VENTANAS																	
P.A.																	
P.B.																	
P.A.																	
P.B.																	
P.A.																	
BALCONES																	
P.A.																	
ACTIVIDADES REGISTRADAS	1) LIMPIEZA 2) SOLDADURA 3) CONSOLIDACIÓN DE PINTURA 4) LIBERACIÓN DE PINTURA 5) APLICACIÓN DE PINTURA 6) LIBERACIÓN DE ELEMENTO AGREGADO 7) REPOSICIÓN DE ELEMENTOS																

ELEMENTOS REGISTRADOS	DETERIORS PRESENTES										ACTIVIDADES DE INTERVENCIÓN PROPUESTAS							
	GRIETAS	RESANES INDECUADOS	FALTA DE CRISTALES	HUMEDADES	MCROFLORA	TABLEROS DETERIORADOS	PINTURA DETERIORADA	RECUBRIMIENTO INADecuADO	PIEZAS FALTANTES	ELEMENTOS AGREGADOS O SOBREPUESTOS	1	2	3	4	5	6	7	8
VENTANAS																		
P.A.																		
P.B.																		
P.A.																		
ACTIVIDADES REGISTRADAS	1) LIMPIEZA 2) RESANES 3) RESTITUCIONES 4) INJERTOS 5) APLICACIÓN DE PINTURA 6) TRATAMIENTO QUIMICO 7) LIBERACIÓN DE PINTURA 8) APLICACIÓN DE TINTA Y CERA																	

ELEMENTOS REGISTRADOS	DETERIORS PRESENTES										ACTIVIDADES DE INTERVENCIÓN PROPUESTAS												
	REPARACIONES INDECUADAS	DESGASTE DE PIEZAS	FRACTURAS	FALTA DE JUNTOS	PIEZAS FALTANTES	HUNDAMIENTOS	PIEZAS FALTANTES	FRAC.TURAS	DESGASTE POR ABRASION	HUMEDAD	PISOS SOBREPUESTOS	MCROFLORA	MCROFLORA	1	2	3	4	5	6	7	8	9	
GUARNICIÓN																							
PISOS																							
REGISTROS																							
RAMPAS																							
ESCALIVATAS																							
GUARNICIÓN																							
CALLE																							
REGISTROS																							
BANQUETAS																							
ACTIVIDADES REGISTRADAS	1) LIMPIEZA 2) REJUNTEOS 3) RESTITUCIONES 4) INJERTOS 5) LIBERACIÓN DE PAVIMENTOS 6) CORRECCIÓN DE NIVELES 7) INTEGRACIÓN DE PAVIMENTOS 8) LIBERACIÓN DE RESANES 9) OTROS																						

ELEMENTOS REGISTRADOS	DETERIORS PRESENTES										ACTIVIDADES DE INTERVENCIÓN PROPUESTAS						
	CABLES ELECTRICOS	CABLES TELEFONICOS	TUBERIAS HIDRAULICAS	TUBERIAS SANITARIAS	ACCESOS EN DESNOS	ELEMENTO INADECUADO	ELEMENTO DETERIORADO	1	2	3	4	5					
MURO																	
MARCO																	
VIGAS																	
ARRASTRE																	
PUERTA																	
VENTANA																	
ARRASTRE																	
ZAPATA																	
FUSTE																	
BASE																	
PISO																	
HIDRAULICA, SANITARIA, ELECTRICA, TELEFONICA																	
INSTALACIONES	1) RETIRO 2) OCULTAR 3) SUSTITUIR 4) REPARAR 5) ADECUAR																

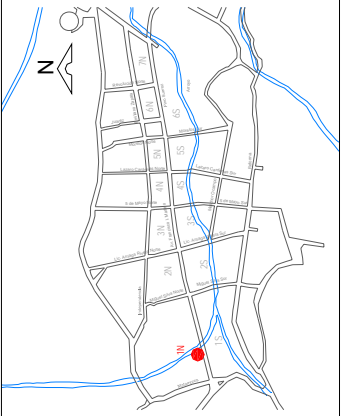
Proyecto de Mejoramiento de la Imagen Urbana de Villa Victoria, Municipio de ChinicUILa, Michoacán		# de Ficha <b>1N-03</b>																																																																																																															
REGISTRO Y LEVANTAMIENTO DE FACHADAS DE INMUEBLES																																																																																																																	
<b>FACHADA</b>																																																																																																																	
<b>LOCALIZACIÓN</b> Estado Michoacán Municipio ChinicUILa Localidad Villa Victoria Colonia Centro Calle y N° Avenida Francisco I. Madero s/n Entre las Calles Matamoros y Miguel Silva Norte																																																																																																																	
<b>IDENTIFICACIÓN</b> Tipología Vivienda Uso Original Casa Habitación Uso Actual Casa Habitación Frente 15.55m Fachada 26.24m2 Fecha Febrero de 2006 Registró de investigación Dibujó Eduardo Noel Villa Ortiz N° de Fotografía 13																																																																																																																	
<b>NOTAS</b> Fachada de tabique sin aplanado y con pintura.																																																																																																																	
<b>CROQUIS DE UBICACIÓN</b> 	<b>VALOR</b> Tradicional																																																																																																																
		<table border="1" style="width:100%; border-collapse: collapse; text-align: center;"> <thead> <tr> <th rowspan="2">ELEMENTOS REGISTRADOS</th> <th colspan="10">DETERIOROS PRESENTES</th> <th colspan="5">ACTIVIDADES DE INTERVENCIÓN PROPUESTAS</th> </tr> <tr> <th>MACROFLORA</th> <th>MACROFLORA DESNUEVA</th> <th>CUMBREERA</th> <th>DESNUEVA</th> <th>TERAS</th> <th>PERDIDA DE ELEMENTOS</th> <th>LAMINA DEBRODADA</th> <th>HUMEDAD</th> <th>SUCIEDAD</th> <th>GARGOLA</th> <th>1</th> <th>2</th> <th>3</th> <th>4</th> <th>5</th> </tr> </thead> <tbody> <tr> <td>CUBIERTA</td> <td></td><td></td><td></td><td></td><td></td><td></td><td></td><td></td><td></td><td></td><td></td><td></td><td></td><td></td><td></td> </tr> <tr> <td>PLANA</td> <td></td><td></td><td></td><td></td><td></td><td></td><td></td><td></td><td></td><td></td><td></td><td></td><td></td><td></td><td></td> </tr> <tr> <td>INCLINADA</td> <td></td><td></td><td></td><td></td><td></td><td></td><td></td><td></td><td></td><td></td><td></td><td></td><td></td><td></td><td></td> </tr> <tr> <td>2 AGUAS</td> <td></td><td></td><td></td><td></td><td></td><td></td><td></td><td></td><td></td><td></td><td></td><td></td><td></td><td></td><td></td> </tr> <tr> <td>ACTIVIDADES CUBIERTA</td> <td></td><td></td><td></td><td></td><td></td><td></td><td></td><td></td><td></td><td></td><td></td><td></td><td></td><td></td><td></td> </tr> </tbody> </table>	ELEMENTOS REGISTRADOS	DETERIOROS PRESENTES										ACTIVIDADES DE INTERVENCIÓN PROPUESTAS					MACROFLORA	MACROFLORA DESNUEVA	CUMBREERA	DESNUEVA	TERAS	PERDIDA DE ELEMENTOS	LAMINA DEBRODADA	HUMEDAD	SUCIEDAD	GARGOLA	1	2	3	4	5	CUBIERTA																PLANA																INCLINADA																2 AGUAS																ACTIVIDADES CUBIERTA															
ELEMENTOS REGISTRADOS	DETERIOROS PRESENTES										ACTIVIDADES DE INTERVENCIÓN PROPUESTAS																																																																																																						
	MACROFLORA	MACROFLORA DESNUEVA	CUMBREERA	DESNUEVA	TERAS	PERDIDA DE ELEMENTOS	LAMINA DEBRODADA	HUMEDAD	SUCIEDAD	GARGOLA	1	2	3	4	5																																																																																																		
CUBIERTA																																																																																																																	
PLANA																																																																																																																	
INCLINADA																																																																																																																	
2 AGUAS																																																																																																																	
ACTIVIDADES CUBIERTA																																																																																																																	
		1) LIMPIEZA    2) CONSOLIDACIÓN DE CUMBREERA    3) LIBERACIÓN DE ELEMENTOS 4) REINTEGRACIÓN DE PIEZAS    5) CONSOLIDACIÓN DE GARGOLA																																																																																																															

**Proyecto de Mejoramiento de la Imagen Urbana de Villa Victoria, Municipio de ChinicUILa, Michoacán**

# de Hoja **1N-03**

REGISTRO Y LEVANTAMIENTO DE FACHADAS DE INMUEBLES

ELEMENTOS REGISTRADOS	DETERIORS PRESENTES										ACTIVIDADES DE INTERVENCIÓN PROPUESTAS								
	RESANES CON CEMENTO	QUEDADAS	FAJTA DE JUNTEOS	MICROFLORA	PLATELIZACIONES	PINTURA DETERIORADA	HUMEDAD ASCECIONAL	MACROFLORA	VAÑOS TAPADOS	PINTURA SOBRE PINTURA	ELEMENTOS AGREGADOS O SOBREPUESTOS	1	2	3	4	5	6	7	8
MUROS																			
FACHADA																			
ACTIVIDADES MUROS	1) LIMPIEZA 2) REJUNTEOS 3) CONSOLIDACIÓN DE APLANADOS 4) LIBERACIÓN DE APLANADOS 5) LIBERACIÓN DE PINTURA 6) CONSOLIDACIÓN DE PINTURA 7) RESTITUCIÓN DE PINTURAS 8) OTROS										1) LIBERACIÓN DE PINTURA 2) REJUNTEOS 3) CONSOLIDACIÓN DE PINTURA 4) LIBERACIÓN DE PINTURA 5) LIBERACIÓN DE PINTURA 6) CONSOLIDACIÓN DE PINTURA 7) RESTITUCIÓN DE PINTURAS 8) OTROS								

ELEMENTOS REGISTRADOS	DETERIORS PRESENTES										ACTIVIDADES DE INTERVENCIÓN PROPUESTAS							
	CARENCIA DE HERBILES	OXIDO	ELEMENTO DE SWELEDO	ASENCIA DE ANCLAJES	PIEZAS ROTAS	PINTURA DETERIORADA	DESCASTES	ELEMENTO DESPLAZADO	ELEMENTOS AGREGADOS	1	2	3	4	5	6	7		
HERRERIA																		
VENTANAS																		
PUERTAS																		
BALCONES																		
FACHADA																		
ACTIVIDADES HERRERIA	1) LIMPIEZA 2) SOLDADURA 3) CONSOLIDACIÓN DE PINTURA 4) LIBERACIÓN DE PINTURA 5) APLICACIÓN DE PINTURA 6) LIBERACIÓN DE ELEMENTO AGREGADO 7) REPOSICIÓN DE ELEMENTOS										1) LIMPIEZA 2) SOLDADURA 3) CONSOLIDACIÓN DE PINTURA 4) LIBERACIÓN DE PINTURA 5) APLICACIÓN DE PINTURA 6) LIBERACIÓN DE ELEMENTO AGREGADO 7) REPOSICIÓN DE ELEMENTOS							

ELEMENTOS REGISTRADOS	DETERIORS PRESENTES										ACTIVIDADES DE INTERVENCIÓN PROPUESTAS								
	GREJAS	RESANES INADECUADOS	FAJTA DE CRISTALES	HUMEDADES	MICROFLORA	TABLES DETERIORADOS	PINTURA DETERIORADA	RECUBRIMIENTO INADECUADO	PIEZAS FALTANTES	ELEMENTOS ALABADOS	ELEMENTOS AGREGADOS O SOBREPUESTOS	1	2	3	4	5	6	7	8
CARPINTERIA																			
FACHADA																			
ACTIVIDADES CARPINTERIA	1) LIMPIEZA 2) RESANES 3) RESTITUCIONES 4) INJERTOS 5) APLICACIÓN DE PINTURA 6) TRATAMIENTO QUIMICO 7) LIBERACIÓN DE PINTURA 8) APLICACIÓN DE TINTA Y CERA										1) LIMPIEZA 2) RESANES 3) RESTITUCIONES 4) INJERTOS 5) APLICACIÓN DE PINTURA 6) TRATAMIENTO QUIMICO 7) LIBERACIÓN DE PINTURA 8) APLICACIÓN DE TINTA Y CERA								

ELEMENTOS REGISTRADOS	DETERIORS PRESENTES										ACTIVIDADES DE INTERVENCIÓN PROPUESTAS										
	REPARACIONES INADECUADAS	DESCASTE DE PIEZAS	FRACATURAS	FAJTA DE JUNTEOS	PIEZAS FALTANTES	HUNDAMIENTOS	PIEZAS FRACTURADAS	DESGASTE POR ABRASION	HUMEDAD	PIESOS SOBREPUESTOS	MACROFLORA	MACROFLORA	1	2	3	4	5	6	7	8	9
PAVIMENTOS																					
PORTAL																					
ARROYO VEHICULAR																					
ACTIVIDADES PAVIMENTOS	1) LIMPIEZA 2) REJUNTEOS 3) RESTITUCIONES 4) INJERTOS 5) LIBERACIÓN DE PAVIMENTOS 6) CORRECCION DE NIVELES 7) INTEGRACION DE PAVIMENTOS 8) LIBERACION DE RESANES 9) OTROS										1) LIMPIEZA 2) REJUNTEOS 3) RESTITUCIONES 4) INJERTOS 5) LIBERACIÓN DE PAVIMENTOS 6) CORRECCION DE NIVELES 7) INTEGRACION DE PAVIMENTOS 8) LIBERACION DE RESANES 9) OTROS										

ELEMENTOS REGISTRADOS	DETERIORS PRESENTES										ACTIVIDADES DE INTERVENCIÓN PROPUESTAS				
	CABLES ELÉCTRICOS	CABLES TELEFONICOS	TUBERIAS HIDRAULICAS	TUBERIAS SANITARIAS	ACCESORIOS EN DESISO	ELEMENTO INADECUADO	ELEMENTO DETERIORADO	1	2	3	4	5			
INSTALACIONES															
MURO															
IMARCO															
VIGAS															
ARRASTRE															
PUERTA															
VENTANA															
ARRASTRE															
ZAPATA															
FUSTE															
BASE															
PISO															
HIDRAULICA, SANITARIA, ELECTRICA, TELEFONICA															
INSTALACIONES	1) RETIRO 2) OCULTAR 3) SUSTITUIR 4) REPARAR 5) ADECUAR										1) RETIRO 2) OCULTAR 3) SUSTITUIR 4) REPARAR 5) ADECUAR				

Proyecto de Mejoramiento de la Imagen Urbana de Villa Victoria, Municipio de Chinicuilá, Michoacán		N° de Ficha: <b>1N-04</b>
REGISTRO Y LEVANTAMIENTO DE FACHADAS DE INMUEBLES		
<b>FACHADA</b>		
		
<b>LOCALIZACIÓN</b>	Estado Michoacán Municipio Chinicuilá Localidad Villa Victoria Colonia Centro Calle y N° Avenida Francisco I. Madero s/n Entre las Calles Matamoros y Miguel Silva Norte	
<b>IDENTIFICACIÓN</b>	Tipología Obra Civil Uso Original Puente Uso Actual Puente Frente 12.10m Fachada 11.54m2 Fecha Febrero de 2006 Registro de investigación Dibujo Rodrigo García Mier N° de Fotografía 14	
<b>NOTAS</b>	Puente sobre la avenida Principal de Villa Victoria, en este tramo no hay banquetta ni guarnición.	
<b>CROQUIS DE UBICACIÓN</b>		
<b>VALOR</b>	(Empty box for value)	
	<b>ELEMENTOS REGISTRADOS</b>	<b>ACTIVIDADES DE INTERVENCIÓN PROPUESTAS</b>
	CUBIERTA	DETERIOROS PRESENTES
PLANA	P.B P.A	MICROFLORA MACROFLORA CUMBREBA DESINTELADA TEMAS DETERIORADAS PERDIDA DE ELEMENTOS LAMINA DETERIORADA HUMEDAD SUCIEDAD GARGOLA DETERIORADA
INCLINADA	P.B P.A	1) LIMPIEZA 2) CONSOLIDACIÓN DE CUMBREBA 3) LIBERACIÓN DE ELEMENTOS 4) REINTEGRACIÓN DE PIEZAS 5) CONSOLIDACIÓN DE GARGOLA
2 AGUAS	P.B P.A	
ACTIVIDADES CUBIERTA		

**Proyecto de Mejoramiento de la Imagen Urbana de Villa Victoria, Municipio de ChinicUILa, Michoacán**

W de Ficha: **1N-04**

REGISTRO Y LEVANTAMIENTO DE FACHADAS DE INMUEBLES



ELEMENTOS REGISTRADOS	DETERIORS PRESENTES								ACTIVIDADES DE INTERVENCIÓN PROPUESTAS									
	RESANOS CON CEMENTO	COQUEADOS	FALTA DE JUNTOS	MICROFLORA	PULVERIZACIONES	PINTURA DETERIORADA	HUJEDAD ASCENCIONAL	MACROFLORA	VANOS TAPADOS	PINTURA SOBRE MURO APARENTE	1	2	3	4	5	6	7	8
MUROS																		
FACHADA																		
P.B																		
P.A																		
ACTIVIDADES MUROS	1) LIMPIEZA 2) REJUNTEOS 3) CONSOLIDACIÓN DE APLANADOS 4) LIBERACIÓN DE APLANADOS 5) LIBERACIÓN DE PINTURA 6) CONSOLIDACIÓN DE PINTURA 7) RESTITUCIÓN DE PINTURAS 8) OTROS																	

ELEMENTOS REGISTRADOS	DETERIORS PRESENTES												ACTIVIDADES DE INTERVENCIÓN PROPUESTAS							
	GRJETAS	RESANOS INADECUADOS	FALTA DE CRISTALES	HUJEDADES	MACROFLORA	TABLEROS DETERIORADOS	PINTURA DETERIORADA	RECUBRIMIENTO INADECUADO	PIEZAS FALTANTES	ELEMENTOS ABLADOS	AGREGADOS O SOBREPUESTOS	1	2	3	4	5	6	7	8	
CARPINTERIA																				
P.B																				
P.A																				
P.B																				
P.A																				
ACTIVIDADES CARPINTERIA	1) LIMPIEZA 2) RESANOS 3) RESTITUCIONES 4) INJERTOS 5) APLICACIÓN DE PINTURA 6) TRATAMIENTO QUIMICO 7) LIBERACIÓN DE PINTURA 8) APLICACIÓN DE TINTA Y CERA																			

ELEMENTOS REGISTRADOS	DETERIORS PRESENTES												ACTIVIDADES DE INTERVENCIÓN PROPUESTAS								
	REPARACIONES INADECUADAS	DESCASTE DE PIEZAS	FRACATURAS	FALTA DE JUNTOS	PIEZAS FALTANTES	HUNDIMIENTOS	PIEZAS FRACTURADAS	DESGASTE POR ABRASION	HUJEDAD	PISOS SOBREPUESTOS	MACROFLORA	MICROFLORA	1	2	3	4	5	6	7	8	9
PAVIMENTOS																					
GUARNICIÓN																					
PISOS																					
REGISTROS																					
RAMPAS																					
ESCALINATAS																					
GUARNICIÓN																					
CALLE																					
REGISTROS																					
BANQUETAS																					
ARROYO VEHICULAR																					
ACTIVIDADES PAVIMENTOS	1) LIMPIEZA 2) REJUNTEOS 3) RESTITUCIONES 4) INJERTOS 5) LIBERACIÓN DE PAVIMENTOS 6) CORRECCIÓN DE NIVELES 7) INTEGRACIÓN DE PAVIMENTOS 8) LIBERACIÓN DE RESANOS 9) OTROS																				

ELEMENTOS REGISTRADOS	DETERIORS PRESENTES												ACTIVIDADES DE INTERVENCIÓN PROPUESTAS						
	CARENCIA DE HERRAJES	OXIDO	ELEMENTO DESINFEADO	ASERCIÓN DE ANCLAJES	PIEZAS ROTAS	PINTURA DETERIORADA	DESCASTES	ELEMENTO DESPLAZADO	AGREGADOS	1	2	3	4	5	6	7			
HERRERIA																			
P.B																			
P.A																			
P.B																			
P.A																			
P.B																			
P.A																			
ACTIVIDADES HERRERIA	1) LIMPIEZA 2) SOLDADURA 3) CONSOLIDACIÓN DE PINTURA 4) LIBERACIÓN DE PINTURA 5) APLICACIÓN DE PINTURA 6) LIBERACIÓN DE ELEMENTO AGREGADO 7) REPOSICIÓN DE ELEMENTOS																		

ELEMENTOS REGISTRADOS	DETERIORS PRESENTES												ACTIVIDADES DE INTERVENCIÓN PROPUESTAS				
	CABLES ELECTRICOS	CABLES TELEFONICOS	TUBERIAS HIDRAULICAS	TUBERIAS SANITARIAS	ACCESORIOS EN DESUSO	ELEMENTO INACABADO	ELEMENTO DETERIORADO	1	2	3	4	5					
MURO																	
MARCO																	
VIGAS																	
ARRASTRE																	
PUERTA																	
VENTANA																	
ARRASTRE																	
ZAPATA																	
FUSTE																	
BASE																	
PISO																	
HIDRAULICA, SANITARIA, ELECTRICA, TELEFONICA																	
INSTALACIONES																	
INSTALACIONES	1) RETIRO 2) OCULTAR 3) SUSTITUIR 4) REPARAR 5) ADECUAR																

Proyecto de Mejoramiento de la Imagen Urbana de Villa Victoria, Municipio de ChinicUILa, Michoacán		# de Foto <b>1N-05</b>																																																																																																																																																																																				
REGISTRO Y LEVANTAMIENTO DE FACHADAS DE INMUEBLES																																																																																																																																																																																						
<b>FACHADA</b>																																																																																																																																																																																						
																																																																																																																																																																																						
<b>LOCALIZACIÓN</b>	Estado Michoacán Municipio ChinicUILa Localidad Villa Victoria Colonia Centro Calle y N° Avenida Francisco I. Madero s/n Entre las Calles Matamoros y Miguel Silva Norte																																																																																																																																																																																					
<b>IDENTIFICACIÓN</b>	Tipología Vivienda Uso Original Casa Habitación Uso Actual Casa Habitación Frente 40.41m Fachada 127.05m2 Fecha Febrero de 2006 Registró de investigación Dibujó Eduardo Noel Villa Ortiz N° de Fotografía 15																																																																																																																																																																																					
<b>NOTAS</b>	Predio con diferencia muy marcada de niveles de desplante con respecto a la calle. Se propone una integración de pavimento de nueva banqueta y guarnición con la banqueta existente.																																																																																																																																																																																					
<b>CROQUIS DE UBICACIÓN</b>																																																																																																																																																																																						
<b>VALOR</b>	Tradicional																																																																																																																																																																																					
<b>ELEMENTOS REGISTRADOS</b>	<table border="1" style="width: 100%; border-collapse: collapse;"> <tr> <td rowspan="2" style="text-align: center;">CUBIERTA</td> <td style="text-align: center;">P/B</td> <td></td> <td></td> <td></td> <td></td> <td></td> <td></td> <td></td> <td></td> <td></td> <td></td> <td></td> <td></td> <td></td> <td></td> <td></td> <td></td> <td></td> <td></td> </tr> <tr> <td style="text-align: center;">P/A</td> <td></td> <td></td> <td></td> <td></td> <td></td> <td></td> <td></td> <td></td> <td></td> <td></td> <td></td> <td></td> <td></td> <td></td> <td></td> <td></td> <td></td> <td></td> </tr> <tr> <td rowspan="2" style="text-align: center;">PLANA</td> <td style="text-align: center;">P/B</td> <td></td> <td></td> <td></td> <td></td> <td></td> <td></td> <td></td> <td></td> <td></td> <td></td> <td></td> <td></td> <td></td> <td></td> <td></td> <td></td> <td></td> <td></td> </tr> <tr> <td style="text-align: center;">P/A</td> <td></td> <td></td> <td></td> <td></td> <td></td> <td></td> <td></td> <td></td> <td></td> <td></td> <td></td> <td></td> <td></td> <td></td> <td></td> <td></td> <td></td> <td></td> </tr> <tr> <td rowspan="2" style="text-align: center;">INCLINADA</td> <td style="text-align: center;">P/B</td> <td></td> <td></td> <td></td> <td></td> <td></td> <td></td> <td></td> <td></td> <td></td> <td></td> <td></td> <td></td> <td></td> <td></td> <td></td> <td></td> <td></td> <td></td> </tr> <tr> <td style="text-align: center;">P/A</td> <td></td> <td></td> <td></td> <td></td> <td></td> <td></td> <td></td> <td></td> <td></td> <td></td> <td></td> <td></td> <td></td> <td></td> <td></td> <td></td> <td></td> <td></td> </tr> <tr> <td rowspan="2" style="text-align: center;">2 AGUAS</td> <td style="text-align: center;">P/B</td> <td></td> <td></td> <td></td> <td></td> <td></td> <td></td> <td></td> <td></td> <td></td> <td></td> <td></td> <td></td> <td></td> <td></td> <td></td> <td></td> <td></td> <td></td> </tr> <tr> <td style="text-align: center;">P/A</td> <td></td> <td></td> <td></td> <td></td> <td></td> <td></td> <td></td> <td></td> <td></td> <td></td> <td></td> <td></td> <td></td> <td></td> <td></td> <td></td> <td></td> <td></td> </tr> </table>		CUBIERTA	P/B																			P/A																			PLANA	P/B																			P/A																			INCLINADA	P/B																			P/A																			2 AGUAS	P/B																			P/A																																										
CUBIERTA	P/B																																																																																																																																																																																					
	P/A																																																																																																																																																																																					
PLANA	P/B																																																																																																																																																																																					
	P/A																																																																																																																																																																																					
INCLINADA	P/B																																																																																																																																																																																					
	P/A																																																																																																																																																																																					
2 AGUAS	P/B																																																																																																																																																																																					
	P/A																																																																																																																																																																																					
<b>ACTIVIDADES CUBIERTA</b>	1) LIMPIEZA 2) CONSOLIDACIÓN DE CUMBRETA 3) LIBERACIÓN DE ELEMENTOS 4) REINTEGRACIÓN DE PIEZAS 5) CONSOLIDACIÓN DE GARGOLA																																																																																																																																																																																					
<b>DETERRIOS PRESENTES</b>	<table border="1" style="width: 100%; border-collapse: collapse;"> <tr> <td style="text-align: center;">GARGOLA</td> <td></td> <td></td> <td></td> <td></td> <td></td> <td></td> <td></td> <td></td> <td></td> <td></td> <td></td> <td></td> <td></td> <td></td> <td></td> <td></td> <td></td> <td></td> <td></td> </tr> <tr> <td style="text-align: center;">SUCCEDA</td> <td></td> <td></td> <td></td> <td></td> <td></td> <td></td> <td></td> <td></td> <td></td> <td></td> <td></td> <td></td> <td></td> <td></td> <td></td> <td></td> <td></td> <td></td> <td></td> </tr> <tr> <td style="text-align: center;">HUMEDAD</td> <td></td> <td></td> <td></td> <td></td> <td></td> <td></td> <td></td> <td></td> <td></td> <td></td> <td></td> <td></td> <td></td> <td></td> <td></td> <td></td> <td></td> <td></td> <td></td> </tr> <tr> <td style="text-align: center;">LAMINA DETERRIDA</td> <td></td> <td></td> <td></td> <td></td> <td></td> <td></td> <td></td> <td></td> <td></td> <td></td> <td></td> <td></td> <td></td> <td></td> <td></td> <td></td> <td></td> <td></td> <td></td> </tr> <tr> <td style="text-align: center;">PERDA DE ELEMENTOS</td> <td></td> <td></td> <td></td> <td></td> <td></td> <td></td> <td></td> <td></td> <td></td> <td></td> <td></td> <td></td> <td></td> <td></td> <td></td> <td></td> <td></td> <td></td> <td></td> </tr> <tr> <td style="text-align: center;">TEJAS DETERRIDAS</td> <td></td> <td></td> <td></td> <td></td> <td></td> <td></td> <td></td> <td></td> <td></td> <td></td> <td></td> <td></td> <td></td> <td></td> <td></td> <td></td> <td></td> <td></td> <td></td> </tr> <tr> <td style="text-align: center;">CUMBRETA DESNIVELADA</td> <td></td> <td></td> <td></td> <td></td> <td></td> <td></td> <td></td> <td></td> <td></td> <td></td> <td></td> <td></td> <td></td> <td></td> <td></td> <td></td> <td></td> <td></td> <td></td> </tr> <tr> <td style="text-align: center;">MACROFLORA</td> <td></td> <td></td> <td></td> <td></td> <td></td> <td></td> <td></td> <td></td> <td></td> <td></td> <td></td> <td></td> <td></td> <td></td> <td></td> <td></td> <td></td> <td></td> <td></td> </tr> <tr> <td style="text-align: center;">MICROFLORA</td> <td></td> <td></td> <td></td> <td></td> <td></td> <td></td> <td></td> <td></td> <td></td> <td></td> <td></td> <td></td> <td></td> <td></td> <td></td> <td></td> <td></td> <td></td> <td></td> </tr> </table>		GARGOLA																				SUCCEDA																				HUMEDAD																				LAMINA DETERRIDA																				PERDA DE ELEMENTOS																				TEJAS DETERRIDAS																				CUMBRETA DESNIVELADA																				MACROFLORA																				MICROFLORA																			
GARGOLA																																																																																																																																																																																						
SUCCEDA																																																																																																																																																																																						
HUMEDAD																																																																																																																																																																																						
LAMINA DETERRIDA																																																																																																																																																																																						
PERDA DE ELEMENTOS																																																																																																																																																																																						
TEJAS DETERRIDAS																																																																																																																																																																																						
CUMBRETA DESNIVELADA																																																																																																																																																																																						
MACROFLORA																																																																																																																																																																																						
MICROFLORA																																																																																																																																																																																						
<b>ACTIVIDADES DE INTERVENCIÓN PROPUESTAS</b>	<table border="1" style="width: 100%; border-collapse: collapse;"> <tr> <td style="text-align: center;">1</td> <td style="text-align: center;">2</td> <td style="text-align: center;">3</td> <td style="text-align: center;">4</td> <td style="text-align: center;">5</td> </tr> <tr> <td></td> <td></td> <td></td> <td></td> <td></td> </tr> <tr> <td></td> <td></td> <td></td> <td></td> <td></td> </tr> <tr> <td></td> <td></td> <td></td> <td></td> <td></td> </tr> <tr> <td></td> <td></td> <td></td> <td></td> <td></td> </tr> <tr> <td></td> <td></td> <td></td> <td></td> <td></td> </tr> <tr> <td></td> <td></td> <td></td> <td></td> <td></td> </tr> <tr> <td></td> <td></td> <td></td> <td></td> <td></td> </tr> <tr> <td></td> <td></td> <td></td> <td></td> <td></td> </tr> <tr> <td></td> <td></td> <td></td> <td></td> <td></td> </tr> </table>		1	2	3	4	5																																																																																																																																																																															
1	2	3	4	5																																																																																																																																																																																		

**Proyecto de Mejoramiento de la Imagen Urbana de Villa Victoria, Municipio de Chinicuilá, Michoacán**

N° de folio  
**1N-05**

REGISTRO Y LEVANTAMIENTO DE FACHADAS DE INMUEBLES

ELEMENTOS REGISTRADOS	DETERIORS PRESENTES							ACTIVIDADES DE INTERVENCIÓN PROPUESTAS										
	RESANES CON CEMENTO	COQUEDADES	FALTA DE JUNTES	MACROFLORA	PULVERIZACIONES	PINTURA DETERIORADA	HUMEDAD ASCENCIONAL	MACROFLORA	MANOS TAPADOS	PINTURA SOBRE MURO APARENTE	1	2	3	4	5	6	7	8
MUROS																		
FACHADA																		
P.B																		
P.A																		
ACTIVIDADES MUROS	1) LIMPIEZA 2) REJUNTES 3) CONSOLIDACIÓN DE APLANADOS 4) LIBERACIÓN DE APLANADOS 5) LIBERACIÓN DE PINTURA 6) CONSOLIDACIÓN DE PINTURA 7) RESTITUCIÓN DE PINTURAS 8) OTROS							1) LIMPIEZA 2) REJUNTES 3) CONSOLIDACIÓN DE PINTURA 4) LIBERACIÓN DE PINTURA 5) LIBERACIÓN DE PINTURA 6) CONSOLIDACIÓN DE PINTURA 7) RESTITUCIÓN DE PINTURAS 8) OTROS										

ELEMENTOS REGISTRADOS	DETERIORS PRESENTES										ACTIVIDADES DE INTERVENCIÓN PROPUESTAS						
	CARENCIA DE HERBELES	OXIDO	ELEMENTO DESMONTADO	AUSENCIA DE ANCLAJES	PIEZAS ROTAS	PINTURA DETERIORADA	DESGASTES	ELEMENTO DESPLAZADO	AGREGADOS	1	2	3	4	5	6	7	
HERRERIA																	
VENTANAS																	
P.A																	
P.B																	
PUERTAS																	
P.A																	
P.B																	
BALCONES																	
P.A																	
ACTIVIDADES HERRERIA	1) LIMPIEZA 2) SOLDADURA 3) CONSOLIDACIÓN DE PINTURA 4) LIBERACIÓN DE PINTURA 5) APLICACIÓN DE PINTURA 6) LIBERACIÓN DE ELEMENTO AGREGADO 7) REPOSICIÓN DE ELEMENTOS										1) LIMPIEZA 2) SOLDADURA 3) CONSOLIDACIÓN DE PINTURA 4) LIBERACIÓN DE PINTURA 5) APLICACIÓN DE PINTURA 6) LIBERACIÓN DE ELEMENTO AGREGADO 7) REPOSICIÓN DE ELEMENTOS						

ELEMENTOS REGISTRADOS	DETERIORS PRESENTES										ACTIVIDADES DE INTERVENCIÓN PROPUESTAS								
	GRETES	RESANES MADRIDAJES	FALTA DE CRISTALES	HUMEDADES	MACROFLORA	TABLETROS DETERIORADOS	PINTURA DETERIORADA	RECURRIMIENTO MADRIDAJES	PIEZAS FALTANTES	ELEMENTOS ALABADOS	ELEMENTOS AGREGADOS O SOBREPUESTOS	1	2	3	4	5	6	7	8
CARPINTERIA																			
P.B																			
P.A																			
P.B																			
P.A																			
ACTIVIDADES CARPINTERIA	1) LIMPIEZA 2) RESANES 3) RESTITUCIONES 4) INJERTOS 5) APLICACIÓN DE PINTURA 6) TRATAMIENTO QUIMICO 7) LIBERACIÓN DE PINTURA 8) APLICACIÓN DE TINTA Y CERA										1) LIMPIEZA 2) RESANES 3) RESTITUCIONES 4) INJERTOS 5) APLICACIÓN DE PINTURA 6) TRATAMIENTO QUIMICO 7) LIBERACIÓN DE PINTURA 8) APLICACIÓN DE TINTA Y CERA								

ELEMENTOS REGISTRADOS	DETERIORS PRESENTES										ACTIVIDADES DE INTERVENCIÓN PROPUESTAS									
	REPARACIONES MADRIDAJES	DESGASTE DE PIEZAS	FRACTURAS	FALTA DE JUNTES	PIEZAS FALTANTES	HUNDIMIENTOS	PIEZAS FRAC TURADAS	DESGASTE POR ABRASION	HUMEDAD	PISOS SOBREPUESTOS	MACROFLORA	1	2	3	4	5	6	7	8	9
PAVIMENTOS																				
GUARNICIÓN																				
PISOS																				
REGISTROS																				
RAMPAS																				
ESCALINATAS																				
GUARNICIÓN																				
CALLE																				
REGISTROS																				
BANQUETAS																				
ARROYO VEHICULAR																				
ACTIVIDADES PAVIMENTOS	1) LIMPIEZA 2) REJUNTES 3) RESTITUCIONES 4) INJERTOS 5) LIBERACIÓN DE PAVIMENTOS 6) CORRECCIÓN DE NIVELES 7) INTEGRACIÓN DE PAVIMENTOS 8) LIBERACIÓN DE RESANES 9) OTROS										1) LIMPIEZA 2) REJUNTES 3) RESTITUCIONES 4) INJERTOS 5) LIBERACIÓN DE PAVIMENTOS 6) CORRECCIÓN DE NIVELES 7) INTEGRACIÓN DE PAVIMENTOS 8) LIBERACIÓN DE RESANES 9) OTROS									

ELEMENTOS REGISTRADOS	DETERIORS PRESENTES										ACTIVIDADES DE INTERVENCIÓN PROPUESTAS				
	CABLES ELECTRICOS	CABLES TELEFONICOS	TUBERIAS HIDRANTICAS	TUBERIAS SANITARIAS	ACCESORIOS EN DESUSO	ELEMENTO MADRIDAJES	ELEMENTO DETERIORADO	1	2	3	4	5			
INSTALACIONES															
MURO															
MARCO															
VIGAS															
ARRASTRE															
PUERTA															
VENTANA															
ARRASTRE															
ZAPATA															
FUSTE															
BASE															
PISO															
HIDRAULICA, SANITARIA, ELECTRICA, TELEFONICA															
INSTALACIONES	1) RETIRO 2) OCULTAR 3) SUSTITUIR 4) REPARAR 5) ADECUAR										1) RETIRO 2) OCULTAR 3) SUSTITUIR 4) REPARAR 5) ADECUAR				

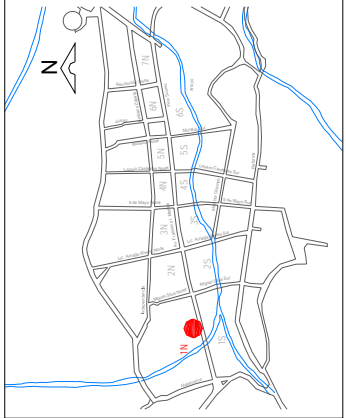

Proyecto de Mejoramiento de la Imagen Urbana de Villa Victoria, Municipio de ChinicUILa, Michoacán		Nº de Ficha: <b>1N-06</b>
REGISTRO Y LEVANTAMIENTO DE FACHADAS DE INMUEBLES		
<b>FACHADA</b>		
		
<b>LOCALIZACIÓN</b> Estado Michoacán Municipio ChinicUILa Localidad Villa Victoria Colonia Centro Calle y Nº Avenida Francisco I. Madero s/n Entre las Calles Matamoros y Miguel Silva Norte		
<b>IDENTIFICACIÓN</b> Tipología Vivienda Uso Original Casa Habitación Uso Actual Casa Habitación Frente 41.95m Fachada 199.49m <sup>2</sup> Fecha Febrero de 2006 Registro de investigación Dibujo Rodrigo García Mier Nº de Fotografía 16		
<b>NOTAS</b> Fachada con diferentes materiales y texturas, muro de adobe, muro de tabique y mortero y muro de mampostería y mortero.		
<b>VALOR</b> Tradicional		ACTIVIDADES DE INTERVENCIÓN PROPUUESTAS 1 2 3 4 5
<b>CROQUIS DE UBICACIÓN</b> 		DETERIOROS PRESENTES MICROFLORA MACROFLORA CUMBREIRA DESVIELDA TERNAS DETORRORADAS PERDIDA DE ELEMENTOS LAMINA DETORRORADA HUMEDAD SUCIEDAD GARGOLA DETORRORADA
ACTIVIDADES CUBIERTA		1) LIMPIEZA 2) CONSOLIDACIÓN DE CUMBREIRA 3) LIBERACIÓN DE ELEMENTOS 4) REINTEGRACIÓN DE PIEZAS 5) CONSOLIDACIÓN DE GARGOLA



**Proyecto de Mejoramiento de la Imagen Urbana de Villa Victoria, Municipio de ChinicUILa, Michoacán**

W de folio  
**1N-06**

REGISTRO Y LEVANTAMIENTO DE FACHADAS DE INMUEBLES

ELEMENTOS REGISTRADOS	DETERIORS PRESENTES								ACTIVIDADES DE INTERVENCIÓN PROPUESTAS									
	RESANES CON CEMENTO	QUEQUEDES	FALTA DE JUNTOS	MICROFLORA	PULVERIZACIONES	PINTURA DETERRORADA	HUMEDAD ASCENCIONAL	MACROFLORA	VANOS TAPADOS	PINTURA SOBRE MURO APARENTE	1	2	3	4	5	6	7	8
MUROS																		
FACHADA																		
P.B																		
P.A																		

ELEMENTOS REGISTRADOS	DETERIORS PRESENTES										ACTIVIDADES DE INTERVENCIÓN PROPUESTAS						
	CARENCIA DE HERRILLAS	OXIDO	ELEMENTO DESVENCILLADO	AUSENCIA DE ANCLAJES	PIEZAS ROTAS	PINTURA DETERRORADA	DESGASTES	ELEMENTO DEPLOMADO	AGREGADOS	1	2	3	4	5	6	7	
HERRERIA																	
VENTANAS																	
P.A																	
P.B																	
P.A																	
P.B																	
P.A																	

ELEMENTOS REGISTRADOS	DETERIORS PRESENTES										ACTIVIDADES DE INTERVENCIÓN PROPUESTAS								
	GRETA	RESANES INDECUADOS	FALTA DE CRISTALES	HUMEDADES	MICROFLORA	TABLEROS DETERRORADOS	PINTURA DETERRORADA	RECUBRIMIENTO INADecuADO	PIEZAS FALTANTES	ELEMENTOS ALABADOS	ELEMENTOS AGREGADOS O SOBREPUESTOS	1	2	3	4	5	6	7	8
CARPINTERIA																			
VENTANAS																			
P.B																			
P.A																			
P.B																			
P.A																			

ELEMENTOS REGISTRADOS	DETERIORS PRESENTES										ACTIVIDADES DE INTERVENCIÓN PROPUESTAS										
	REPARACIONES	DESGASTE DE PIEZAS	FRACTURAS	FALTA DE JUNTOS	PIEZAS FALTANTES	HUNDAMIENTOS	ABUNDAMIENTOS	PIEZAS FRACTURAS	DESGASTE POR ABRASION	HUMEDAD	PIES SOBREPUESTOS	MACROFLORA	1	2	3	4	5	6	7	8	9
PAVIMENTOS																					
GUARNICION																					
PISOS																					
REGISTROS																					
RAMPAS																					
ESCALINATAS																					
GUARNICION																					
CALLE																					
REGISTROS																					
BANQUETAS																					

ELEMENTOS REGISTRADOS	DETERIORS PRESENTES										ACTIVIDADES DE INTERVENCIÓN PROPUESTAS				
	CABLES ELECTRICOS	CABLES TELEFONICOS	TUBERIAS HIDRAULICAS	TUBERIAS SANITARIAS	ACCESORIOS EN DESUSO	ELEMENTO INDECUADO	ELEMENTO DETERRORADO	1	2	3	4	5			
INSTALACIONES															
MURO															
MARCO															
VIGAS															
ARRASTRE															
PUERTA															
VENTANA															
ARRASTRE															
ZAPATA															
FUSTE															
BASE															
PISO															

ELEMENTOS REGISTRADOS	DETERIORS PRESENTES										ACTIVIDADES DE INTERVENCIÓN PROPUESTAS				
	1) LIMPIEZA	2) REJUNTEOS	3) RESTITUCIONES	4) INERTOS	5) LIBERACION DE PAVIMENTOS	6) CORRECCION DE NIVELES	7) INTEGRACION DE PAVIMENTOS	8) LIBERACION DE RESANES	9) OTROS						
ACTIVIDADES PAVIMENTOS															

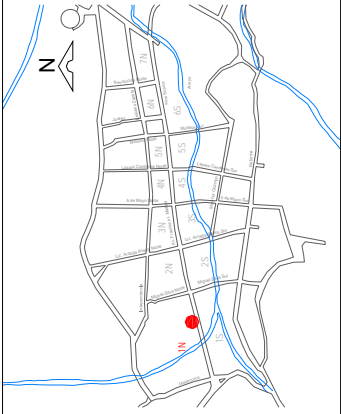
Proyecto de Mejoramiento de la Imagen Urbana de Villa Victoria, Municipio de Chinicuilá, Michoacán		1N-07			
REGISTRO Y LEVANTAMIENTO DE FACHADAS DE INMUEBLES					
<b>FACHADA</b>					
					
<b>LOCALIZACIÓN</b>					
Estado Michoacán					
Municipio Chinicuilá					
Localidad Villa Victoria					
Colonia Centro					
Calle y N° Avenida Francisco I. Madero s/n					
Entre las Calles Matamoros y Miguel Silva					
Norte					
<b>IDENTIFICACIÓN</b>					
Tipología Terreno Baldío					
Uso Original Terreno Baldío					
Uso Actual Terreno Baldío					
Frente 21.67m					
Fachada 56.43m <sup>2</sup>					
Fecha Febrero de 2006					
Registró de investigación					
Dibujó Eduardo Noel Villa Ortiz					
N° de Fotografía 17					
<b>NOTAS</b>					
Predio con una diferencia de desnivel muy marcada con respecto del nivel de banqueta y calle, se propone consolidación del muro de contención de mampostería.					
<b>VALOR</b>					
<b>CROQUIS DE UBICACIÓN</b>					
<b>ELEMENTOS REGISTRADOS</b>					
CUBIERTA					
PLANA		PB			
INCLINADA		PA			
2 AGUAS		PB PA			
<b>ACTIVIDADES REGISTRADAS</b>					
MICROFLORA					
MACROFLORA					
CUMBREBA					
DESNIVELADA					
TEJAS					
PERDIDA DE					
ELEMENTOS					
LAMINA					
DETEYORADA					
HUMEDAD					
SUCIEDAD					
GARGOLA					
DETEYORADA					
<b>ACTIVIDADES DE INTERVENCIÓN PROPUESTAS</b>					
1		2	3	4	5
1) LIMPIEZA					
2) CONSOLIDACIÓN DE CUMBREBA					
3) LIBERACIÓN DE ELEMENTOS					
4) REINTEGRACIÓN DE PIEZAS					
5) CONSOLIDACIÓN DE GARGOLA					

Proyecto de Mejoramiento de la Imagen Urbana de Villa Victoria, Municipio de Chinicuilá, Michoacán

# de folio  
**1N-07**

REGISTRO Y LEVANTAMIENTO DE FACHADAS DE INMUEBLES

ELEMENTOS REGISTRADOS	DETERIORS PRESENTES								ACTIVIDADES DE INTERVENCIÓN PROPUESTAS									
	RESANOS CON CEMENTO	QUEJONES	FALTA DE JUNTEOS	MICROFLORA	PULVERIZACIONES	PINTURA DETERIORADA	ASCENDIDO ASENCIONAL	MACROFLORA	WANOS TAPADOS	PINTURA SOBRE MURO APARENTE	1	2	3	4	5	6	7	8
FACHADA																		
ACTIVIDADES MUROS	1) LIMPIEZA 2) REJUNTEOS 3) CONSOLIDACIÓN DE APLANADOS 4) LIBERACIÓN DE APLANADOS 5) LIBERACIÓN DE PINTURA 6) CONSOLIDACIÓN DE PINTURA 7) RESITUCIÓN DE PINTURAS 8) OTROS																	

ELEMENTOS REGISTRADOS	DETERIORS PRESENTES										ACTIVIDADES DE INTERVENCIÓN PROPUESTAS				
	CABLES ELÉCTRICOS	CABLES TELEFÓNICOS	TUBERÍAS HIDRÁULICAS	TUBERÍAS SANITARIAS	ACCESORIOS EN DESUSO	ELEMENTO INADECUADO	ELEMENTO DETERIORADO	ELEMENTO DESGASTADO	DESCRISTALIZADO	ELEMENTO AGREGADO	1	2	3	4	5
INSTALACIONES															
MURO															
MARCO															
VIGAS															
ARRASTRE															
PUERTA															
VENTANA															
ARRASTRE															
ZAPATA															
FUSTE															
BASE															
PISO															
INSTALACIONES	1) RETIRO 2) OCULTAR 3) SUSTITUIR 4) REPARAR 5) ADECUAR														

ELEMENTOS REGISTRADOS	DETERIORS PRESENTES										ACTIVIDADES DE INTERVENCIÓN PROPUESTAS									
	REPARACIONES INDECUAS	DESCASTE DE HEZAS	FRACTURAS	FALTA DE JUNTEOS	PIEZAS FALTANTES	HUNDIMIENTOS ABUNDANTES	PIEZAS FRACTURADAS	DESCASTE POR ABRASION	HUMEDAD	PISOS SOBREPUESTOS	MICROFLORA	1	2	3	4	5	6	7	8	9
PAVIMENTOS																				
GUARNICIÓN																				
PISOS																				
REGISTROS																				
RAMPAS																				
ESCALINATAS																				
GUARNICIÓN																				
CALLE																				
REGISTROS																				
BANQUETAS																				
ACTIVIDADES PAVIMENTOS	1) LIMPIEZA 2) REJUNTEOS 3) RESITUCIONES 4) INJERTOS 5) LIBERACIÓN DE PAVIMENTOS 6) CORRECCIÓN DE NIVELES 7) INTEGRACIÓN DE PAVIMENTOS 8) LIBERACIÓN DE RESANES 9) OTROS																			

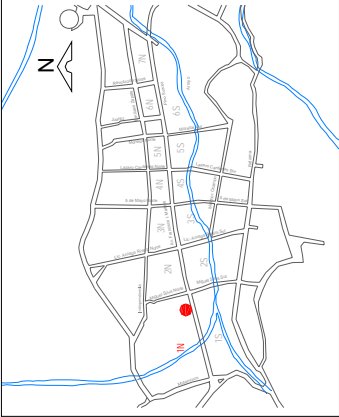
Proyecto de Mejoramiento de la Imagen Urbana de Villa Victoria, Municipio de ChinicUILa, Michoacán		N° de Ficha: <b>1N-08</b>																																																																																																									
REGISTRO Y LEVANTAMIENTO DE FACHADAS DE INMUEBLES																																																																																																											
<b>FACHADA</b>																																																																																																											
																																																																																																											
<b>LOCALIZACIÓN</b> Estado Michoacán Municipio ChinicUILa Localidad Villa Victoria Colonia Centro Calle y N° Avenida Francisco I. Madero s/n Entre las Calles Matamoros y Miguel Silva Norte																																																																																																											
<b>IDENTIFICACIÓN</b> Tipología Vivienda Uso Original Casa Habitación Uso Actual Casa Habitación Frente 41.50m Fachada 74.17m2 Fecha Febrero de 2006 Registró de investigación Dibujó Rodrigo García Mier N° de Fotografía 18																																																																																																											
<b>NOTAS</b> Desnivel muy marcado del predio con respecto de la banqueta y el nivel de calle.																																																																																																											
<b>CROQUIS DE UBICACIÓN</b> 	<b>VALOR</b>																																																																																																										
		<table border="1" style="width: 100%; border-collapse: collapse;"> <thead> <tr> <th rowspan="2">ELEMENTOS REGISTRADOS</th> <th colspan="10">DETERIOROS PRESENTES</th> <th colspan="5">ACTIVIDADES DE INTERVENCIÓN PROPUESTAS</th> </tr> <tr> <th>MACROFLORA</th> <th>MACROFLORA</th> <th>CUMBRERA DESNIVELADA</th> <th>TEJAS DETERIORADAS</th> <th>PERIFERIA DE ELEMENTOS</th> <th>LAMINA DETERIORADA</th> <th>HUMEDAD</th> <th>SUCIEDAD</th> <th>GARGOLA</th> <th>1</th> <th>2</th> <th>3</th> <th>4</th> <th>5</th> </tr> </thead> <tbody> <tr> <td>CUBIERTA</td> <td></td><td></td><td></td><td></td><td></td><td></td><td></td><td></td><td></td><td></td><td></td><td></td><td></td><td></td> </tr> <tr> <td>PLANA</td> <td></td><td></td><td></td><td></td><td></td><td></td><td></td><td></td><td></td><td></td><td></td><td></td><td></td><td></td> </tr> <tr> <td>INCLINADA</td> <td></td><td></td><td></td><td></td><td></td><td></td><td></td><td></td><td></td><td></td><td></td><td></td><td></td><td></td> </tr> <tr> <td>2 AGUAS</td> <td></td><td></td><td></td><td></td><td></td><td></td><td></td><td></td><td></td><td></td><td></td><td></td><td></td><td></td> </tr> <tr> <td>ACTIVIDADES CUBIERTA</td> <td></td><td></td><td></td><td></td><td></td><td></td><td></td><td></td><td></td><td></td><td></td><td></td><td></td><td></td> </tr> </tbody> </table>	ELEMENTOS REGISTRADOS	DETERIOROS PRESENTES										ACTIVIDADES DE INTERVENCIÓN PROPUESTAS					MACROFLORA	MACROFLORA	CUMBRERA DESNIVELADA	TEJAS DETERIORADAS	PERIFERIA DE ELEMENTOS	LAMINA DETERIORADA	HUMEDAD	SUCIEDAD	GARGOLA	1	2	3	4	5	CUBIERTA															PLANA															INCLINADA															2 AGUAS															ACTIVIDADES CUBIERTA														
ELEMENTOS REGISTRADOS	DETERIOROS PRESENTES										ACTIVIDADES DE INTERVENCIÓN PROPUESTAS																																																																																																
	MACROFLORA	MACROFLORA	CUMBRERA DESNIVELADA	TEJAS DETERIORADAS	PERIFERIA DE ELEMENTOS	LAMINA DETERIORADA	HUMEDAD	SUCIEDAD	GARGOLA	1	2	3	4	5																																																																																													
CUBIERTA																																																																																																											
PLANA																																																																																																											
INCLINADA																																																																																																											
2 AGUAS																																																																																																											
ACTIVIDADES CUBIERTA																																																																																																											
1) LIMPIEZA    2) CONSOLIDACIÓN DE CUMBRERA    3) LIBERACIÓN DE ELEMENTOS 4) REINTEGRACIÓN DE PIEZAS    5) CONSOLIDACIÓN DE GARGOLA																																																																																																											

**Proyecto de Mejoramiento de la Imagen Urbana de Villa Victoria, Municipio de ChinicUILa, Michoacán**

W de Ficha: **1N-08**

REGISTRO Y LEVANTAMIENTO DE FACHADAS DE INMUEBLES

ELEMENTOS REGISTRADOS	DETERIORS PRESENTES										ACTIVIDADES DE INTERVENCIÓN PROPUESTAS							
	RESANES CON CEMENTO	COQUEDES	FALTA DE JUNTOS	MICROFLORA	PULVERIZACIONES	PINTURA DETERIORADA	HUMEDAD ASCENDENTE	MACROFLORA	VANOS TAPADOS	PINTURA SOBRE MURO APARENTE	1	2	3	4	5	6	7	8
	1) LIMPIEZA 2) REJUNTEOS 3) CONSOLIDACIÓN DE APLANADOS 4) LIBERACIÓN DE APLANADOS 5) LIBERACIÓN DE PINTURA 6) CONSOLIDACIÓN DE PINTURA 7) RESTITUCIÓN DE PINTURAS 8) OTROS																	
FACHADA																		
P.B																		
P.A																		

ELEMENTOS REGISTRADOS	DETERIORS PRESENTES										ACTIVIDADES DE INTERVENCIÓN PROPUESTAS						
	CARENCA DE HERALES	OXIDO	ELEMENTO DE SNIVELADO	ALICATA DE ANCLAJES	PIEZAS ROTAS	PINTURA DETERIORADA	DESCASTES	ELEMENTO DESPRENDIDO	AGREGADOS	1	2	3	4	5	6	7	
	1) LIMPIEZA 2) SOLDADURA 3) CONSOLIDACIÓN DE PINTURA 4) LIBERACIÓN DE PINTURA 5) APLICACIÓN DE PINTURA 6) LIBERACIÓN DE ELEMENTO AGREGADO 7) REPOSICIÓN DE ELEMENTOS																
HERRERIA																	
VENTANAS																	
P.A																	
PUERTAS																	
P.A																	
BALCONES																	
P.A																	

ELEMENTOS REGISTRADOS	DETERIORS PRESENTES										ACTIVIDADES DE INTERVENCIÓN PROPUESTAS								
	GRETA	RESANES INADECUADOS	FALTA DE CRISTALES	HUMEDADES	MICROFLORA	TABLEROS DETERIORADOS	PINTURA DETERIORADA	RECUBRIMIENTO INADECUADO	PIEZAS FALTANTES	ELEMENTOS ALBARDOS	ELEMENTOS AGREGADOS O SOBREPUESTOS	1	2	3	4	5	6	7	8
	1) LIMPIEZA 2) RESANES 3) RESTITUCIONES 4) INJERTOS 5) APLICACIÓN DE PINTURA 6) TRATAMIENTO QUIMICO 7) LIBERACIÓN DE PINTURA 8) APLICACIÓN DE TINTA Y CERA																		
FACHADA																			
VENTANAS																			
P.B																			
P.A																			
PUERTAS																			
P.B																			
P.A																			

ELEMENTOS REGISTRADOS	DETERIORS PRESENTES										ACTIVIDADES DE INTERVENCIÓN PROPUESTAS									
	REPARACIONES INADECUADAS	DESCASTE DE PIEZAS	FRACTURAS	FALTA DE JUNTOS	PIEZAS FALTANTES	HUNDIMIENTOS	PIEZAS FRACTURADAS	DESCASTE POR ABRASION	HUMEDAD	PISOS SOBREPUESTOS	MICROFLORA	1	2	3	4	5	6	7	8	9
	1) LIMPIEZA 2) REJUNTEOS 3) RESTITUCIONES 4) INJERTOS 5) LIBERACIÓN DE PAVIMENTOS 6) CORRECCIÓN DE NIVELES 7) INTEGRACIÓN DE PAVIMENTOS 8) LIBERACIÓN DE RESANES 9) OTROS																			
PORTAL																				
GUARNICIÓN																				
PISOS																				
REGISTROS																				
RAMPAS																				
ESCALINATAS																				
GUARNICIÓN																				
CALLE																				
REGISTROS																				
BANQUETAS																				

ELEMENTOS REGISTRADOS	DETERIORS PRESENTES										ACTIVIDADES DE INTERVENCIÓN PROPUESTAS				
	CABLES ELECTRICOS	CABLES TELEFONICOS	TUBERIAS HIDRAULICAS	TUBERIAS SANITARIAS	ACCESORIOS EN DESUSO	ELEMENTO INADECUADO	ELEMENTO DETERIORADO	1	2	3	4	5			
	1) RETIRO 2) OCULTAR 3) SUSTITUIR 4) REPARAR 5) ADECUAR														
HIDRAULICA, SANITARIA, ELECTRICA, TELEFONICA															
MURO															
MARCO															
VIGAS															
ARRASTRE															
PUERTA															
VENTANA															
ARRASTRE															
ZAPATA															
FUSTE															
BASE															
PISO															

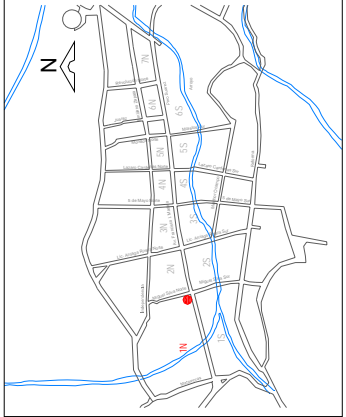
Proyecto de Mejoramiento de la Imagen Urbana de Villa Victoria, Municipio de ChinicUILa, Michoacán REGISTRO Y LEVANTAMIENTO DE FACHADAS DE INMUEBLES		No. de Ficha <b>1N-09</b>	
<b>FACHADA</b>			
			
<b>LOCALIZACIÓN</b> Estado Michoacán Municipio ChinicUILa Localidad Villa Victoria Colonia Centro Calle y N° Avenida Francisco I. Madero s/h Entre las Calles Matamoros y Miguel Silva Norte			
<b>IDENTIFICACIÓN</b> Tipología Vivienda/Comercio Uso Original Casa Habitación Uso Actual Comercio Frente 9.78m Fachada 44.11m2 Fecha Febrero de 2006 Registró de investigación Dibujó Eduardo Noel Villa Ortiz N° de Fotografía 19			
<b>NOTAS</b> Desnivel muy marcado del predio con respecto de la banqueta y el nivel de calle.			
<b>CROQUIS DE UBICACIÓN</b> 		<b>VALOR</b>	
<b>ELEMENTOS REGISTRADOS</b>		<b>ACTIVIDADES DE INTERVENCIÓN PROPUESTAS</b>	
CUBIERTA		1 2 3 4 5	
PLANA	P.B P.A	GARGOLA SUCIEDAD HUMEDAD LAMINA DETERIORADA PERDIDA DE ELEMENTOS TEGAS DETERIORADAS CUMBRERA DESNIVELADA MACROFLORA	1) LIMPIEZA 2) CONSOLIDACIÓN DE CUMBRERA 3) LIBERACIÓN DE ELEMENTOS 4) REINTEGRACIÓN DE PIEZAS 5) CONSOLIDACIÓN DE GARGOLA
INCLINADA	P.B P.A		
2 AGUAS	P.B P.A		
ACTIVIDADES CUBIERTA			

**Proyecto de Mejoramiento de la Imagen Urbana de Villa Victoria, Municipio de ChinicUILa, Michoacán**

# de folio  
**1N-09**

---

REGISTRO Y LEVANTAMIENTO DE FACHADAS DE INMUEBLES

ELEMENTOS REGISTRADOS	DETERIOROS PRESENTES								ACTIVIDADES DE INTERVENCIÓN PROPUESTAS										
	RESANOS CON CEMENTO	QUEDEDADES	FALTA DE JUNTOS	MICROFLOJA	PULVERIZACIONES	PINTURA DETERIORADA	HUMEDAD ASCENDENTE	MACROFLOJA	VAÑOS TAPADOS	PINTURA SOBRE PINTURA	MIRO APARENTE	1	2	3	4	5	6	7	8
MUROS																			
FACHADA																			
PB																			
PA																			

ELEMENTOS REGISTRADOS	DETERIOROS PRESENTES										ACTIVIDADES DE INTERVENCIÓN PROPUESTAS							
	CARENCIA DE HERBALES	OXIDO	ELEMENTO DESMONTADO	AUSENCIA DE ANCLAJES	PIEZAS ROTAS	PINTURA DETERIORADA	DESCASTES	ELEMENTO DESPLAZADO	ELEMENTOS AGREGADOS	ELEMENTOS DE INTERVENCIÓN		1	2	3	4	5	6	7
HERRERIA																		
VENTANAS																		
PA																		
PB																		
PUERTAS																		
PA																		
PB																		
BALCONES																		
PA																		

ELEMENTOS REGISTRADOS	DETERIOROS PRESENTES										ACTIVIDADES DE INTERVENCIÓN PROPUESTAS								
	GREÑAS	RESANOS	FALTA DE CRISTALES	HUMEDADES	MICROFLOJA	TABLETAS DETERIORADAS	PINTURA DETERIORADA	RECUBRIMIENTO INADECUADO	PIEZAS FALTANTES	ELEMENTOS ALABADOS	ELEMENTOS AGREGADOS O SOBREPUESTOS	1	2	3	4	5	6	7	8
CARPINTERIA																			
PB																			
VENTANAS																			
PA																			
PB																			
PUERTAS																			
PA																			

ELEMENTOS REGISTRADOS	DETERIOROS PRESENTES							ACTIVIDADES DE INTERVENCIÓN PROPUESTAS							
	1) LIMPIEZA	2) RESANOS	3) RESTITUCIÓN DE APLANADOS	4) LIBERACIÓN DE PINTURA	5) LIBERACIÓN DE PINTURA	6) CONSOLIDACIÓN DE PINTURA	7) RESTITUCIÓN DE PINTURAS	8) OTROS	1) LIMPIEZA	2) SOLDADURA	3) CONSOLIDACIÓN DE PINTURA	4) LIBERACIÓN DE PINTURA	5) APLICACIÓN DE PINTURA	6) LIBERACIÓN DE ELEMENTO AGREGADO	7) REPOSICIÓN DE ELEMENTOS
ACTIVIDADES HERRERIA															

ELEMENTOS REGISTRADOS	DETERIOROS PRESENTES								ACTIVIDADES DE INTERVENCIÓN PROPUESTAS							
	1) LIMPIEZA	2) RESANOS	3) RESTITUCIONES	4) INJERTOS	5) APLICACIÓN DE PINTURA	6) TRATAMIENTO QUÍMICO	7) LIBERACIÓN DE PINTURA	8) APLICACIÓN DE TINTA Y CERA	1) LIMPIEZA	2) RESANOS	3) RESTITUCIONES	4) INJERTOS	5) APLICACIÓN DE PINTURA	6) TRATAMIENTO QUÍMICO	7) LIBERACIÓN DE PINTURA	8) APLICACIÓN DE TINTA Y CERA
CARPINTERIA																

ELEMENTOS REGISTRADOS	DETERIOROS PRESENTES										ACTIVIDADES DE INTERVENCIÓN PROPUESTAS				
	CABLES	ELECTRICOS	CABLES TELEFONICOS	TUBERIAS HIDRAULICAS	TUBERIAS SANITARIAS	ACCESORIOS EN DESUSO	ELEMENTO INADECUADO	ELEMENTO DETERIORADO	1	2	3	4	5		
INSTALACIONES															
MURO															
MARCO															
VIGAS															
ARRASTRE															
PUERTA															
VENTANA															
ARRASTRE															
ZAPATA															
FUSTE															
BASE															
PISO															

ELEMENTOS REGISTRADOS	DETERIOROS PRESENTES										ACTIVIDADES DE INTERVENCIÓN PROPUESTAS										
	REPARACIONES INADECUADAS	DESCASTE DE PIEZAS	FRACTURAS	FALTA DE JUNTOS	PIEZAS FALTANTES	HUNDIMIENTOS	ABUNDANTES	PIEZAS FRACTURADAS	DESCASTE POR ABRASION	HUMEDAD	PISOS SOBREPUESTOS	MICROFLOJA	1	2	3	4	5	6	7	8	9
PAVIMENTOS																					
GUARNICIÓN																					
PISOS																					
REGISTROS																					
RAMPAS																					
ESCALINATAS																					
GUARNICIÓN																					
CALLE																					
REGISTROS																					
BANQUETAS																					

ELEMENTOS REGISTRADOS	DETERIOROS PRESENTES									ACTIVIDADES DE INTERVENCIÓN PROPUESTAS								
	1) LIMPIEZA	2) REJUNTEOS	3) RESTITUCIONES	4) INJERTOS	5) LIBERACIÓN DE PAVIMENTOS	6) CORRECCIÓN DE NIVELES	7) INTEGRACIÓN DE PAVIMENTOS	8) LIBERACIÓN DE RESANOS	9) OTROS	1) LIMPIEZA	2) REJUNTEOS	3) RESTITUCIONES	4) INJERTOS	5) LIBERACIÓN DE PAVIMENTOS	6) CORRECCIÓN DE NIVELES	7) INTEGRACIÓN DE PAVIMENTOS	8) LIBERACIÓN DE RESANOS	9) OTROS
ARROYO VEHICULAR																		

ELEMENTOS REGISTRADOS	DETERIOROS PRESENTES									ACTIVIDADES DE INTERVENCIÓN PROPUESTAS								
	1) LIMPIEZA	2) REJUNTEOS	3) RESTITUCIONES	4) INJERTOS	5) LIBERACIÓN DE PAVIMENTOS	6) CORRECCIÓN DE NIVELES	7) INTEGRACIÓN DE PAVIMENTOS	8) LIBERACIÓN DE RESANOS	9) OTROS	1) LIMPIEZA	2) REJUNTEOS	3) RESTITUCIONES	4) INJERTOS	5) LIBERACIÓN DE PAVIMENTOS	6) CORRECCIÓN DE NIVELES	7) INTEGRACIÓN DE PAVIMENTOS	8) LIBERACIÓN DE RESANOS	9) OTROS
ACTIVIDADES PAVIMENTOS																		



Av. Francisco I. Madero



Proyecto de Mejoramiento de la Imagen Urbana de Villa Victoria, Municipio de Chinicuilá, Michoacán	
ESTADO ACTUAL EN FACHADAS DE INMUEBLES	
LOCALIZACIÓN	CROQUIS DE UBICACIÓN
Estado Michoacán Municipio Chinicuilá Localidad Villa Victoria Colonia Centro Calle Avenida Francisco I. Madero Entre las Calles Matamoros y Miguel Silva Sur.	
Fecha Septiembre de 2006 Dibujo Rodrigo García Mier	1S
Clave de Manzana:	



<p>Proyecto de Mejoramiento de la Imagen Urbana de Villa Victoria, Municipio de Chinicuilá, Michoacán</p>		<p>Nº de Ficha 1S-03</p>																																																																															
<p>REGISTRO Y LEVANTAMIENTO DE FACHADAS DE INMUEBLES</p>																																																																																	
<p>FACHADA</p>																																																																																	
<p><b>LOCALIZACIÓN</b></p> <p>Estado Michoacán Municipio Chinicuilá Localidad Villa Victoria Colonia Centro Calle y N° Avenida Francisco I. Madero s/n Entre las Calles Matamoros y Miguel Silva Sur</p>																																																																																	
<p><b>IDENTIFICACIÓN</b></p> <p>Tipología obra Civil Uso Original Puento Uso Actual Puento Frente 19.37m Fachada 31.29m2 Fecha Febrero de 2006 Registro de investigación Dibujó Eduardo Noel Villa Ortiz N° de Fotografía 3</p>																																																																																	
<p><b>NOTAS</b></p> <p>Puente sobre la avenida Principal de Villa Victoria, en este tramo no hay banquetta ni guarnición.</p>																																																																																	
<p><b>CROQUIS DE UBICACIÓN</b></p> 		<p><b>VALOR</b></p>																																																																															
<p><b>ELEMENTOS REGISTRADOS</b></p> <table border="1"> <tr> <th colspan="2">CUBIERTA</th> <th colspan="2">P.B</th> <th colspan="2">P.A</th> </tr> <tr> <td>PLANA</td> <td></td> <td></td> <td></td> <td></td> <td></td> </tr> <tr> <td>INCLINADA</td> <td></td> <td></td> <td></td> <td></td> <td></td> </tr> <tr> <td>2 AGUJAS</td> <td></td> <td></td> <td></td> <td></td> <td></td> </tr> <tr> <td>ACTIVIDADES CUBIERTA</td> <td></td> <td></td> <td></td> <td></td> <td></td> </tr> </table>		CUBIERTA		P.B		P.A		PLANA						INCLINADA						2 AGUJAS						ACTIVIDADES CUBIERTA						<p><b>DETERIOROS PRESENTES</b></p> <table border="1"> <tr> <td>MACROFLORA</td> <td></td> <td></td> <td></td> <td></td> <td></td> </tr> <tr> <td>MACROFLORA DESVELADA</td> <td></td> <td></td> <td></td> <td></td> <td></td> </tr> <tr> <td>TEJAS DETERIORADAS</td> <td></td> <td></td> <td></td> <td></td> <td></td> </tr> <tr> <td>PERDIDA DE ELEMENTOS</td> <td></td> <td></td> <td></td> <td></td> <td></td> </tr> <tr> <td>LAMINA DETERIORADA</td> <td></td> <td></td> <td></td> <td></td> <td></td> </tr> <tr> <td>HUMEDAD</td> <td></td> <td></td> <td></td> <td></td> <td></td> </tr> <tr> <td>SUCIEDAD</td> <td></td> <td></td> <td></td> <td></td> <td></td> </tr> <tr> <td>GARGOLA DETERIORADA</td> <td></td> <td></td> <td></td> <td></td> <td></td> </tr> </table>		MACROFLORA						MACROFLORA DESVELADA						TEJAS DETERIORADAS						PERDIDA DE ELEMENTOS						LAMINA DETERIORADA						HUMEDAD						SUCIEDAD						GARGOLA DETERIORADA					
CUBIERTA		P.B		P.A																																																																													
PLANA																																																																																	
INCLINADA																																																																																	
2 AGUJAS																																																																																	
ACTIVIDADES CUBIERTA																																																																																	
MACROFLORA																																																																																	
MACROFLORA DESVELADA																																																																																	
TEJAS DETERIORADAS																																																																																	
PERDIDA DE ELEMENTOS																																																																																	
LAMINA DETERIORADA																																																																																	
HUMEDAD																																																																																	
SUCIEDAD																																																																																	
GARGOLA DETERIORADA																																																																																	
		<p><b>ACTIVIDADES DE INTERVENCIÓN PROPUESTAS</b></p> <table border="1"> <tr> <td>1</td> <td>2</td> <td>3</td> <td>4</td> <td>5</td> </tr> <tr> <td></td> <td></td> <td></td> <td></td> <td></td> </tr> <tr> <td></td> <td></td> <td></td> <td></td> <td></td> </tr> <tr> <td></td> <td></td> <td></td> <td></td> <td></td> </tr> <tr> <td></td> <td></td> <td></td> <td></td> <td></td> </tr> <tr> <td></td> <td></td> <td></td> <td></td> <td></td> </tr> <tr> <td></td> <td></td> <td></td> <td></td> <td></td> </tr> <tr> <td></td> <td></td> <td></td> <td></td> <td></td> </tr> <tr> <td></td> <td></td> <td></td> <td></td> <td></td> </tr> <tr> <td></td> <td></td> <td></td> <td></td> <td></td> </tr> </table>		1	2	3	4	5																																																																									
1	2	3	4	5																																																																													
		<p>1) LIMPIEZA 2) CONSOLIDACIÓN DE CUMBRETA 3) LIBERACIÓN DE ELEMENTOS 4) REINTEGRACIÓN DE PIEZAS 5) CONSOLIDACIÓN DE GARGOLA</p>																																																																															

Proyecto de Mejoramiento de la Imagen Urbana de Villa Victoria, Municipio de ChinicUILa, Michoacán

1S-02

REGISTRO Y LEVANTAMIENTO DE FACHADAS DE INMUEBLES

ELEMENTOS REGISTRADOS	DETERIORS PRESENTES								ACTIVIDADES DE INTERVENCIÓN PROPUESTAS									
	RESANES CON CEMENTO	COQUEDES	FALTA DE JUNTOS	MCROFLORA	PULVERIZACIONES	PINTURA DE TERCERA	HIMEDAD ASCENCIONAL	MACROFLORA	VANOS TAPADOS	PINTURA SOBRE MURO APARENTE	1	2	3	4	5	6	7	8
FACHADA																		
ACTIVIDADES MUROS	1) LIMPIEZA 2) REJUNTEOS 3) CONSOLIDACIÓN DE APLANADOS 4) LIBERACIÓN DE APLANADOS 5) LIBERACIÓN DE PINTURA 6) CONSOLIDACIÓN DE PINTURA 7) RESTITUCIÓN DE PINTURAS 8) OTROS																	

ELEMENTOS REGISTRADOS	DETERIORS PRESENTES								ACTIVIDADES DE INTERVENCIÓN PROPUESTAS										
	GRETRAS	RESANES INMUECUDOS	FALTA DE CRISTALES	HUMEDADES	MCROFLORA	TABLEROS	PINTURA DETERIORADA	RECUBRIMIENTO INADECUADO	PIEZAS FALTANTES	ELEMENTOS ALBERADOS	ELEMENTOS AGREGADOS O SOBREPUESTOS	1	2	3	4	5	6	7	8
FACHADA																			
ACTIVIDADES CARPINTERIA	1) LIMPIEZA 2) RESANES 3) RESTITUCIONES 4) INJERTOS 5) APLICACIÓN DE PINTURA 6) TRATAMIENTO QUÍMICO 7) LIBERACIÓN DE PINTURA 8) APLICACIÓN DE TINTA Y CERA																		

ELEMENTOS REGISTRADOS	DETERIORS PRESENTES												ACTIVIDADES DE INTERVENCIÓN PROPUESTAS									
	REPARACIONES INADECUADAS	DESCASTE DE PIEZAS	FRACATURAS	FALTA DE JUNTOS	PIEZAS FALTANTES	HUNDIMIENTOS	PIEZAS ABUNDANTES	PIEZAS FRACATURADAS	DESCASTE POR ABRASION	HUMEDAD	PISOS SOBREPUESTOS	MACROFLORA	MICROFLORA	1	2	3	4	5	6	7	8	9
PORTAL																						
ARROYO VEHICULAR																						
ACTIVIDADES PAVIMENTOS	1) LIMPIEZA 2) REJUNTEOS 3) RESTITUCIONES 4) INJERTOS 5) LIBERACIÓN DE PAVIMENTOS 6) CORRECCIÓN DE NIVELES 7) INTEGRACIÓN DE PAVIMENTOS 8) LIBERACIÓN DE RESANES 9) OTROS																					

ELEMENTOS REGISTRADOS	DETERIORS PRESENTES										ACTIVIDADES DE INTERVENCIÓN PROPUESTAS						
	CARENCIA DE HERALES	OXIDO	ELEMENTO DESINVELADO	ANCLAJES DE ANCLAJES	PIEZAS ROTAS	PINTURA DETERIORADA	DEGASTES	ELEMENTO DESCLAUDO	ELEMENTOS AGREGADOS	1	2	3	4	5	6	7	
HERRERIA																	
VENTANAS																	
PUERTAS																	
BALCONES																	
ACTIVIDADES HERRERIA	1) LIMPIEZA 2) SOLDADURA 3) CONSOLIDACIÓN DE PINTURA 4) LIBERACIÓN DE PINTURA 5) APLICACIÓN DE PINTURA 6) LIBERACIÓN DE ELEMENTO AGREGADO 7) REPOSICIÓN DE ELEMENTOS																

ELEMENTOS REGISTRADOS	DETERIORS PRESENTES										ACTIVIDADES DE INTERVENCIÓN PROPUESTAS				
	CABLES ELECTRICOS	CABLES TELEFONICOS	TUBERIAS HIDRAULICAS	TUBERIAS SANITARIAS	ACCESORIOS EN DESUSO	ELEMENTO INADECUADO	ELEMENTO DETERIORADO	1	2	3	4	5			
INSTALACIONES															
MURO															
MARCO															
VIGAS															
ARRASTRE															
PUERTA															
VENTANA															
ARRASTRE															
ZAPATA															
FUSTE															
BASE															
PISO															
INSTALACIONES	1) RETIRO 2) OCULTAR 3) SUSTITUIR 4) REPARAR 5) ADECUAR														

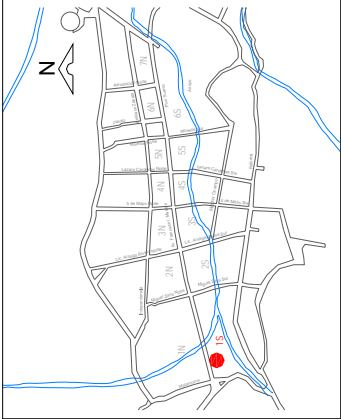
Proyecto de Mejoramiento de la Imagen Urbana de Villa Victoria, Municipio de Chinicuilá, Michoacán		N° de Ficha <b>1S-02</b>
REGISTRO Y LEVANTAMIENTO DE FACHADAS DE INMUEBLES		
<b>LOCALIZACIÓN</b>	<b>FACHADA</b>	
Estado Michoacán Municipio Chinicuilá Localidad Villa Victoria Colonia Centro Calle y N° Avenida Francisco I. Madero s/n Entre las Calles Matamoros y Miguel Silva Sur		
<b>IDENTIFICACIÓN</b>		
Tipología Comercio		
Uso Original Comercio		
Uso Actual Comercio		
Frente 41.5 m		
Fachada 46.97/m2		
Fecha Febrero de 2006		
Registró de investigación		
Dibujo Rodrigo García Mier		
N° de Fotografía 2		
<b>NOTAS</b>		
Terreno a con desnivel respecto a la calle, los muros son de refacción de mampostería y mortero cercado con malla ciclónica		
<b>CROQUIS DE UBICACIÓN</b>	<b>VALOR</b>	
		
		<b>ELEMENTOS REGISTRADOS</b>
		CUBIERTA
	PLANA	PB PA
	INCLINADA	PB PA
	2 AGUAS	PB PA
<b>ACTIVIDADES CUBIERTA</b>		
		<b>DETERIOROS PRESENTES</b>
		MACROFLORA CUMBRERA DESMAYADA TEMAS DETERIORADAS PERDIDA DE ELEMENTOS LAMINA HUEVEDA SUCIEDAD GARGOLA DETERIORADA
		<b>ACTIVIDADES DE INTERVENCIÓN PROPUESTAS</b>
		1 2 3 4 5
		1) LIMPIEZA    2) CONSOLIDACIÓN DE CUMBRERA    3) LIBERACIÓN DE ELEMENTOS 4) REINTEGRACIÓN DE PIEZAS    5) CONSOLIDACIÓN DE GARGOLA

Proyecto de Mejoramiento de la Imagen Urbana de Villa Victoria, Municipio de ChinicUILa, Michoacán

1S-01

REGISTRO Y LEVANTAMIENTO DE FACHADAS DE INMUEBLES

ELEMENTOS REGISTRADOS	DETERIORS PRESENTES								ACTIVIDADES DE INTERVENCIÓN PROPUESTAS									
	RESANOS CON CEMENTO	QUEBRANTES	FALTA DE JUNTOS	MICROFLORA	PULVERIZACIONES	PINTURA DETRIORADA	HUMEDAD ASCENDENTE	MACROFLORA	WANOS TAPADOS	PINTURA SOBRE MURO ADYACENTE	1	2	3	4	5	6	7	8
MUROS																		
FACHADA																		
ACTIVIDADES MUROS	1) LIMPIEZA 2) REJUNTEOS 3) CONSOLIDACIÓN DE APLANADOS 4) LIBERACIÓN DE APLANADOS 5) LIBERACIÓN DE PINTURA 6) CONSOLIDACIÓN DE PINTURA 7) RESTITUCIÓN DE PINTURAS 8) OTROS																	

ELEMENTOS REGISTRADOS	DETERIORS PRESENTES								ACTIVIDADES DE INTERVENCIÓN PROPUESTAS										
	RESANOS	INADCUADOS	FALTA DE CRISTALES	HUMEDADES	MICROFLORA	TABLEROS DETRIORADOS	PINTURA DETRIORADA	RECUBRIMIENTO INADCUADO	PIEZAS FALTANTES	ALBARDOS	ELEMENTOS SOBREPUESTOS O AGREGADOS	1	2	3	4	5	6	7	8
CARPINTERIA																			
FACHADA																			
ACTIVIDADES CARPINTERIA	1) LIMPIEZA 2) RESANOS 3) RESTITUCIONES 4) INJERTOS 5) APLICACIÓN DE PINTURA 6) TRATAMIENTO QUIMICO 7) LIBERACIÓN DE PINTURA 8) APLICACIÓN DE TINTA Y CERA																		

ELEMENTOS REGISTRADOS	DETERIORS PRESENTES								ACTIVIDADES DE INTERVENCIÓN PROPUESTAS												
	REPARACIONES INADCUADAS	DESCASTE DE PIEZAS	FRACTURAS	FALTA DE JUNTOS	PIEZAS FALTANTES	HUNDIMIENTOS	PIEZAS FRACTURADAS	DESCASTE POR ABRASION	HUMEDAD	PISOS SOBREPUESTOS	MACROFLORA	MACROFLORA	1	2	3	4	5	6	7	8	9
PAVIMENTOS																					
PORTAL																					
ARROYO																					
ACTIVIDADES PAVIMENTOS	1) LIMPIEZA 2) REJUNTEOS 3) RESTITUCIONES 4) INJERTOS 5) LIBERACIÓN DE PAVIMENTOS 6) CORRECCIÓN DE NIVELES 7) INTEGRACIÓN DE PAVIMENTOS 8) LIBERACIÓN DE RESANOS 9) OTROS																				

ELEMENTOS REGISTRADOS	DETERIORS PRESENTES										ACTIVIDADES DE INTERVENCIÓN PROPUESTAS						
	CAEREN DE HERRAJES	OXIDO	ELEMENTO DESMONTADO	AJUCALIER	PIEZAS ROTAS	PINTURA DETRIORADA	DESGASTES	ELEMENTO DESPLAZADO	AGREGADOS	1	2	3	4	5	6	7	
HERRERIA																	
VENTANAS																	
PUERTAS																	
BALCONES																	
ACTIVIDADES HERRERIA	1) LIMPIEZA 2) SOLDADURA 3) CONSOLIDACIÓN DE PINTURA 4) LIBERACIÓN DE PINTURA 5) APLICACIÓN DE PINTURA 6) LIBERACIÓN DE ELEMENTO AGREGADO 7) REPOSICIÓN DE ELEMENTOS																

ELEMENTOS REGISTRADOS	DETERIORS PRESENTES										ACTIVIDADES DE INTERVENCIÓN PROPUESTAS				
	CABLES ELECTRICOS	CABLES TELEFONICOS	TUBERIAS HIBRANICAS	TUBERIAS SANEAMAS	TUBERIAS EN DESUSO	ACCESORIOS EN DESUSO	ELEMENTO INADCUADO	ELEMENTO DETRIORADO	1	2	3	4	5		
INSTALACIONES															
MURO															
MARCO															
VIGAS															
ARRASTRE															
PUERTA															
VENTANA															
ARRASTRE															
ZAPATA															
FUSTE															
BASE															
PISO															
INSTALACIONES	1) RETIRO 2) OCULTAR 3) SUSTITUIR 4) REPARAR 5) ADECUAR														

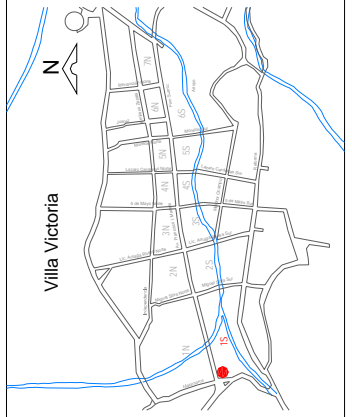
<p>Proyecto de Mejoramiento de la Imagen Urbana de Villa Victoria, Municipio de ChinicUILa, Michoacán</p>		<p>1S-01</p>																																																																																																										
<p>REGISTRO Y LEVANTAMIENTO DE FACHADAS DE INMUEBLES</p>																																																																																																												
<p><b>LOCALIZACIÓN</b></p> <p>Estado Michoacán Municipio ChinicUILa Localidad Villa Victoria Colonia Centro Calle y N° Avenida Francisco I. Madero s/n Entre las Calles Matamoros y Miguel Silva Sur</p>		<p><b>FACHADA</b></p>																																																																																																										
<p><b>IDENTIFICACIÓN</b></p> <p>Tipología Vivienda Uso Original Casa Habitación Uso Actual Casa Habitación Frente 25.12m Fachada 35.77m2 Fecha Febrero de 2006 Registró de investigación Dibujó Eduardo Noel Villa Ortiz N° de Fotografía 1</p>																																																																																																												
<p><b>NOTAS</b></p> <p>Fachada de tabique sin aplanado y con pintura.</p>		<p><b>VALOR</b></p> <p>Tradicional</p>																																																																																																										
<p><b>CROQUIS DE UBICACIÓN</b></p> 		<table border="1"> <thead> <tr> <th rowspan="2">ELEMENTOS REGISTRADOS</th> <th colspan="10">DETERIOROS PRESENTES</th> <th colspan="5">ACTIVIDADES DE INTERVENCIÓN PROPUESTAS</th> </tr> <tr> <th>MACROFLORA</th> <th>MACROFLORA</th> <th>CUMBRERA DESNIVELADA</th> <th>TEJAS DETERIORADAS</th> <th>PERDIDA DE ELEMENTOS</th> <th>LAMINA DETERIORADA</th> <th>HUMEDAD</th> <th>SUCEDAO</th> <th>GARGOLA DETERIORADA</th> <th>1</th> <th>2</th> <th>3</th> <th>4</th> <th>5</th> </tr> </thead> <tbody> <tr> <td>CUBIERTA</td> <td></td><td></td><td></td><td></td><td></td><td></td><td></td><td></td><td></td><td></td><td></td><td></td><td></td><td></td> </tr> <tr> <td>PLANA</td> <td></td><td></td><td></td><td></td><td></td><td></td><td></td><td></td><td></td><td></td><td></td><td></td><td></td><td></td> </tr> <tr> <td>INCLINADA</td> <td></td><td></td><td></td><td></td><td></td><td></td><td></td><td></td><td></td><td></td><td></td><td></td><td></td><td></td> </tr> <tr> <td>2 AGUAS</td> <td></td><td></td><td></td><td></td><td></td><td></td><td></td><td></td><td></td><td></td><td></td><td></td><td></td><td></td> </tr> <tr> <td>ACTIVIDADES CUBIERTA</td> <td></td><td></td><td></td><td></td><td></td><td></td><td></td><td></td><td></td><td></td><td></td><td></td><td></td><td></td> </tr> </tbody> </table>		ELEMENTOS REGISTRADOS	DETERIOROS PRESENTES										ACTIVIDADES DE INTERVENCIÓN PROPUESTAS					MACROFLORA	MACROFLORA	CUMBRERA DESNIVELADA	TEJAS DETERIORADAS	PERDIDA DE ELEMENTOS	LAMINA DETERIORADA	HUMEDAD	SUCEDAO	GARGOLA DETERIORADA	1	2	3	4	5	CUBIERTA															PLANA															INCLINADA															2 AGUAS															ACTIVIDADES CUBIERTA														
ELEMENTOS REGISTRADOS	DETERIOROS PRESENTES										ACTIVIDADES DE INTERVENCIÓN PROPUESTAS																																																																																																	
	MACROFLORA	MACROFLORA	CUMBRERA DESNIVELADA	TEJAS DETERIORADAS	PERDIDA DE ELEMENTOS	LAMINA DETERIORADA	HUMEDAD	SUCEDAO	GARGOLA DETERIORADA	1	2	3	4	5																																																																																														
CUBIERTA																																																																																																												
PLANA																																																																																																												
INCLINADA																																																																																																												
2 AGUAS																																																																																																												
ACTIVIDADES CUBIERTA																																																																																																												

Proyecto de Mejoramiento de la Imagen Urbana de Villa Victoria, Municipio de Chinicuilá, Michoacán

1S-03

REGISTRO Y LEVANTAMIENTO DE FACHADAS DE INMUEBLES

ELEMENTOS REGISTRADOS	DETERIORS PRESENTES								ACTIVIDADES DE INTERVENCIÓN PROPUESTAS									
	RESANES CON CEMENTO	QUEDADES	FALTA DE JUNTES	MACROFLORA	PULVERIZACIONES	PINTURA DETERIORADA	HUMEDAD ASENCIONAL	MACROFLORA	VANOS TAPADOS	PINTURA SOBRE MURO APARENTE	1	2	3	4	5	6	7	8
MUROS																		
FACHADA																		
ACTIVIDADES MUIROS	1) LIMPIEZA 2) REJUNTEOS 3) CONSOLIDACION DE APLANADOS 4) LIBERACION DE APLANADOS 5) LIBERACION DE PINTURA 6) CONSOLIDACION DE PINTURA 7) RESTITUCION DE PINTURAS 8) OTROS								4) LIBERACION DE PINTURA									

ELEMENTOS REGISTRADOS	DETERIORS PRESENTES										ACTIVIDADES DE INTERVENCIÓN PROPUESTAS							
	CARENCIA DE HERBUJAS	OXIDO	ELEMENTO DESMIGLADO	ASENCIA DE ANCLAJES	PIEZAS ROTAS	PINTURA DETERIORADA	DESCASTES	ELEMENTO DESPLAZADO	ELEMENTOS AGREGADOS			1	2	3	4	5	6	7
HERRERIA																		
VENTANAS																		
PUERTAS																		
BALCONES																		
FACHADA																		
ACTIVIDADES HERRERIA	1) LIMPIEZA 2) SOLDADURA 3) CONSOLIDACION DE PINTURA 4) LIBERACION DE PINTURA 5) APLICACION DE PINTURA 6) LIBERACION DE ELEMENTO AGREGADO 7) REPOSICION DE ELEMENTOS																	

ELEMENTOS REGISTRADOS	DETERIORS PRESENTES										ACTIVIDADES DE INTERVENCIÓN PROPUESTAS								
	CRISTAL	RESANES MADRUCADOS	FALTA DE CRISTALES	HUMEDADES	MICROFLORA	TABLETAS DETERIORADAS	PINTURA DETERIORADA	RECUBRIMIENTO INACABADO	PIEZAS FALTANTES	ELEMENTOS ALABRADOS	ELEMENTOS AGREGADOS O SOBREPUESTOS	1	2	3	4	5	6	7	8
CARPINTERIA																			
VENTANAS																			
PUERTAS																			
FACHADA																			
ACTIVIDADES CARPINTERIA	1) LIMPIEZA 2) RESANES 3) RESTITUCIONES 4) INJERTOS 5) APLICACION DE PINTURA 6) TRATAMIENTO QUIMICO 7) LIBERACION DE PINTURA 8) APLICACION DE TINTA Y CERA																		

ELEMENTOS REGISTRADOS	DETERIORS PRESENTES										ACTIVIDADES DE INTERVENCIÓN PROPUESTAS									
	REPARACIONES MADRUCADOS	DESCASTE DE PIEZAS	FRACTURAS	FALTA DE JUNTES	PIEZAS FALTANTES	HUMEDADES	ABRASION	DESASTE POR FRACTURAS	PIEZAS ABUNIMIENTOS	REJUNTES	RESTITUCIONES	1	2	3	4	5	6	7	8	9
PAVIMENTOS																				
GUARNICION																				
PISOS																				
REGISTROS																				
RAMPAS																				
ESCALINATAS																				
GUARNICION																				
CALLE																				
REGISTROS																				
BANQUETAS																				
ACTIVIDADES PAVIMENTOS	1) LIMPIEZA 2) REJUNTEOS 3) RESTITUCIONES 4) INJERTOS 5) LIBERACION DE PAVIMENTOS 6) CORRECCION DE NIVELES 7) INTEGRACION DE PAVIMENTOS 8) LIBERACION DE RESANES 9) OTROS																			

ELEMENTOS REGISTRADOS	DETERIORS PRESENTES										ACTIVIDADES DE INTERVENCIÓN PROPUESTAS				
	CABLES ELECTRICOS	CAJAS TELEFONICAS	TUBERIAS HIDRAULICAS	TUBERIAS SANITARIAS	ACCESORIOS EN DESISO	ELEMENTO INACABADO	ELEMENTO DETERIORADO	1	2	3	4	5			
INSTALACIONES															
MURO															
MARCO															
VIGAS															
ARRASTRE															
PUERTA															
VENTANA															
ARRASTRE															
ZAPATA															
FUSTE															
BASE															
PISO															
FACHADA															
HIDRAULICA, SANITARIA, ELECTRICA, TELEFONICA															
INSTALACIONES	1) RETIRO 2) OCULTAR 3) SUSTITUIR 4) REPARAR 5) ADECUAR														

Proyecto de Mejoramiento de la Imagen Urbana de Villa Victoria, Municipio de Chinicuila, Michoacán		No. de Ficha <b>1S-04</b>																																																																																																																																					
REGISTRO Y LEVANTAMIENTO DE FACHADAS DE INMUEBLES																																																																																																																																							
<b>FACHADA</b>																																																																																																																																							
																																																																																																																																							
<b>LOCALIZACIÓN</b>																																																																																																																																							
Estado Michoacán																																																																																																																																							
Municipio Chinicuila																																																																																																																																							
Localidad Villa Victoria																																																																																																																																							
Colonia Centro																																																																																																																																							
Calle y N° Avenida Francisco I. Madero s/n																																																																																																																																							
Entre las Calles Matamoros y Miguel Silva Sur																																																																																																																																							
<b>IDENTIFICACIÓN</b>																																																																																																																																							
Tipología Terreno Baldío																																																																																																																																							
Uso Original Terreno Baldío																																																																																																																																							
Uso Actual Terreno Baldío																																																																																																																																							
Frente 22.33m																																																																																																																																							
Fachada 0m2																																																																																																																																							
Fecha Febrero de 2006																																																																																																																																							
Registró de investigación																																																																																																																																							
Dibujó Rodrigo García Mier																																																																																																																																							
N° de Fotografía 4																																																																																																																																							
<b>NOTAS</b>																																																																																																																																							
Terreno baldío, la guarnición y banqueta se pierde																																																																																																																																							
<b>CROQUIS DE UBICACIÓN</b>		<b>VALOR</b>																																																																																																																																					
		<table border="1" style="width:100%; border-collapse: collapse;"> <thead> <tr> <th rowspan="2">ELEMENTOS REGISTRADOS</th> <th colspan="10">DETERIOROS PRESENTES</th> <th colspan="5">ACTIVIDADES DE INTERVENCIÓN PROPUESTAS</th> </tr> <tr> <th>MACROFLORA</th> <th>MACROFLORA</th> <th>CUMBRELA DESVELADA</th> <th>TEJAS DETROBADAS</th> <th>PERDIDA DE ELEMENTOS</th> <th>LAMINA DETERIORADA</th> <th>HUMEDAD</th> <th>SUCIEDAD</th> <th>GARGOLA DETERIORADA</th> <th>1</th> <th>2</th> <th>3</th> <th>4</th> <th>5</th> </tr> </thead> <tbody> <tr> <td>CUBIERTA</td> <td></td><td></td><td></td><td></td><td></td><td></td><td></td><td></td><td></td><td></td><td></td><td></td><td></td><td></td> </tr> <tr> <td>PLANA</td> <td></td><td></td><td></td><td></td><td></td><td></td><td></td><td></td><td></td><td></td><td></td><td></td><td></td><td></td> </tr> <tr> <td rowspan="2">INCLINADA</td> <td>PB</td><td></td><td></td><td></td><td></td><td></td><td></td><td></td><td></td><td></td><td></td><td></td><td></td><td></td> </tr> <tr> <td>PA</td><td></td><td></td><td></td><td></td><td></td><td></td><td></td><td></td><td></td><td></td><td></td><td></td><td></td> </tr> <tr> <td rowspan="2">2 AGUJAS</td> <td>PB</td><td></td><td></td><td></td><td></td><td></td><td></td><td></td><td></td><td></td><td></td><td></td><td></td><td></td> </tr> <tr> <td>PA</td><td></td><td></td><td></td><td></td><td></td><td></td><td></td><td></td><td></td><td></td><td></td><td></td><td></td> </tr> <tr> <td>ACTIVIDADES CUBIERTA</td> <td></td><td></td><td></td><td></td><td></td><td></td><td></td><td></td><td></td><td></td><td></td><td></td><td></td><td></td> </tr> </tbody> </table>	ELEMENTOS REGISTRADOS	DETERIOROS PRESENTES										ACTIVIDADES DE INTERVENCIÓN PROPUESTAS					MACROFLORA	MACROFLORA	CUMBRELA DESVELADA	TEJAS DETROBADAS	PERDIDA DE ELEMENTOS	LAMINA DETERIORADA	HUMEDAD	SUCIEDAD	GARGOLA DETERIORADA	1	2	3	4	5	CUBIERTA															PLANA															INCLINADA	PB														PA														2 AGUJAS	PB														PA														ACTIVIDADES CUBIERTA														
ELEMENTOS REGISTRADOS	DETERIOROS PRESENTES										ACTIVIDADES DE INTERVENCIÓN PROPUESTAS																																																																																																																												
	MACROFLORA	MACROFLORA	CUMBRELA DESVELADA	TEJAS DETROBADAS	PERDIDA DE ELEMENTOS	LAMINA DETERIORADA	HUMEDAD	SUCIEDAD	GARGOLA DETERIORADA	1	2	3	4	5																																																																																																																									
CUBIERTA																																																																																																																																							
PLANA																																																																																																																																							
INCLINADA	PB																																																																																																																																						
	PA																																																																																																																																						
2 AGUJAS	PB																																																																																																																																						
	PA																																																																																																																																						
ACTIVIDADES CUBIERTA																																																																																																																																							
		1) LIMPIEZA    2) CONSOLIDACIÓN DE CUMBRELA    3) LIBERACIÓN DE ELEMENTOS 4) REINTEGRACIÓN DE PIEZAS    5) CONSOLIDACIÓN DE GARGOLA																																																																																																																																					



**Proyecto de Mejoramiento de la Imagen Urbana de Villa Victoria, Municipio de ChinicUILa, Michoacán**

# de folio  
**1S-04**

REGISTRO Y LEVANTAMIENTO DE FACHADAS DE INMUEBLES

ELEMENTOS REGISTRADOS	DETERIORS PRESENTES								ACTIVIDADES DE INTERVENCIÓN PROPUESTAS									
	RESANES CON CEMENTO	QUEBRADAS	FALTA DE JUNTOS	MICROFLORA	PULVERIZACIONES	PINTURA DETERIORADA	ASCENSIONAL	MACROFLORA	VANOS TAPADOS	PINTURA SOBRE MURO APARENTE	1	2	3	4	5	6	7	8
MUROS																		
FACHADA																		
ACTIVIDADES MUROS	1) LIMPIEZA 2) REJUNTOS 3) CONSOLIDACION DE APLANADOS 4) LIBERACION DE APLANADOS 5) LIBERACION DE PINTURA 6) CONSOLIDACION DE PINTURA 7) RESTITUCION DE PINTURAS 8) OTROS																	

ELEMENTOS REGISTRADOS	DETERIORS PRESENTES										ACTIVIDADES DE INTERVENCIÓN PROPUESTAS							
	CARENCIA DE HERALES	OXIDO	ELEMENTO DESINCRUSTADO	ASENCIA DE ANCLAJES	PIEZAS ROTAS	PINTURA DETERIORADA	DESCASTES	ELEMENTO DESPOMADO	ELEMENTO AGREGADO	ACTIVIDADES DE INTERVENCIÓN PROPUESTAS		1	2	3	4	5	6	7
HERRERIA																		
VENTANAS																		
PUERTAS																		
BALCONES																		
ACTIVIDADES HERRERIA	1) LIMPIEZA 2) SOLDADURA 3) CONSOLIDACION DE PINTURA 4) LIBERACION DE PINTURA 5) APLICACION DE PINTURA 6) LIBERACION DE ELEMENTO AGREGADO 7) REPOSICION DE ELEMENTOS																	

ELEMENTOS REGISTRADOS	DETERIORS PRESENTES										ACTIVIDADES DE INTERVENCIÓN PROPUESTAS								
	GRETA	RESANES INACABADOS	FALTA DE CRISTALES	HUMEDADES	MICROFLORA	DETERIOROS	PINTURA DETERIORADA	RECUBRIMIENTO INACABADO	PIEZAS FALTANTES	ELEMENTOS ALABADOS	ELEMENTOS SOBREPUESTOS O SOBRESISTOS	1	2	3	4	5	6	7	8
CARPINTERIA																			
FACHADA																			
ACTIVIDADES CARPINTERIA	1) LIMPIEZA 2) RESANES 3) RESTITUCIONES 4) INJERTOS 5) APLICACION DE PINTURA 6) TRATAMIENTO QUIMICO 7) LIBERACION DE PINTURA 8) APLICACION DE TINTA Y CERA																		

ELEMENTOS REGISTRADOS	DETERIORS PRESENTES										ACTIVIDADES DE INTERVENCIÓN PROPUESTAS									
	REPARACIONES INACABADAS	DESCASTE DE PIEZAS	FRACATURAS	FALTA DE JUNTOS	PIEZAS FALTANTES	HUNDIMIENTOS	PIEZAS FRACTURADAS	DESGASTE POR ABRASION	HUMEDAD	PIOS SOBREPUESTOS	MICROFLORA	1	2	3	4	5	6	7	8	9
PAVIMENTOS																				
PORTAL																				
ARROYO VEHICULAR																				
ACTIVIDADES PAVIMENTOS	1) LIMPIEZA 2) REJUNTOS 3) RESTITUCIONES 4) INJERTOS 5) LIBERACION DE PAVIMENTOS 6) CORRECCION DE NIVELES 7) INTEGRACION DE PAVIMENTOS 8) LIBERACION DE RESANES 9) OTROS																			

ELEMENTOS REGISTRADOS	DETERIORS PRESENTES										ACTIVIDADES DE INTERVENCIÓN PROPUESTAS				
	CABLES ELECTRICOS	CABLES TELEFONICOS	TUBERIAS HIDRANTICAS	TUBERIAS SANITARIAS	ACCESORIOS EN DESUSO	ELEMENTO INACABADO	ELEMENTO DETERIORADO	1	2	3	4	5			
INSTALACIONES															
MURO															
IMARCO															
VIGAS															
ARRASTRE															
PUERTA															
VENTANA															
ARRASTRE															
ZAPATA															
FUSTE															
BASE															
PISO															
ACTIVIDADES DE INTERVENCIÓN PROPUESTAS	1) RETIRO 2) OCULTAR 3) SUSTITUIR 4) REPARAR 5) ADECUAR														

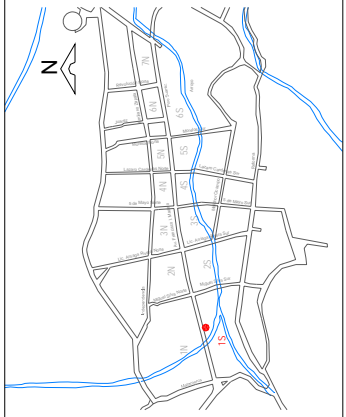
Proyecto de Mejoramiento de la Imagen Urbana de Villa Victoria, Municipio de Chinicuila, Michoacán		No. de Ficha <b>1S-06</b>																																																																																																									
REGISTRO Y LEVANTAMIENTO DE FACHADAS DE INMUEBLES																																																																																																											
<b>FACHADA</b>																																																																																																											
																																																																																																											
<b>LOCALIZACIÓN</b> Estado Michoacán Municipio Chinicuila Localidad Villa Victoria Colonia Centro Calle y N° Avenida Francisco I. Madero s/n Entre las Calles Matamoros y Miguel Silva Sur																																																																																																											
<b>IDENTIFICACIÓN</b> Tipología Vivienda Uso Original Casa Habitación Uso Actual Casa Habitación Frente 5.10m Fachada 40m2 Fecha Febrero de 2006 Registró de investigación Dibujo Rodrigo García Mier N° de Fotografía 6																																																																																																											
<b>NOTAS</b> En general se onserva un buen estado de conservación																																																																																																											
	<b>VALOR</b>																																																																																																										
<b>CROQUIS DE UBICACIÓN</b>																																																																																																											
<table border="1" style="width:100%; border-collapse: collapse;"> <thead> <tr> <th rowspan="2">ELEMENTOS REGISTRADOS</th> <th colspan="10">DETERIORS PRESENTES</th> <th colspan="5">ACTIVIDADES DE INTERVENCIÓN PROPUESTAS</th> </tr> <tr> <th>MACROFLORA</th> <th>MACROFLORA</th> <th>CUMBRESA</th> <th>DESINFLA</th> <th>PERDIDA DE TEJAS DETERIORADAS</th> <th>ELEMENTOS DE LAMINA DETERIORADA</th> <th>HUMEDAD</th> <th>SUCIEDAD</th> <th>GARGOLA DETERIORADA</th> <th>1</th> <th>2</th> <th>3</th> <th>4</th> <th>5</th> </tr> </thead> <tbody> <tr> <td>CUBIERTA</td> <td></td><td></td><td></td><td></td><td></td><td></td><td></td><td></td><td></td><td></td><td></td><td></td><td></td><td></td> </tr> <tr> <td>PLANA</td> <td></td><td></td><td></td><td></td><td></td><td></td><td></td><td></td><td></td><td></td><td></td><td></td><td></td><td></td> </tr> <tr> <td>INCLINADA</td> <td></td><td></td><td></td><td></td><td></td><td></td><td></td><td></td><td></td><td></td><td></td><td></td><td></td><td></td> </tr> <tr> <td>2 AGUJAS</td> <td></td><td></td><td></td><td></td><td></td><td></td><td></td><td></td><td></td><td></td><td></td><td></td><td></td><td></td> </tr> <tr> <td>ACTIVIDADES CUBIERTA</td> <td></td><td></td><td></td><td></td><td></td><td></td><td></td><td></td><td></td><td></td><td></td><td></td><td></td><td></td> </tr> </tbody> </table>			ELEMENTOS REGISTRADOS	DETERIORS PRESENTES										ACTIVIDADES DE INTERVENCIÓN PROPUESTAS					MACROFLORA	MACROFLORA	CUMBRESA	DESINFLA	PERDIDA DE TEJAS DETERIORADAS	ELEMENTOS DE LAMINA DETERIORADA	HUMEDAD	SUCIEDAD	GARGOLA DETERIORADA	1	2	3	4	5	CUBIERTA															PLANA															INCLINADA															2 AGUJAS															ACTIVIDADES CUBIERTA														
ELEMENTOS REGISTRADOS	DETERIORS PRESENTES										ACTIVIDADES DE INTERVENCIÓN PROPUESTAS																																																																																																
	MACROFLORA	MACROFLORA	CUMBRESA	DESINFLA	PERDIDA DE TEJAS DETERIORADAS	ELEMENTOS DE LAMINA DETERIORADA	HUMEDAD	SUCIEDAD	GARGOLA DETERIORADA	1	2	3	4	5																																																																																													
CUBIERTA																																																																																																											
PLANA																																																																																																											
INCLINADA																																																																																																											
2 AGUJAS																																																																																																											
ACTIVIDADES CUBIERTA																																																																																																											
1) LIMPIEZA    2) CONSOLIDACIÓN DE CUMBRESA    3) LIBERACIÓN DE ELEMENTOS 4) REINTEGRACIÓN DE PIEZAS    5) CONSOLIDACIÓN DE GARGOLA																																																																																																											

Proyecto de Mejoramiento de la Imagen Urbana de Villa Victoria, Municipio de Chinicuilá, Michoacán

# de folio 1S-05

REGISTRO Y LEVANTAMIENTO DE FACHADAS DE INMUEBLES

ELEMENTOS REGISTRADOS	DETERIORS PRESENTES								ACTIVIDADES DE INTERVENCIÓN PROPUESTAS									
	RESANES CON CEMENTO	COQUEDADES	FALTA DE JUNTES	MACROFLORA	PULVERIZACIONES	PINTURA DETEORADA	HUMEDAD ASCENCIONAL	MACROFLORA	VANOS TAPADOS	PINTURA SOBRE MURO ADYACENTE	1	2	3	4	5	6	7	8
MUROS																		
FACHADA																		
ACTIVIDADES MUROS	1) LIMPIEZA 2) REJUNTEOS 3) CONSOLIDACIÓN DE APLANADOS 4) LIBERACIÓN DE APLANADOS 5) LIBERACIÓN DE PINTURA 6) CONSOLIDACIÓN DE PINTURA 7) RESTITUCIÓN DE PINTURAS 8) OTROS																	

ELEMENTOS REGISTRADOS	DETERIORS PRESENTES								ACTIVIDADES DE INTERVENCIÓN PROPUESTAS										
	RESANES	RESANES INACABADOS	FALTA DE CRISTALES	HUMEDADES	MACROFLORA	TABLEROS DETEORADOS	PINTURA DETEORADA	RECUBRIMIENTO INACABADO	PEZAS FALTANTES	ELEMENTOS ALABADOS	ELEMENTOS AGREGADOS O SOBREPUESTOS	1	2	3	4	5	6	7	8
CARPINTERIA																			
FACHADA																			
ACTIVIDADES CARPINTERIA	1) LIMPIEZA 2) RESANES 3) RESTITUCIONES 4) INJERTOS 5) APLICACIÓN DE PINTURA 6) TRATAMIENTO QUÍMICO 7) LIBERACIÓN DE PINTURA 8) APLICACIÓN DE TINTA Y CERA																		

ELEMENTOS REGISTRADOS	DETERIORS PRESENTES										ACTIVIDADES DE INTERVENCIÓN PROPUESTAS						
	CARENCIA DE HERBILES	OXIDO	ELEMENTO DESINTEGRADO	AUSENCIA DE ANCLAJES	PEZAS ROTAS	PINTURA DETEORADA	DESCASTES	ELEMENTO DEFORMADO	ELEMENTO AGREGADO	1	2	3	4	5	6	7	
HERRERIA																	
VENTANAS																	
PUERTAS																	
BALCONES																	
ACTIVIDADES HERRERIA	1) LIMPIEZA 2) SOLDADURA 3) CONSOLIDACIÓN DE PINTURA 4) LIBERACIÓN DE PINTURA 5) APLICACIÓN DE PINTURA 6) LIBERACIÓN DE ELEMENTO AGREGADO 7) REPOSICIÓN DE ELEMENTOS																

ELEMENTOS REGISTRADOS	DETERIORS PRESENTES										ACTIVIDADES DE INTERVENCIÓN PROPUESTAS										
	REPARACIONES INACABADAS	DESCASTE DE PEZAS	FRACATURAS	FALTA DE JUNTES	PIEZAS FALTANTES	ABUNDANTES	FRACATURADAS	DESGASTE POR ABRASION	HUMEDAD	PIES SOBREPUESTOS	MACROFLORA	MACROFLORA	1	2	3	4	5	6	7	8	9
PORTAL																					
ARROYO VEHICULAR																					
ACTIVIDADES PAVIMENTOS	1) LIMPIEZA 2) REJUNTEOS 3) RESTITUCIONES 4) INJERTOS 5) LIBERACIÓN DE PAVIMENTOS 6) CORRECCIÓN DE NIVELES 7) INTEGRACIÓN DE PAVIMENTOS 8) LIBERACIÓN DE RESANES 9) OTROS																				

ELEMENTOS REGISTRADOS	DETERIORS PRESENTES										ACTIVIDADES DE INTERVENCIÓN PROPUESTAS				
	CABLES	CABLES TELEFONICOS	TUBERIAS HIBRIDICAS	TUBERIAS SANITARIAS	ACCESORIOS EN DESUSO	ELEMENTO INACABADO	ELEMENTO DETEORADO	1	2	3	4	5			
INSTALACIONES															
MURO															
IMARCO															
VIGAS															
ARRASTRE															
PUERTA															
VENTANA															
ARRASTRE															
ZAPATA															
FUSTE															
BASE															
PISO															
HIDRAULICA, SANITARIA, ELECTRICA, TELEFONICA															
INSTALACIONES	1) RETIRO 2) OCULTAR 3) SUSTITUIR 4) REPARAR 5) ADECUAR														

Proyecto de Mejoramiento de la Imagen Urbana de Villa Victoria, Municipio de ChinicUILa, Michoacán		N° de Ficha <b>1S-05</b>																																																																																																																																																																																				
REGISTRO Y LEVANTAMIENTO DE FACHADAS DE INMUEBLES																																																																																																																																																																																						
<b>FACHADA</b>																																																																																																																																																																																						
																																																																																																																																																																																						
<b>LOCALIZACIÓN</b> Estado Michoacán Municipio ChinicUILa Localidad Villa Victoria Colonia Centro Calle y N° Avenida Francisco I. Madero s/n Entre las Calles Matamoros y Miguel Silva Sur																																																																																																																																																																																						
<b>IDENTIFICACIÓN</b> Tipología Vivienda Uso Original Casa Habitación Uso Actual Casa Habitación Frente 11.44m Fachada 44m2 Fecha Febrero de 2006 Registró de investigación Dibujó Eduardo Noel Villa Ortiz N° de Fotografía 5																																																																																																																																																																																						
<b>NOTAS</b> Se propone resane de fracturas en banqueta y guarnición																																																																																																																																																																																						
<b>CROQUIS DE UBICACIÓN</b>		<b>VALOR</b>																																																																																																																																																																																				
		<table border="1" style="width: 100%; border-collapse: collapse;"> <thead> <tr> <th rowspan="2">ELEMENTOS REGISTRADOS</th> <th colspan="10">DETERIOROS PRESENTES</th> <th colspan="5">ACTIVIDADES DE INTERVENCIÓN PROPUESTAS</th> </tr> <tr> <th>MACROFLORA</th> <th>MACROFLORA</th> <th>CUMBRETA</th> <th>TEJAS</th> <th>PERDIDA DE ELEMENTOS</th> <th>LAMINA DETERIORADA</th> <th>HUVEDAD</th> <th>SUCIEDAD</th> <th>GARGOLA</th> <th>1</th> <th>2</th> <th>3</th> <th>4</th> <th>5</th> </tr> </thead> <tbody> <tr> <td>CUBIERTA</td> <td></td><td></td><td></td><td></td><td></td><td></td><td></td><td></td><td></td><td></td><td></td><td></td><td></td><td></td> </tr> <tr> <td>PLANA</td> <td></td><td></td><td>PB</td><td></td><td></td><td></td><td></td><td></td><td></td><td></td><td></td><td></td><td></td><td></td> </tr> <tr> <td></td> <td></td><td></td><td>PA</td><td></td><td></td><td></td><td></td><td></td><td></td><td></td><td></td><td></td><td></td><td></td> </tr> <tr> <td>INCLINADA</td> <td></td><td></td><td></td><td></td><td></td><td></td><td></td><td></td><td></td><td></td><td></td><td></td><td></td><td></td> </tr> <tr> <td></td> <td></td><td></td><td>PB</td><td></td><td></td><td></td><td></td><td></td><td></td><td></td><td></td><td></td><td></td><td></td> </tr> <tr> <td></td> <td></td><td></td><td>PA</td><td></td><td></td><td></td><td></td><td></td><td></td><td></td><td></td><td></td><td></td><td></td> </tr> <tr> <td>2 AGUAS</td> <td></td><td></td><td></td><td></td><td></td><td></td><td></td><td></td><td></td><td></td><td></td><td></td><td></td><td></td> </tr> <tr> <td></td> <td></td><td></td><td>PB</td><td></td><td></td><td></td><td></td><td></td><td></td><td></td><td></td><td></td><td></td><td></td> </tr> <tr> <td></td> <td></td><td></td><td>PA</td><td></td><td></td><td></td><td></td><td></td><td></td><td></td><td></td><td></td><td></td><td></td> </tr> <tr> <td>ACTIVIDADES CUBIERTA</td> <td></td><td></td><td></td><td></td><td></td><td></td><td></td><td></td><td></td><td></td><td></td><td></td><td></td><td></td> </tr> </tbody> </table>	ELEMENTOS REGISTRADOS	DETERIOROS PRESENTES										ACTIVIDADES DE INTERVENCIÓN PROPUESTAS					MACROFLORA	MACROFLORA	CUMBRETA	TEJAS	PERDIDA DE ELEMENTOS	LAMINA DETERIORADA	HUVEDAD	SUCIEDAD	GARGOLA	1	2	3	4	5	CUBIERTA															PLANA			PB															PA												INCLINADA																		PB															PA												2 AGUAS																		PB															PA												ACTIVIDADES CUBIERTA														
ELEMENTOS REGISTRADOS	DETERIOROS PRESENTES										ACTIVIDADES DE INTERVENCIÓN PROPUESTAS																																																																																																																																																																											
	MACROFLORA	MACROFLORA	CUMBRETA	TEJAS	PERDIDA DE ELEMENTOS	LAMINA DETERIORADA	HUVEDAD	SUCIEDAD	GARGOLA	1	2	3	4	5																																																																																																																																																																								
CUBIERTA																																																																																																																																																																																						
PLANA			PB																																																																																																																																																																																			
			PA																																																																																																																																																																																			
INCLINADA																																																																																																																																																																																						
			PB																																																																																																																																																																																			
			PA																																																																																																																																																																																			
2 AGUAS																																																																																																																																																																																						
			PB																																																																																																																																																																																			
			PA																																																																																																																																																																																			
ACTIVIDADES CUBIERTA																																																																																																																																																																																						
		1) LIMPIEZA    2) CONSOLIDACION DE CUMBRETA    3) LIBERACION DE ELEMENTOS 4) REINTEGRACION DE PIEZAS    5) CONSOLIDACION DE GARGOLA																																																																																																																																																																																				

**Proyecto de Mejoramiento de la Imagen Urbana de Villa Victoria, Municipio de ChinicUILa, Michoacán**

Nº de Ficha: **1S-06**

---

REGISTRO Y LEVANTAMIENTO DE FACHADAS DE INMUEBLES

ELEMENTOS REGISTRADOS	DETERIOROS PRESENTES										ACTIVIDADES DE INTERVENCIÓN PROPUESTAS									
	RESANES CON CEMENTO	QUEBRADAS	FALTA DE JUNTOS	MICROFLORA	PULVERIZACIONES	PIRATA	HUMEDAD DETERIORADA	HUMEDAD ASCENCIONAL	MACROFLORA	WANOS TAPADOS	PIRATA SOBRENTE	PIRATA SOBRENTE	1	2	3	4	5	6	7	8
MUROS																				
FACHADA																				
ACTIVIDADES MUIROS	1) LIMPIEZA 2) REJUNTEOS 3) CONSOLIDACION DE APLANADOS 4) LIBERACION DE APLANADOS 5) LIBERACION DE PINTURA 6) CONSOLIDACION DE PINTURA 7) RESTITUCION DE PINTURAS 8) OTROS										1) LIMPIEZA 2) REJUNTEOS 3) CONSOLIDACION DE APLANADOS 4) LIBERACION DE PINTURA 5) LIBERACION DE PINTURA 6) CONSOLIDACION DE PINTURA 7) RESTITUCION DE PINTURAS 8) OTROS									

ELEMENTOS REGISTRADOS	DETERIOROS PRESENTES										ACTIVIDADES DE INTERVENCIÓN PROPUESTAS							
	CAENEA DE HERBULES	OXIDO	ELEMENTO DESMELADO	AUSENCIA DE ANCLAJES	PIEZAS ROTAS	PINTURA DETERIORADA	DESGASTES	ELEMENTO DESMELADO	AGREGADOS	ELEMENTOS AGRAGADOS	1	2	3	4	5	6	7	
HERRERIA																		
VENTANAS																		
PUERTAS																		
BALCONES																		
ACTIVIDADES HERRERIA	1) LIMPIEZA 2) SOLDADURA 3) CONSOLIDACION DE PINTURA 4) LIBERACION DE PINTURA 5) APLICACION DE PINTURA 6) LIBERACION DE ELEMENTO AGRAGADO 7) REPOSICION DE ELEMENTOS										1) LIMPIEZA 2) SOLDADURA 3) CONSOLIDACION DE PINTURA 4) LIBERACION DE PINTURA 5) APLICACION DE PINTURA 6) LIBERACION DE ELEMENTO AGRAGADO 7) REPOSICION DE ELEMENTOS							

ELEMENTOS REGISTRADOS	DETERIOROS PRESENTES										ACTIVIDADES DE INTERVENCIÓN PROPUESTAS								
	GRJETAS	RESANES INADECUADOS	FALTA DE CRISTALES	HUMEDADES	MICROFLORA	TABLEROS DETERIORADOS	PINTURA DETERIORADA	RECUBRIMIENTO INADECUADO	PIEZAS FALTANTES	ELEMENTOS ALABADOS	ELEMENTOS AGREGADOS O SOBRENTE	1	2	3	4	5	6	7	8
VENTANAS																			
PUERTAS																			
ACTIVIDADES CARPINTERIA	1) LIMPIEZA 2) RESANES 3) RESTITUCIONES 4) INJERTOS 5) APLICACION DE PINTURA 6) TRATAMIENTO QUIMICO 7) LIBERACION DE PINTURA 8) APLICACION DE TINTA Y CERA										1) LIMPIEZA 2) RESANES 3) RESTITUCIONES 4) INJERTOS 5) APLICACION DE PINTURA 6) TRATAMIENTO QUIMICO 7) LIBERACION DE PINTURA 8) APLICACION DE TINTA Y CERA								

ELEMENTOS REGISTRADOS	DETERIOROS PRESENTES										ACTIVIDADES DE INTERVENCIÓN PROPUESTAS										
	REPARACIONES INADECUADAS	DESGASTE DE PIEZAS	FRACATURAS	FALTA DE JUNTOS	PIEZAS FALTANTES	HUNDIMIENTOS	PIEZAS FRACTURADAS	DESGASTE POR ABRASION	HUMEDAD	PISOS SOBREPUESTOS	MACROFLORA	MACROFLORA	1	2	3	4	5	6	7	8	9
GUARNICION																					
PISOS																					
REGISTROS																					
RAMPAS																					
ESCALINATAS																					
GUARNICION																					
CALLE																					
REGISTROS																					
BANQUETAS																					
ACTIVIDADES PAVIMENTOS	1) LIMPIEZA 2) REJUNTEOS 3) RESTITUCIONES 4) INJERTOS 5) LIBERACION DE PAVIMENTOS 6) CORRECCION DE NIVELES 7) INTEGRACION DE PAVIMENTOS 8) LIBERACION DE RESANES 9) OTROS										1) LIMPIEZA 2) REJUNTEOS 3) RESTITUCIONES 4) INJERTOS 5) LIBERACION DE PAVIMENTOS 6) CORRECCION DE NIVELES 7) INTEGRACION DE PAVIMENTOS 8) LIBERACION DE RESANES 9) OTROS										

ELEMENTOS REGISTRADOS	DETERIOROS PRESENTES										ACTIVIDADES DE INTERVENCIÓN PROPUESTAS				
	CABLES ELECTRICOS	CABLES TELEFONICOS	TUBERIAS HIBRIDALICAS	TUBERIAS SANITARIAS	ACCESORIOS EN DESUOS	ELEMENTO INADECUADO	ELEMENTO DETERIORADO	1	2	3	4	5			
MURO															
MARCO															
VIGAS															
ARRASTRE															
PUERTA															
VENTANA															
ARRASTRE															
ZAPATA															
FUSTE															
BASE															
PISO															
HIDRAULICA, SANITARIA, ELECTRICA, TELEFONICA															
INSTALACIONES															
INSTALACIONES	1) RETIRO 2) OCULTAR 3) SUSTITUIR 4) REPARAR 5) ADECUAR										1) RETIRO 2) OCULTAR 3) SUSTITUIR 4) REPARAR 5) ADECUAR				

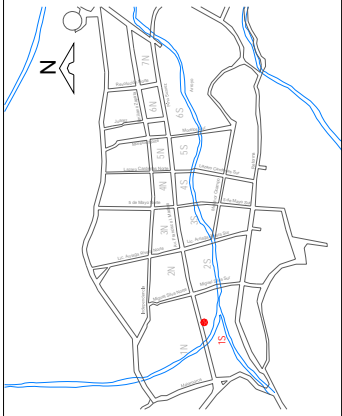
Proyecto de Mejoramiento de la Imagen Urbana de Villa Victoria, Municipio de ChinicUILa, Michoacán		# de Ficha: <b>1S-07</b>																																																																																																																																				
REGISTRO Y LEVANTAMIENTO DE FACHADAS DE INMUEBLES																																																																																																																																						
<b>FACHADA</b>																																																																																																																																						
<b>LOCALIZACIÓN</b> Estado Michoacán Municipio ChinicUILa Localidad Villa Victoria Colonia Centro Calle y N° Avenida Francisco I. Madero s/n Entre las Calles Matamoros y Miguel Silva Sur																																																																																																																																						
<b>IDENTIFICACIÓN</b> Tipología Vivienda Uso Original Casa Habitación Uso Actual Casa Habitación Frente 12.76m Fachada 45.30m2 Fecha Febrero de 2006 Registro de investigación Dibujó Eduardo Noel Villa Ortiz N° de Fotografía 7																																																																																																																																						
<b>NOTAS</b>																																																																																																																																						
	<b>VALOR</b>																																																																																																																																					
<b>CROQUIS DE UBICACIÓN</b>																																																																																																																																						
<table border="1" style="width:100%; border-collapse: collapse;"> <thead> <tr> <th rowspan="2">ELEMENTOS REGISTRADOS</th> <th colspan="10">DETERIOROS PRESENTES</th> <th colspan="5">ACTIVIDADES DE INTERVENCIÓN PROPUESTAS</th> </tr> <tr> <th>MACROFLORA</th> <th>CUMBRERA DESINFLADA</th> <th>TEJAS DETERIORADAS</th> <th>PERDIDA DE ELEMENTOS</th> <th>LAMINA DETERIORADA</th> <th>HUMEDAD</th> <th>SUCEDAD</th> <th>GARGOLA</th> <th>1</th> <th>2</th> <th>3</th> <th>4</th> <th>5</th> </tr> </thead> <tbody> <tr> <td>CUBIERTA</td> <td></td><td></td><td></td><td></td><td></td><td></td><td></td><td></td><td></td><td></td><td></td><td></td><td></td><td></td> </tr> <tr> <td>PLANA</td> <td></td><td></td><td></td><td></td><td></td><td></td><td></td><td></td><td></td><td></td><td></td><td></td><td></td><td></td> </tr> <tr> <td rowspan="2">INCLINADA</td> <td>PB</td> <td></td><td></td><td></td><td></td><td></td><td></td><td></td><td></td><td></td><td></td><td></td><td></td><td></td> </tr> <tr> <td>PA</td> <td></td><td></td><td></td><td></td><td></td><td></td><td></td><td></td><td></td><td></td><td></td><td></td><td></td> </tr> <tr> <td rowspan="2">2AGUAS</td> <td>PB</td> <td></td><td></td><td></td><td></td><td></td><td></td><td></td><td></td><td></td><td></td><td></td><td></td><td></td> </tr> <tr> <td>PA</td> <td></td><td></td><td></td><td></td><td></td><td></td><td></td><td></td><td></td><td></td><td></td><td></td><td></td> </tr> <tr> <td>ACTIVIDADES CUBIERTA</td> <td></td><td></td><td></td><td></td><td></td><td></td><td></td><td></td><td></td><td></td><td></td><td></td><td></td><td></td> </tr> </tbody> </table>			ELEMENTOS REGISTRADOS	DETERIOROS PRESENTES										ACTIVIDADES DE INTERVENCIÓN PROPUESTAS					MACROFLORA	CUMBRERA DESINFLADA	TEJAS DETERIORADAS	PERDIDA DE ELEMENTOS	LAMINA DETERIORADA	HUMEDAD	SUCEDAD	GARGOLA	1	2	3	4	5	CUBIERTA															PLANA															INCLINADA	PB														PA														2AGUAS	PB														PA														ACTIVIDADES CUBIERTA														
ELEMENTOS REGISTRADOS	DETERIOROS PRESENTES										ACTIVIDADES DE INTERVENCIÓN PROPUESTAS																																																																																																																											
	MACROFLORA	CUMBRERA DESINFLADA	TEJAS DETERIORADAS	PERDIDA DE ELEMENTOS	LAMINA DETERIORADA	HUMEDAD	SUCEDAD	GARGOLA	1	2	3	4	5																																																																																																																									
CUBIERTA																																																																																																																																						
PLANA																																																																																																																																						
INCLINADA	PB																																																																																																																																					
	PA																																																																																																																																					
2AGUAS	PB																																																																																																																																					
	PA																																																																																																																																					
ACTIVIDADES CUBIERTA																																																																																																																																						

**Proyecto de Mejoramiento de la Imagen Urbana de Villa Victoria, Municipio de Chinicuila, Michoacán**

1S-07

REGISTRO Y LEVANTAMIENTO DE FACHADAS DE INMUEBLES

ELEMENTOS REGISTRADOS	DETERIOROS PRESENTES								ACTIVIDADES DE INTERVENCIÓN PROPUESTAS									
	RESANES CON CEMENTO	COQUELADOS	FALTA DE JUNTEOS	MICROFLORA	PULVERIZACIONES	PINTURA DETERIORADA	HUMEDAD ASCENDENTE	MACROFLORA	VANOS TAPADOS	PINTURA SOBRE MURO APARENTE	1	2	3	4	5	6	7	8
FACHADA																		
ACTIVIDADES MUROS	1) LIMPIEZA 2) REJUNTEOS 3) CONSOLIDACIÓN DE APLANADOS 4) LIBERACIÓN DE APLANADOS 5) LIBERACIÓN DE PINTURA 6) CONSOLIDACIÓN DE PINTURA 7) RESTITUCIÓN DE PINTURAS 8) OTROS																	

ELEMENTOS REGISTRADOS	DETERIOROS PRESENTES										ACTIVIDADES DE INTERVENCIÓN PROPUESTAS							
	CARENCIA DE HERRALES	OXIDO	ELEMENTO DESMIGRAO	AUSENCIA DE ANCLAJES	PIEZAS ROTAS	PINTURA DETERIORADA	DESGASTES	ELEMENTO DE PLOMADO	ELEMENTOS AGREGADOS	HERRERIA		1	2	3	4	5	6	7
FACHADA																		
ACTIVIDADES HERRERIA	1) LIMPIEZA 2) SOLDADURA 3) CONSOLIDACIÓN DE PINTURA 4) LIBERACIÓN DE PINTURA 5) APLICACIÓN DE PINTURA 6) LIBERACIÓN DE ELEMENTO AGREGADO 7) REPOSICIÓN DE ELEMENTOS																	

ELEMENTOS REGISTRADOS	DETERIOROS PRESENTES										ACTIVIDADES DE INTERVENCIÓN PROPUESTAS								
	GRETA	RESANES INDECUADOS	FALTA DE CRISTALES	HUMEDADES	MICROFLORA	TABLEROS DETERIORADOS	PINTURA DETERIORADA	RECUBRIMIENTO INADECUADO	PIEZAS FALTANTES	ELEMENTOS AGREGADOS O ALABADOS	SOBREPUESTOS	1	2	3	4	5	6	7	8
FACHADA																			
ACTIVIDADES CARPINTERIA	1) LIMPIEZA 2) RESANES 3) RESTITUCIONES 4) INJERTOS 5) APLICACIÓN DE PINTURA 6) TRATAMIENTO QUIMICO 7) LIBERACIÓN DE PINTURA 8) APLICACIÓN DE TINTA Y CERA																		

ELEMENTOS REGISTRADOS	DETERIOROS PRESENTES										ACTIVIDADES DE INTERVENCIÓN PROPUESTAS												
	REPARACIONES INADECUADAS	DESGASTE DE PIEZAS	FRACATURAS	FALTA DE JUNTEOS	PIEZAS FALTANTES	HUNDAMIENTOS	ABUNDAMIENTOS	PIEZAS FRACATURADAS	DESGASTE POR ABRASION	HUMEDAD	PIZOS SOBREPUESTOS	MACROFLORA	MACROFLORA	1	2	3	4	5	6	7	8	9	
PAVIMENTOS																							
PORTAL																							
ARROYO VEHICULAR																							
ACTIVIDADES PAVIMENTOS	1) LIMPIEZA 2) REJUNTEOS 3) RESTITUCIONES 4) INJERTOS 5) LIBERACIÓN DE PAVIMENTOS 6) CORRECCIÓN DE NIVELES 7) INTEGRACIÓN DE PAVIMENTOS 8) LIBERACIÓN DE RESANES 9) OTROS																						

ELEMENTOS REGISTRADOS	DETERIOROS PRESENTES							ACTIVIDADES DE INTERVENCIÓN PROPUESTAS				
	CABLES ELECTRICOS	CABLES TELEFONICOS	TUBERIAS HIDRAULICAS	TUBERIAS SANITARIAS	ACCESORIOS EN DESUSO	ELEMENTO INDECUADO	ELEMENTO DETEORADO	1	2	3	4	5
INSTALACIONES												
MURO												
MARCO												
VIGAS												
ARRASTRE												
PUERTA												
VENTANA												
ARRASTRE												
ZAPATA												
FUSTE												
BASE												
PISO												
INSTALACIONES	1) RETIRO 2) OCULTAR 3) SUSTITUIR 4) REPARAR 5) ADECUAR											

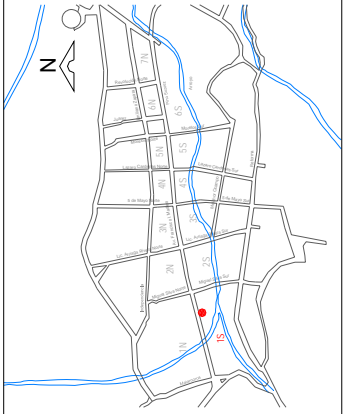

Proyecto de Mejoramiento de la Imagen Urbana de Villa Victoria, Municipio de ChinicUILa, Michoacán		N° de Ficha: <b>1S-08</b>																																																																																																			
REGISTRO Y LEVANTAMIENTO DE FACHADAS DE INMUEBLES																																																																																																					
<b>FACHADA</b>																																																																																																					
																																																																																																					
<b>LOCALIZACIÓN</b> Estado Michoacán Municipio ChinicUILa Localidad Villa Victoria Colonia Centro Calle y N° Avenida Francisco I. Madero s/n Entre las Calles Matamoros y Miguel Silva Sur																																																																																																					
<b>IDENTIFICACIÓN</b> Tipología Vivienda Uso Original Casa Habitación Uso Actual Casa Habitación Frente 17.35m Fachada 56.07m <sup>2</sup> Fecha Febrero de 2006 Registró de investigación Dibujó Rodrigo García Mier N° de Fotografía 8																																																																																																					
<b>NOTAS</b>																																																																																																					
	<b>VALOR</b>																																																																																																				
<b>CROQUIS DE UBICACIÓN</b>																																																																																																					
<table border="1" style="width: 100%; border-collapse: collapse;"> <thead> <tr> <th rowspan="2">ELEMENTOS REGISTRADOS</th> <th colspan="10">DETERIOROS PRESENTES</th> <th colspan="5">ACTIVIDADES DE INTERVENCIÓN PROPUESTAS</th> </tr> <tr> <th>MACROFLORA</th> <th>CUMBRERA DESMUELA</th> <th>TEJAS DETERIORADAS</th> <th>PERDIDA DE ELEMENTOS</th> <th>LAMINA DETERIORADA</th> <th>HUMEDAD</th> <th>SUCIEDAD</th> <th>GARGOLA</th> <th>1</th> <th>2</th> <th>3</th> <th>4</th> <th>5</th> </tr> </thead> <tbody> <tr> <td>CUBIERTA</td> <td></td><td></td><td></td><td></td><td></td><td></td><td></td><td></td><td></td><td></td><td></td><td></td><td></td> </tr> <tr> <td>PLANA</td> <td></td><td></td><td></td><td></td><td></td><td></td><td></td><td></td><td></td><td></td><td></td><td></td><td></td> </tr> <tr> <td>INCLINADA</td> <td></td><td></td><td></td><td></td><td></td><td></td><td></td><td></td><td></td><td></td><td></td><td></td><td></td> </tr> <tr> <td>2 AGUAS</td> <td></td><td></td><td></td><td></td><td></td><td></td><td></td><td></td><td></td><td></td><td></td><td></td><td></td> </tr> <tr> <td>ACTIVIDADES CUBIERTA</td> <td></td><td></td><td></td><td></td><td></td><td></td><td></td><td></td><td></td><td></td><td></td><td></td><td></td> </tr> </tbody> </table>			ELEMENTOS REGISTRADOS	DETERIOROS PRESENTES										ACTIVIDADES DE INTERVENCIÓN PROPUESTAS					MACROFLORA	CUMBRERA DESMUELA	TEJAS DETERIORADAS	PERDIDA DE ELEMENTOS	LAMINA DETERIORADA	HUMEDAD	SUCIEDAD	GARGOLA	1	2	3	4	5	CUBIERTA														PLANA														INCLINADA														2 AGUAS														ACTIVIDADES CUBIERTA													
ELEMENTOS REGISTRADOS	DETERIOROS PRESENTES										ACTIVIDADES DE INTERVENCIÓN PROPUESTAS																																																																																										
	MACROFLORA	CUMBRERA DESMUELA	TEJAS DETERIORADAS	PERDIDA DE ELEMENTOS	LAMINA DETERIORADA	HUMEDAD	SUCIEDAD	GARGOLA	1	2	3	4	5																																																																																								
CUBIERTA																																																																																																					
PLANA																																																																																																					
INCLINADA																																																																																																					
2 AGUAS																																																																																																					
ACTIVIDADES CUBIERTA																																																																																																					
1) LIMPIEZA      2) CONSOLIDACIÓN DE CUMBRERA      3) HIBERACION DE ELEMENTOS 4) REINTEGRACION DE PIEZAS      5) CONSOLIDACION DE GARGOLA																																																																																																					

Proyecto de Mejoramiento de la Imagen Urbana de Villa Victoria, Municipio de Chinicuila, Michoacán

# de folio: 1S-08

REGISTRO Y LEVANTAMIENTO DE FACHADAS DE INMUEBLES

ELEMENTOS REGISTRADOS	DETERIOROS PRESENTES								ACTIVIDADES DE INTERVENCIÓN PROPUESTAS									
	RESANOS CON CEMENTO	QUEDEDES	FALTA DE JUNTOS	MCROFLORA	PULVERIZACIONES	PINTURA DE TERROBA	HUMEDAD ASCENCIONAL	MACROFLORA	VANOS TAPADOS	PINTURA SOBRE MURO APARENTE	1	2	3	4	5	6	7	8
MUROS																		
FACHADA																		
P.B																		
P.A																		
ACTIVIDADES MUROS	1) LIMPIEZA 2) REJUNTOS 3) CONSOLIDACIÓN DE APLANADOS 4) LIBERACIÓN DE APLANADOS 5) LIBERACIÓN DE PINTURA 6) CONSOLIDACIÓN DE PINTURA 7) RESTITUCIÓN DE PINTURAS 8) OTROS																	

ELEMENTOS REGISTRADOS	DETERIOROS PRESENTES								ACTIVIDADES DE INTERVENCIÓN PROPUESTAS										
	GREJAS	RESANOS INDECUADOS	FALTA DE CRISTALES	HUMEDADES	MCROFLORA	TABLETOS DETERIORADOS	PINTURA DETERIORADA	RECUBRIMIENTO INADECUADO	PIEZAS FALTANTES	ELEMENTOS ALBERGADOS	ELEMENTOS AGREGADOS O SOBREPUESTOS	1	2	3	4	5	6	7	8
CARPINTERIA																			
FACHADA																			
P.B																			
P.A																			
P.B																			
P.A																			
ACTIVIDADES CARPINTERIA	1) LIMPIEZA 2) RESANOS 3) RESTITUCIONES 4) INJERTOS 5) APLICACIÓN DE PINTURA 6) TRATAMIENTO QUÍMICO 7) LIBERACIÓN DE PINTURA 8) APLICACIÓN DE TINTA Y CERA																		

ELEMENTOS REGISTRADOS	DETERIOROS PRESENTES										ACTIVIDADES DE INTERVENCIÓN PROPUESTAS						
	CARGA DE HERRAJES	OXIDO	ELEMENTO DESVELADO	AUSCLAS	PIEZAS ROTAS	PINTURA DETERIORADA	DESAGUSTES	ELEMENTO DESFLAMADO	ELEMENTOS AGREGADOS	1	2	3	4	5	6	7	
HERRERIA																	
VENTANAS																	
P.A																	
P.B																	
PUERTAS																	
P.A																	
P.B																	
P.A																	
BALCONES																	
ACTIVIDADES HERRERIA	1) LIMPIEZA 2) SOLDADURA 3) CONSOLIDACIÓN DE PINTURA 4) LIBERACIÓN DE PINTURA 5) APLICACIÓN DE PINTURA 6) LIBERACIÓN DE ELEMENTO AGREGADO 7) REPOSICIÓN DE ELEMENTOS																

ELEMENTOS REGISTRADOS	DETERIOROS PRESENTES										ACTIVIDADES DE INTERVENCIÓN PROPUESTAS										
	REPARACIONES INADECUADAS	DESAGASTE DE PIEZAS	FRACTURAS	FALTA DE JUNTOS	PIEZAS FALTANTES	HUNDAMIENTOS	PIEZAS FRACTURADAS	DESAGASTE POR ABRASION	HUMEDAD	PISOS SOBREPUESTOS	MACROFLORA	MACROFLORA	1	2	3	4	5	6	7	8	9
PAVIMENTOS																					
GUARNICIÓN																					
PISOS																					
REGISTROS																					
RAMPAS																					
ESCALINATAS																					
GUARNICIÓN																					
CALLE																					
REGISTROS																					
BANQUETAS																					
ARROYO VEHICULAR																					
ACTIVIDADES PAVIMENTOS	1) LIMPIEZA 2) REJUNTOS 3) RESTITUCIONES 4) INJERTOS 5) LIBERACIÓN DE PAVIMENTOS 6) CORRECCIÓN DE NIVELES 7) INTEGRACIÓN DE PAVIMENTOS 8) LIBERACIÓN DE RESANOS 9) OTROS																				

ELEMENTOS REGISTRADOS	DETERIOROS PRESENTES										ACTIVIDADES DE INTERVENCIÓN PROPUESTAS				
	CABLES ELECTRICOS	CABLES TELEFONICOS	TUBERIAS HIDRAULICAS	TUBERIAS SANITARIAS	ACCESORIOS EN DESUSO	ELEMENTO MUECULADO	ELEMENTO DETERIORADO	1	2	3	4	5			
INSTALACIONES															
MURO															
MARCO															
VIGAS															
ARRASTRE															
PUERTA															
VENTANA															
ARRASTRE															
ZAPATA															
FUSTE															
BASE															
PISO															
INSTALACIONES	1) RETIRO 2) OCULTAR 3) SUSTITUIR 4) REPARAR 5) ADECUAR														

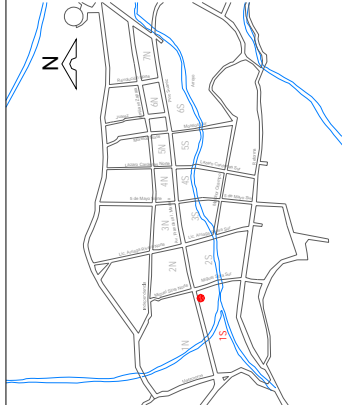
Proyecto de Mejoramiento de la Imagen Urbana de Villa Victoria, Municipio de ChinicUILa, Michoacán		1S-09	
REGISTRO Y LEVANTAMIENTO DE FACHADAS DE INMUEBLES			
FACHADA			
			
<b>LOCALIZACIÓN</b> Estado Michoacán Municipio ChinicUILa Localidad Villa Victoria Colonia Centro Calle y N° Avenida Francisco I. Madero s/n Entre las Calles Matamoros y Miguel Silva Sur		<b>IDENTIFICACIÓN</b> Tipología Vivienda Uso Original Casa Habitación Uso Actual Casa Habitación Frente 17.10m Fachada 49.33m2 Fecha Febrero de 2006 Registro de investigación Dibujo Eduardo Noel Villa Ortiz N° de Fotografía 9	
<b>NOTAS</b>			
<b>CROQUIS DE UBICACIÓN</b>		<b>VALOR</b>	
		CUBIERTA PLANA INCLINADA 2 AGUAS	
ELEMENTOS REGISTRADOS		ACTIVIDADES DE INTERVENCIÓN PROPUESTAS	
MICROFLORA CUMBRELA CUMBRELA DE SINELEA TEJAS PERIDA DE ELEMENTOS LAMINA DETENERADA HUEDA SUCIEDAD GARGOLA DETENERADA		1 2 3 4 5	
ACTIVIDADES CUBIERTA 1) LIMPIEZA 2) CONSOLIDACIÓN DE CUMBRELA 3) LIBERACIÓN DE ELEMENTOS 4) REINTEGRACIÓN DE PIEZAS 5) CONSOLIDACIÓN DE GARGOLA		ACTIVIDADES DE INTERVENCIÓN PROPUESTAS	

Proyecto de Mejoramiento de la Imagen Urbana de Villa Victoria, Municipio de ChinicUILa, Michoacán

W de fecha 1S-09

REGISTRO Y LEVANTAMIENTO DE FACHADAS DE INMUEBLES

ELEMENTOS REGISTRADOS	DETERIORS PRESENTES								ACTIVIDADES DE INTERVENCIÓN PROPUESTAS								
	RESANES CON CEMENTO	COQUEDES	FALTA DE JUNTOS	MICROFLORA	PULVERIZACIONES	PINTURA DETERIORADA	HUMEDAD ASCENSIONAL	MACROFLORA	PINTURA SOBRE MURO APARENTE	1	2	3	4	5	6	7	8
MUROS																	
FACHADA																	
P.B																	
P.A																	
ACTIVIDADES MUROS	1) LIMPIEZA 2) REJUNTEOS 3) CONSOLIDACIÓN DE APLANADOS 4) LIBERACIÓN DE APLANADOS 5) LIBERACIÓN DE PINTURA 6) CONSOLIDACIÓN DE PINTURA 7) RESTITUCIÓN DE PINTURAS 8) OTROS																

ELEMENTOS REGISTRADOS	DETERIORS PRESENTES								ACTIVIDADES DE INTERVENCIÓN PROPUESTAS										
	GRIETAS	RESANES INADECUADOS	FALTA DE CORTELES	HUMEDADES	MICROFLORA	TABLETOS DETERIORADOS	PINTURA DETERIORADA	RECUBRIMIENTO INADECUADO	PIEZAS FALTANTES	ELEMENTOS ALABADOS	ELEMENTOS AGREGADOS O SOBREPUESTOS	1	2	3	4	5	6	7	8
CARPINTERIA																			
VENTANAS																			
P.A																			
P.B																			
P.A																			
ACTIVIDADES CARPINTERIA	1) LIMPIEZA 2) RESANES 3) RESTITUCIONES 4) INJERTOS 5) APLICACIÓN DE PINTURA 6) TRATAMIENTO QUÍMICO 7) LIBERACIÓN DE PINTURA 8) APLICACIÓN DE TINTA Y CERA																		

ELEMENTOS REGISTRADOS	DETERIORS PRESENTES												ACTIVIDADES DE INTERVENCIÓN PROPUESTAS										
	REPACIONES INADECUADAS	DESCASTE DE PIEZAS	FRACATURAS	FALTA DE JUNTOS	PIEZAS FALTANTES	HUNDIMIENTOS	ABUNDAMIENTOS	PIEZAS FRACTURADAS	DESCASTE POR ABRASION	HUMEDAD	PIOS SOBREPUESTOS	MACROFLORA	MICROFLORA	1	2	3	4	5	6	7	8	9	
PAVIMENTOS																							
GUARNICIÓN																							
PISOS																							
REGISTROS																							
RAMPAS																							
ESCALINATAS																							
GUARNICIÓN																							
CALLE																							
REGISTROS																							
BANQUETAS																							
ACTIVIDADES PAVIMENTOS	1) LIMPIEZA 2) REJUNTEOS 3) RESTITUCIONES 4) INJERTOS 5) LIBERACIÓN DE PAVIMENTOS 6) CORRECCIÓN DE NIVELES 7) INTEGRACIÓN DE PAVIMENTOS 8) LIBERACIÓN DE RESANES 9) OTROS																						

ELEMENTOS REGISTRADOS	DETERIORS PRESENTES										ACTIVIDADES DE INTERVENCIÓN PROPUESTAS						
	CARENCIA DE HÉRRALES	OXIDO	ELEMENTO DESINTEGRADO	ANCLAS	PIEZAS ROTAS	PINTURA DETERIORADA	DESGASTES	ELEMENTO DESPLAZADO	ELEMENTOS AGREGADOS	1	2	3	4	5	6	7	
HERRERIA																	
VENTANAS																	
P.A																	
P.B																	
PUERTAS																	
P.A																	
P.B																	
P.A																	
BALCONES																	
ACTIVIDADES HERRERIA	1) LIMPIEZA 2) SOLDADURA 3) CONSOLIDACIÓN DE PINTURA 4) LIBERACIÓN DE PINTURA 5) APLICACIÓN DE PINTURA 6) LIBERACIÓN DE ELEMENTO AGREGADO 7) REPOSICIÓN DE ELEMENTOS																

ELEMENTOS REGISTRADOS	DETERIORS PRESENTES										ACTIVIDADES DE INTERVENCIÓN PROPUESTAS				
	CABLES ELECTRICOS	CABLES	TUBERIAS	TUBERIAS	TUBERIAS	TUBERIAS	ACCESORIOS EN DE SISO	ELEMENTO INADECUADO	ELEMENTO DETERIORADO	1	2	3	4	5	
INSTALACIONES															
MURO															
MARCO															
VIGAS															
ARRASTRE															
PUERTA															
VENTANA															
ARRASTRE															
ZAPATA															
FUSTE															
BASE															
PISO															
INSTALACIONES	1) RETIRO 2) OCULTAR 3) SUSTITUIR 4) REPARAR 5) ADECUAR														

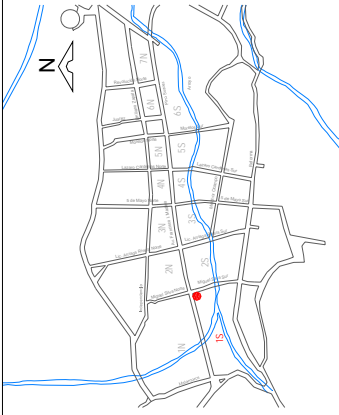
Proyecto de Mejoramiento de la Imagen Urbana de Villa Victoria, Municipio de ChinicUILa, Michoacán		No. de Ficha: <b>1S-10</b>																																																																																
REGISTRO Y LEVANTAMIENTO DE FACHADAS DE INMUEBLES																																																																																		
<b>FACHADA</b>																																																																																		
<b>LOCALIZACIÓN</b>																																																																																		
Estado Michoacán																																																																																		
Municipio ChinicUILa																																																																																		
Localidad Villa Victoria																																																																																		
Colonia Centro																																																																																		
Calle y N° Avenida Francisco I. Madero s/n																																																																																		
Entre las Calles Matamoros y Miguel Silva Sur																																																																																		
<b>IDENTIFICACIÓN</b>																																																																																		
Tipología Vivienda																																																																																		
Uso Original Casa Habitación																																																																																		
Uso Actual Casa Habitación																																																																																		
Frente 18.81m																																																																																		
Fachada 46.49m2																																																																																		
Fecha Febrero de 2006																																																																																		
Registró de investigación																																																																																		
Dibujó Rodrigo García Mier																																																																																		
N° de Fotografía 10																																																																																		
<b>NOTAS</b>	Se propone realizar aplanados y pintura a la fachada																																																																																	
<b>CROQUIS DE UBICACIÓN</b>																																																																																		
<b>VALOR</b>	Tradicional																																																																																	
<b>ELEMENTOS REGISTRADOS</b>	<table border="1" style="width:100%; border-collapse: collapse;"> <tr> <th rowspan="2"></th> <th colspan="2">CUBIERTA</th> </tr> <tr> <th>P/B</th> <th>P/A</th> </tr> <tr> <td>PLANA</td> <td></td> <td></td> </tr> <tr> <td>INCLINADA</td> <td></td> <td></td> </tr> <tr> <td>2 AGUAS</td> <td></td> <td></td> </tr> </table>			CUBIERTA		P/B	P/A	PLANA			INCLINADA			2 AGUAS																																																																				
	CUBIERTA																																																																																	
	P/B	P/A																																																																																
PLANA																																																																																		
INCLINADA																																																																																		
2 AGUAS																																																																																		
<b>DETERIOROS PRESENTES</b>	<table border="1" style="width:100%; border-collapse: collapse;"> <tr> <td>MACROFLORA</td> <td></td> <td></td> <td></td> <td></td> <td></td> <td></td> <td></td> <td></td> <td></td> </tr> <tr> <td>CUMBRERA DESNUEVA</td> <td></td> <td></td> <td></td> <td></td> <td></td> <td></td> <td></td> <td></td> <td></td> </tr> <tr> <td>TEJAS DETERIORADAS</td> <td></td> <td></td> <td></td> <td></td> <td></td> <td></td> <td></td> <td></td> <td></td> </tr> <tr> <td>PERDIDA DE ELEMENTOS</td> <td></td> <td></td> <td></td> <td></td> <td></td> <td></td> <td></td> <td></td> <td></td> </tr> <tr> <td>LAMINA DETERIORADA</td> <td></td> <td></td> <td></td> <td></td> <td></td> <td></td> <td></td> <td></td> <td></td> </tr> <tr> <td>HUMEDAD</td> <td></td> <td></td> <td></td> <td></td> <td></td> <td></td> <td></td> <td></td> <td></td> </tr> <tr> <td>SUCIEDAD</td> <td></td> <td></td> <td></td> <td></td> <td></td> <td></td> <td></td> <td></td> <td></td> </tr> <tr> <td>GARGOLA DETERIORADA</td> <td></td> <td></td> <td></td> <td></td> <td></td> <td></td> <td></td> <td></td> <td></td> </tr> </table>		MACROFLORA										CUMBRERA DESNUEVA										TEJAS DETERIORADAS										PERDIDA DE ELEMENTOS										LAMINA DETERIORADA										HUMEDAD										SUCIEDAD										GARGOLA DETERIORADA									
MACROFLORA																																																																																		
CUMBRERA DESNUEVA																																																																																		
TEJAS DETERIORADAS																																																																																		
PERDIDA DE ELEMENTOS																																																																																		
LAMINA DETERIORADA																																																																																		
HUMEDAD																																																																																		
SUCIEDAD																																																																																		
GARGOLA DETERIORADA																																																																																		
<b>ACTIVIDADES DE INTERVENCIÓN PROPUESTAS</b>	<table border="1" style="width:100%; border-collapse: collapse;"> <tr> <td></td> <td>1</td> <td>2</td> <td>3</td> <td>4</td> <td>5</td> </tr> <tr> <td>1) LIMPIEZA</td> <td></td> <td></td> <td></td> <td></td> <td></td> </tr> <tr> <td>2) CONSOLIDACIÓN DE CUMBRERA</td> <td></td> <td></td> <td></td> <td></td> <td></td> </tr> <tr> <td>3) LIBERACIÓN DE ELEMENTOS</td> <td></td> <td></td> <td></td> <td></td> <td></td> </tr> <tr> <td>4) REINTEGRACIÓN DE PIEZAS</td> <td></td> <td></td> <td></td> <td></td> <td></td> </tr> <tr> <td>5) CONSOLIDACIÓN DE GARGOLA</td> <td></td> <td></td> <td></td> <td></td> <td></td> </tr> </table>			1	2	3	4	5	1) LIMPIEZA						2) CONSOLIDACIÓN DE CUMBRERA						3) LIBERACIÓN DE ELEMENTOS						4) REINTEGRACIÓN DE PIEZAS						5) CONSOLIDACIÓN DE GARGOLA																																																	
	1	2	3	4	5																																																																													
1) LIMPIEZA																																																																																		
2) CONSOLIDACIÓN DE CUMBRERA																																																																																		
3) LIBERACIÓN DE ELEMENTOS																																																																																		
4) REINTEGRACIÓN DE PIEZAS																																																																																		
5) CONSOLIDACIÓN DE GARGOLA																																																																																		

Proyecto de Mejoramiento de la Imagen Urbana de Villa Victoria, Municipio de ChinicUILa, Michoacán

1S-10

REGISTRO Y LEVANTAMIENTO DE FACHADAS DE INMUEBLES

ELEMENTOS REGISTRADOS	DETERIORS PRESENTES								ACTIVIDADES DE INTERVENCIÓN PROPUESTAS									
	RESANES CON CEMENTO	OCUEDES	FALTA DE JUNTEOS	MICROFLORA	PULVERIZACIONES	PINTURA DETERIADA	HUMEDAD ASCENCIONAL	MACROFLORA	VANOS TAPADOS	PINTURA SOBRE PINTURA APARENTE	1	2	3	4	5	6	7	8
FACHADA																		
ACTIVIDADES MUROS	1) LIMPIEZA 2) REJUNTEOS 3) CONSOLIDACIÓN DE APLANADOS 4) LIBERACIÓN DE APLANADOS 5) LIBERACIÓN DE PINTURA 6) CONSOLIDACIÓN DE PINTURA 7) RESTITUCIÓN DE PINTURAS 8) OTROS																	

ELEMENTOS REGISTRADOS	DETERIORS PRESENTES								ACTIVIDADES DE INTERVENCIÓN PROPUESTAS									
	GRETA	RESANES INACUADOS	FALTA DE CRISTALES	HUMEDADES	MICROFLORA	TABLEROS DETERIADOS	PINTURA DETERIADA	RECUBRIMIENTO INACUADO	PIEZAS FALTANTES	ELEMENTOS ALBERADOS O SOBREPUESTOS	1	2	3	4	5	6	7	8
FACHADA																		
ACTIVIDADES CARPINTERIA	1) LIMPIEZA 2) RESANES 3) RESTITUCIONES 4) INJERTOS 5) APLICACIÓN DE PINTURA 6) TRATAMIENTO QUÍMICO 7) LIBERACIÓN DE PINTURA 8) APLICACIÓN DE TINTA Y CERA																	

ELEMENTOS REGISTRADOS	DETERIORS PRESENTES												ACTIVIDADES DE INTERVENCIÓN PROPUESTAS								
	REPARACIONES INACUADAS	DESCASTE DE PIEZAS	FRACATURAS	FALTA DE JUNTEOS	PIEZAS FALTANTES	HUNDIMIENTOS	PIEZAS FRACATURADAS	DESCASTE POR ABRASION	HUMEDAD	PISOS SOBRE PUESTOS	MICROFLORA	MICROFLORA	1	2	3	4	5	6	7	8	9
PAVIMENTOS																					
PORTAL																					
ARROYO VEHICULAR																					
ACTIVIDADES PAVIMENTOS	1) LIMPIEZA 2) REJUNTEOS 3) RESTITUCIONES 4) INJERTOS 5) LIBERACIÓN DE PAVIMENTOS 6) CORRECCIÓN DE NIVELES 7) INTEGRACIÓN DE PAVIMENTOS 8) LIBERACIÓN DE RESANES 9) OTROS																				

ELEMENTOS REGISTRADOS	DETERIORS PRESENTES										ACTIVIDADES DE INTERVENCIÓN PROPUESTAS						
	CARENCIA DE HERALES	OXIDO	ELEMENTO DE SIVIELADO	ANCLAJES	PIEZAS ROTAS	PINTURA DETERIADA	DESGASTES	ELEMENTO DE SCLAMADO	ELEMENTOS ALBERADOS	1	2	3	4	5	6	7	
HERRERIA																	
VENTANAS																	
PUERTAS																	
BALCONES																	
ACTIVIDADES HERRERIA	1) LIMPIEZA 2) SOLDADURA 3) CONSOLIDACIÓN DE PINTURA 4) LIBERACIÓN DE PINTURA 5) APLICACIÓN DE PINTURA 6) LIBERACIÓN DE ELEMENTO ALBERADO 7) REPOSICIÓN DE ELEMENTOS																

ELEMENTOS REGISTRADOS	DETERIORS PRESENTES										ACTIVIDADES DE INTERVENCIÓN PROPUESTAS				
	CABLES ELECTRICOS	CABLES TELEFONICOS	TUBERIAS HIDRAULICAS	TUBERIAS SANITARIAS	ACCESORIOS EN DESUSO	ELEMENTO INACUADO	ELEMENTO DETERIADO	1	2	3	4	5			
INSTALACIONES															
MURO															
MARCO															
VIGAS															
ARRASTRE															
PUERTA															
VENTANA															
ARRASTRE															
ZAPATA															
FUSTE															
BASE															
PISO															
INSTALACIONES	1) RETIRO 2) OCULTAR 3) SUSTITUIR 4) REPARAR 5) ADECUAR														

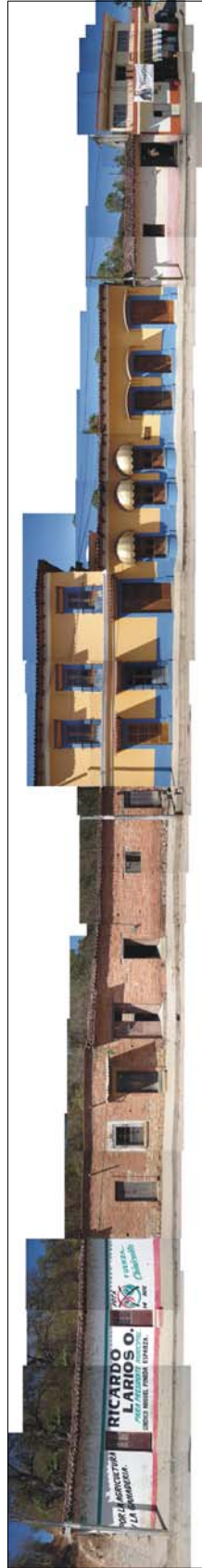

### Av. Francisco I. Madero

Proyecto de Mejoramiento de la Imagen Urbana de Villa Victoria, Municipio de Chinicuilá, Michoacán ESTADO ACTUAL DE ESPERANZAS DE BIENESTAR	
LOCALIZACION	
Estado Michoacán	
Municipio Chinicuilá	
Localidad Villa Victoria	
Colonia Centro	
Calle Avenida Francisco I. Madero Entre las Calles Miguel Silva Norte y Lic. Arriaga Rivera Norte.	
Fecha Septiembre de 2006	
Dibujo Eduardo Noel Villa Ortiz	
Clave de Manzana: <b>2N</b>	



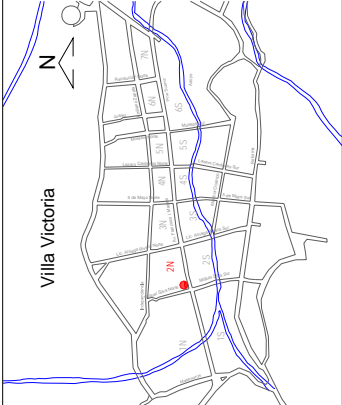

Proyecto de Mejoramiento de la Imagen Urbana de Villa Victoria, Municipio de Chinicuila, Michoacán		N° de Ficha: <b>2N-01</b>																																																																	
REGISTRO Y LEVANTAMIENTO DE FACHADAS DE INMUEBLES																																																																			
<b>FACHADA</b>																																																																			
																																																																			
<b>LOCALIZACIÓN</b>	Estado Michoacán Municipio Chinicuila Localidad Villa Victoria Colonia Centro Calle y N° Avenida Francisco I. Madero s/n Entre las Calles Miguel Silva Norte y Lic. Arriaga Rivera Norte																																																																		
<b>IDENTIFICACIÓN</b>	Tipología Vivienda Uso Original Casa Habitación Uso Actual Casa Habitación Frente 18.62m Fachada 91.75m2 Fecha Febrero de 2006 Registro de investigación Dibujo Eduardo Noel Villa Ortiz N° de Fotografía 20																																																																		
<b>NOTAS</b>	Se propone una corrección de niveles y consolidación de banquetas y guarnición																																																																		
<b>CROQUIS DE UBICACIÓN</b>																																																																			
<b>VALOR</b>	Tradicional																																																																		
<b>ELEMENTOS REGISTRADOS</b>	<table border="1" style="width: 100%; border-collapse: collapse;"> <tr> <th rowspan="2">CUBIERTA</th> <th colspan="5">DETERIORS PRESENTES</th> <th colspan="5">ACTIVIDADES DE INTERVENCIÓN PROPUESTAS</th> </tr> <tr> <th>MACROFLORA</th> <th>MESEFLORA</th> <th>PERDA DE TIEMPO</th> <th>DETERIORO DE TIEMPO</th> <th>DETERIORO DE TIEMPO</th> <th>1</th> <th>2</th> <th>3</th> <th>4</th> <th>5</th> </tr> <tr> <td>PLANA</td> <td></td> <td></td> <td></td> <td></td> <td></td> <td></td> <td></td> <td></td> <td></td> <td></td> </tr> <tr> <td>INCLINADA</td> <td></td> <td></td> <td></td> <td></td> <td></td> <td></td> <td></td> <td></td> <td></td> <td></td> </tr> <tr> <td>2 AGUAS</td> <td></td> <td></td> <td></td> <td></td> <td></td> <td></td> <td></td> <td></td> <td></td> <td></td> </tr> <tr> <td>ACTIVIDADES CUBIERTA</td> <td></td> <td></td> <td></td> <td></td> <td></td> <td></td> <td></td> <td></td> <td></td> <td></td> </tr> </table>		CUBIERTA	DETERIORS PRESENTES					ACTIVIDADES DE INTERVENCIÓN PROPUESTAS					MACROFLORA	MESEFLORA	PERDA DE TIEMPO	DETERIORO DE TIEMPO	DETERIORO DE TIEMPO	1	2	3	4	5	PLANA											INCLINADA											2 AGUAS											ACTIVIDADES CUBIERTA										
CUBIERTA	DETERIORS PRESENTES					ACTIVIDADES DE INTERVENCIÓN PROPUESTAS																																																													
	MACROFLORA	MESEFLORA	PERDA DE TIEMPO	DETERIORO DE TIEMPO	DETERIORO DE TIEMPO	1	2	3	4	5																																																									
PLANA																																																																			
INCLINADA																																																																			
2 AGUAS																																																																			
ACTIVIDADES CUBIERTA																																																																			
		1) LIMPIEZA      2) CONSOLIDACIÓN DE CUMBREIRA      3) LIBERACIÓN DE ELEMENTOS 4) REINTEGRACIÓN DE PIEZAS      5) CONSOLIDACIÓN DE GARGOLA																																																																	

Proyecto de Mejoramiento de la Imagen Urbana de Villa Victoria, Municipio de ChinicUILa, Michoacán

2N-01

REGISTRO Y LEVANTAMIENTO DE FACHADAS DE INMUEBLES

ELEMENTOS REGISTRADOS	DETERIORS PRESENTES								ACTIVIDADES DE INTERVENCIÓN PROPUESTAS							
	REMAS CON CEMENTO	FALTA DE JUNTOS	MICROFLOTA	PULVERIZACIONES	REPARACIONES	REPARACIONES	REPARACIONES	REPARACIONES	1	2	3	4	5	6	7	8
MUROS																
FACHADA																
ACTIVIDADES MUROS	1) LIMPIEZA 2) REJUNTEOS 3) CONSOLIDACIÓN DE APLANADOS 4) LIBERACIÓN DE APLANADOS 5) LIBERACIÓN DE PINTURA 6) CONSOLIDACIÓN DE PINTURA 7) RESTITUCIÓN DE PINTURAS 8) OTROS								4) LIBERACIÓN DE PINTURA 5) LIBERACIÓN DE PINTURA 6) CONSOLIDACIÓN DE PINTURA 7) RESTITUCIÓN DE PINTURAS 8) OTROS							

ELEMENTOS REGISTRADOS	DETERIORS PRESENTES								ACTIVIDADES DE INTERVENCIÓN PROPUESTAS							
	REMAS	FALTA DE CRISTALES	HUMEDADES	MICROFLOTA	REPARACIONES	REPARACIONES	REPARACIONES	REPARACIONES	1	2	3	4	5	6	7	8
CARPINTERIA																
FACHADA																
ACTIVIDADES CARPINTERIA	1) LIMPIEZA 2) RESANES 3) RESTITUCIONES 4) INJERTOS 5) APLICACIÓN DE PINTURA 6) TRATAMIENTO QUIMICO 7) LIBERACIÓN DE PINTURA 8) APLICACIÓN DE TINTA Y CERA								1) LIMPIEZA 2) RESANES 3) RESTITUCIONES 4) INJERTOS 5) APLICACIÓN DE PINTURA 6) TRATAMIENTO QUIMICO 7) LIBERACIÓN DE PINTURA 8) APLICACIÓN DE TINTA Y CERA							

ELEMENTOS REGISTRADOS	DETERIORS PRESENTES								ACTIVIDADES DE INTERVENCIÓN PROPUESTAS							
	REPARACIONES	FRAGUAS	FALTA DE JUNTOS	PIEZAS FALTANTES	HUNDIMIENTOS	PIEZAS FRACTURADAS	DESASTE POR ABRASION	PIEZAS SOBREPUESTOS	MACROFLOTA	MACROFLOTA	MACROFLOTA	MACROFLOTA	MACROFLOTA	MACROFLOTA	MACROFLOTA	MACROFLOTA
PAVIMIENTOS																
PORTAL																
ARROYO VEHICULAR																
ACTIVIDADES PAVIMIENTOS	1) LIMPIEZA 2) REJUNTEOS 3) RESTITUCIONES 4) INJERTOS 5) LIBERACIÓN DE PAVIMENTOS 6) CORRECCIÓN DE NIVELES 7) INTEGRACIÓN DE PAVIMENTOS 8) LIBERACIÓN DE RESANES 9) OTROS								4) INJERTOS 5) LIBERACIÓN DE PAVIMENTOS 6) CORRECCIÓN DE NIVELES 7) INTEGRACIÓN DE PAVIMENTOS 8) LIBERACIÓN DE RESANES 9) OTROS							

ELEMENTOS REGISTRADOS	DETERIORS PRESENTES										ACTIVIDADES DE INTERVENCIÓN PROPUESTAS							
	CARGA DE HERRAJES	OXIDO	ELEMENTO DESMONTADO	ANCLAJES DE HERRAJES	PIEZAS ROTAS	PINTURA DETERIORADA	DESGASTES	ELEMENTO DESMONTADO	ELEMENTOS AGREGADOS			1	2	3	4	5	6	7
HERRERIA																		
VENTANAS																		
PUERTAS																		
BALCONES																		
ACTIVIDADES HERRERIA	1) LIMPIEZA 2) SOLDADURA 3) CONSOLIDACIÓN DE PINTURA 4) LIBERACIÓN DE PINTURA 5) APLICACIÓN DE PINTURA 6) LIBERACIÓN DE ELEMENTO AGREGADO 7) REPOSICIÓN DE ELEMENTOS										1) LIMPIEZA 2) SOLDADURA 3) CONSOLIDACIÓN DE PINTURA 4) LIBERACIÓN DE PINTURA 5) APLICACIÓN DE PINTURA 6) LIBERACIÓN DE ELEMENTO AGREGADO 7) REPOSICIÓN DE ELEMENTOS							

ELEMENTOS REGISTRADOS	DETERIORS PRESENTES										ACTIVIDADES DE INTERVENCIÓN PROPUESTAS					
	CABLES ELECTRICOS	CABLES TELEFONICOS	TUBERIAS HIDRAULICAS	TUBERIAS SANITARIAS	ACCESORIOS EN DESUSO	ELEMENTO MUECADO	ELEMENTO DETERIORADO					1	2	3	4	5
INSTALACIONES																
MURO																
MARCO																
VIGAS																
ARRASTRE																
PUERTA																
VENTANA																
ARRASTRE																
ZAPATA																
FUSTE																
BASE																
PISO																
INSTALACIONES	1) RETIRO 2) OCULTAR 3) SUSTITUIR 4) REPARAR 5) ADECUAR										1) RETIRO 2) OCULTAR 3) SUSTITUIR 4) REPARAR 5) ADECUAR					

Proyecto de Mejoramiento de la Imagen Urbana de Villa Victoria, Municipio de ChinicUILa, Michoacán		No. de Ficha <b>2N-02</b>																																																																																																																													
REGISTRO Y LEVANTAMIENTO DE FACHADAS DE INMUEBLES																																																																																																																															
<b>FACHADA</b>																																																																																																																															
																																																																																																																															
<b>LOCALIZACIÓN</b> Estado Michoacán Municipio ChinicUILa Localidad Villa Victoria Colonia Centro Calle y No. Avenida Francisco I. Madero s/n Entre las Calles Miguel Silva Norte y Lic. Arriaga Rivera Norte																																																																																																																															
<b>IDENTIFICACIÓN</b> Tipología Vivienda Uso Original Casa Habitación Uso Actual Casa Habitación Frente 11.97m Fachada 59.47m2 Fecha Febrero de 2006 Registró de investigación Dibujó Rodrigo García Mier No. de Fotografía 21																																																																																																																															
<b>NOTAS</b> Se propone realizar resanes en las fracturas de banqueta y guarnición.																																																																																																																															
	<b>VALOR</b> Tradicional																																																																																																																														
																																																																																																																															
<table border="1" style="width: 100%; border-collapse: collapse;"> <thead> <tr> <th rowspan="2">ELEMENTOS REGISTRADOS</th> <th colspan="10">DETERIORS PRESENTES</th> <th colspan="5">ACTIVIDADES DE INTERVENCIÓN PROPUUESTAS</th> </tr> <tr> <th>MACROFLORA</th> <th>CUMBRERA DESNIVELADA</th> <th>TEJAS DETERIORADAS</th> <th>PERIODOS DE ELEMENTOS</th> <th>LAMINA DETERIORADA</th> <th>HUMEDAD</th> <th>SUCIEDAD</th> <th>GARGOLA DETERIORADA</th> <th>1</th> <th>2</th> <th>3</th> <th>4</th> <th>5</th> </tr> </thead> <tbody> <tr> <td>CUBIERTA</td> <td></td><td></td><td></td><td></td><td></td><td></td><td></td><td></td><td></td><td></td><td></td><td></td><td></td> </tr> <tr> <td>PLANA</td> <td></td><td></td><td></td><td></td><td></td><td></td><td></td><td></td><td></td><td></td><td></td><td></td><td></td> </tr> <tr> <td rowspan="2">INCLINADA</td> <td>PB</td><td></td><td></td><td></td><td></td><td></td><td></td><td></td><td></td><td></td><td></td><td></td><td></td> </tr> <tr> <td>PA</td><td></td><td></td><td></td><td></td><td></td><td></td><td></td><td></td><td></td><td></td><td></td><td></td> </tr> <tr> <td rowspan="2">2 AGUAS</td> <td>PB</td><td></td><td></td><td></td><td></td><td></td><td></td><td></td><td></td><td></td><td></td><td></td><td></td> </tr> <tr> <td>PA</td><td></td><td></td><td></td><td></td><td></td><td></td><td></td><td></td><td></td><td></td><td></td><td></td> </tr> <tr> <td>ACTIVIDADES CUBIERTA</td> <td></td><td></td><td></td><td></td><td></td><td></td><td></td><td></td><td></td><td></td><td></td><td></td><td></td> </tr> </tbody> </table>			ELEMENTOS REGISTRADOS	DETERIORS PRESENTES										ACTIVIDADES DE INTERVENCIÓN PROPUUESTAS					MACROFLORA	CUMBRERA DESNIVELADA	TEJAS DETERIORADAS	PERIODOS DE ELEMENTOS	LAMINA DETERIORADA	HUMEDAD	SUCIEDAD	GARGOLA DETERIORADA	1	2	3	4	5	CUBIERTA														PLANA														INCLINADA	PB													PA													2 AGUAS	PB													PA													ACTIVIDADES CUBIERTA													
ELEMENTOS REGISTRADOS	DETERIORS PRESENTES										ACTIVIDADES DE INTERVENCIÓN PROPUUESTAS																																																																																																																				
	MACROFLORA	CUMBRERA DESNIVELADA	TEJAS DETERIORADAS	PERIODOS DE ELEMENTOS	LAMINA DETERIORADA	HUMEDAD	SUCIEDAD	GARGOLA DETERIORADA	1	2	3	4	5																																																																																																																		
CUBIERTA																																																																																																																															
PLANA																																																																																																																															
INCLINADA	PB																																																																																																																														
	PA																																																																																																																														
2 AGUAS	PB																																																																																																																														
	PA																																																																																																																														
ACTIVIDADES CUBIERTA																																																																																																																															
1) LIMPIEZA      2) CONSOLIDACIÓN DE CUMBRERA      3) LIBERACIÓN DE ELEMENTOS 4) REINTEGRACIÓN DE PIEZAS      5) CONSOLIDACIÓN DE GARGOLA																																																																																																																															

Proyecto de Mejoramiento de la Imagen Urbana de Villa Victoria, Municipio de Chinicuilá, Michoacán

Nº de Ficha

2N-02

REGISTRO Y LEVANTAMIENTO DE FACHADAS DE INMUEBLES

ELEMENTOS REGISTRADOS	DETERIOROS PRESENTES								ACTIVIDADES DE INTERVENCIÓN PROPUESTAS									
	RESANOS CON CEMENTO	QUADRODES	FALTA DE JUNTEROS	MICROFLOTA	PULVERIZACIONES	PINTURA DETERIORADA	HUMEDAD ASCENCIONAL	MACROFLOTA	VAÑOS TAPADOS	PINTURA SOBRE MURO APARENTE	1	2	3	4	5	6	7	8
MUROS																		
FACHADA																		
P.B.																		
P.A.																		

ELEMENTOS REGISTRADOS	DETERIOROS PRESENTES										ACTIVIDADES DE INTERVENCIÓN PROPUESTAS						
	CARENCIA DE HERRAJES	OXIDO	ELEMENTO DESNIVELADO	AUSENCIA DE ANCLAJES	PIEZAS ROTAS	PINTURA DETERIORADA	DESAGUSTES	ELEMENTO DESPACHADO	AGREGADOS	1	2	3	4	5	6	7	
HERRERIA																	
VENTANAS																	
P.A.																	
P.B.																	
P.A.																	
P.B.																	
P.A.																	

ELEMENTOS REGISTRADOS	DETERIOROS PRESENTES										ACTIVIDADES DE INTERVENCIÓN PROPUESTAS								
	GRIETAS	RESANOS INADECUADOS	FALTA DE CORTISTILES	HUMEDADES	MICROFLOTA	TABLETOS DETERIORADOS	PINTURA DETERIORADA	RECUBRIMIENTO INADECUADO	PIEZAS FALTANTES	ALABADOS	ELEMENTOS AGREGADOS O SOBREPUESTOS	1	2	3	4	5	6	7	8
CARPINTERIA																			
VENTANAS																			
P.B.																			
P.A.																			
P.B.																			
P.A.																			

ACTIVIDADES CARPINTERIA	1) LIMPIEZA	2) RESANES	3) RESTITUCIONES	4) INJERTOS	5) APLICACIÓN DE PINTURA

ELEMENTOS REGISTRADOS	DETERIOROS PRESENTES										ACTIVIDADES DE INTERVENCIÓN PROPUESTAS												
	REPARACIONES INADECUADAS	DESCASTE DE REZAS	FRACTURAS	FALTA DE JUNTEROS	PIEZAS FALTANTES	HUNDIMIENTOS	REZAS ABUNDANTES	FRACATURAS	DESGASTE POR ABRASION	HUMEDAD	PIOS SOBREPUESTOS	MACROFLOTA	MACROFLOTA	1	2	3	4	5	6	7	8	9	
PAVIMENTOS																							
GUARNICIÓN																							
PISOS																							
REGISTROS																							
RAMPAS																							
ESCALINATAS																							
GUARNICIÓN																							
CALLE																							
REGISTROS																							
BANQUETAS																							

ELEMENTOS REGISTRADOS	DETERIOROS PRESENTES										ACTIVIDADES DE INTERVENCIÓN PROPUESTAS							
	CABLES ELECTRICOS	CABLES TELEFONICOS	TUBERIAS HIDRAULICAS	TUBERIAS SANITARIAS	ACCESORIOS EN DESUSO	ELEMENTO INDECUADO	ELEMENTO DETERIORADO	1	2	3	4	5						
INSTALACIONES																		
MURO																		
MARCO																		
VIGAS																		
ARRASTRE																		
PUERTA																		
VENTANA																		
ARRASTRE																		
ZAPATA																		
FUSTE																		
BASE																		
PISO																		

ELEMENTOS REGISTRADOS	DETERIOROS PRESENTES										ACTIVIDADES DE INTERVENCIÓN PROPUESTAS											
	1) LIMPIEZA	2) REJUNTES	3) RESTITUCIONES	4) INJERTOS	5) LIBERACIÓN DE PAVIMENTOS	6) CORRECCIÓN DE NIVELES	7) INTEGRACIÓN DE PAVIMENTOS	8) LIBERACIÓN DE RESANES	9) OTROS													
ACTIVIDADES PAVIMENTOS																						

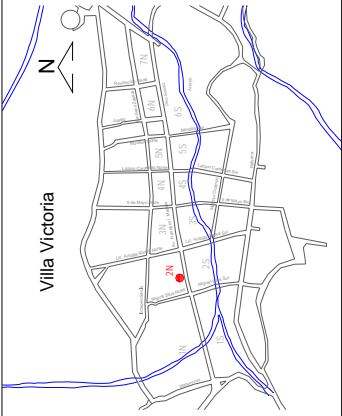
Proyecto de Mejoramiento de la Imagen Urbana de Villa Victoria, Municipio de ChinicUILa, Michoacán		2N-03
REGISTRO Y LEVANTAMIENTO DE FACHADAS DE INMUEBLES		
<b>FACHADA</b>		
		
<b>LOCALIZACIÓN</b> Estado Michoacán Municipio ChinicUILa Localidad Villa Victoria Colonia Centro Calle y N° Avenida Francisco I. Madero s/n Entre las Calles Miguel Silva Norte y Lic. Arriaga Rivera Norte		
<b>IDENTIFICACIÓN</b> Tipología Vivienda Uso Original Casa Habitación Uso Actual Casa Habitación Frente 16.56m Fachada 72.32m2 Fecha Febrero de 2006 Registró de investigación Dibujó Eduardo Noel Villa Ortiz N° de Fotografía 22		
<b>NOTAS</b>		
<b>VALOR</b> Tradicional		
<b>CROQUIS DE UBICACIÓN</b> 		
<b>ELEMENTOS REGISTRADOS</b>		ACTIVIDADES DE INTERVENCIÓN PROPUESTAS
CUBIERTA		1 2 3 4 5
PLANA		
INCLINADA		
2 AGUAS		
ACTIVIDADES CUBIERTA		1) LIMPIEZA    2) CONSOLIDACIÓN DE CUMBRERA    3) LIBERACIÓN DE ELEMENTOS 4) REINTEGRACIÓN DE PIEZAS    5) CONSOLIDACIÓN DE GARGOLA
<b>DETERIOROS PRESENTES</b>		
MICROFLORA		
MACROFLORA		
CUMBRERA DESMUELDA		
TEJAS DETERIORADAS		
PERDIDA DE ELEMENTOS		
LAMINA DETERIORADA		
HUMEDAD		
SUCIEDAD		
GARGOLA DETERIORADA		



Proyecto de Mejoramiento de la Imagen Urbana de Villa Victoria, Municipio de ChinicUILa, Michoacán

2N-03

REGISTRO Y LEVANTAMIENTO DE FACHADAS DE INMUEBLES

ELEMENTOS REGISTRADOS	DETERIOROS PRESENTES								ACTIVIDADES DE INTERVENCIÓN PROPUESTAS									
	RESANOS CON CEMENTO	COQUEADOS	FALTA DE JUNTOS	MCROFLORA	PULVERIZACIONES	PINTURA DETERIORADA	HUMEDAD ASCENCIONAL	MACROFLORA	MANCHAS	PINTURA SOBRE PARED	1	2	3	4	5	6	7	8
MUROS																		
FACHADA																		
ACTIVIDADES REGISTRADAS																		
MUROS																		

ELEMENTOS REGISTRADOS	DETERIOROS PRESENTES										ACTIVIDADES DE INTERVENCIÓN PROPUESTAS							
	CARENCIA DE HERBILES	OXIDO	ELEMENTO DESNIVELADO	AUSENCIA DE ANCLAJES	PREZAS ROTAS	PINTURA DETERIORADA	DESGASTES	ELEMENTO DESPUMADO	ELEMENTOS AGREGADOS	ELEMENTOS DE INTERVENCIÓN PROPUESTAS		1	2	3	4	5	6	7
HERRERIA																		
VENTANAS																		
PUERTAS																		
BALCONES																		
ACTIVIDADES REGISTRADAS																		
HERRERIA																		

ELEMENTOS REGISTRADOS	DETERIOROS PRESENTES										ACTIVIDADES DE INTERVENCIÓN PROPUESTAS							
	GRETA	RESANOS INADECUADOS	FALTA DE CORSALES	HUMEDADES	MCROFLORA	TABLEROS DETERIORADOS	PINTURA DETERIORADA	RECONOCIMIENTO INADECUADO	PIEZAS FALTANTES	ELEMENTOS AGREGADOS O SOBREPUESTOS	1	2	3	4	5	6	7	8
CARPINTERIA																		
VENTANAS																		
PUERTAS																		
FACHADA																		
ACTIVIDADES REGISTRADAS																		
CARPINTERIA																		

ELEMENTOS REGISTRADOS	DETERIOROS PRESENTES										ACTIVIDADES DE INTERVENCIÓN PROPUESTAS											
	REPARACIONES INADECUADAS	DESCASTE DE PIEZAS	FRACTURAS	PIEZAS FALTANTES	HUNDIMIENTOS	ABUNDANTES	PIEZAS FRACTURADAS	DESGASTE POR ABRASION	HUMEDAD	PIES SOBREPUESTOS	MACROFLORA	MACROFLORA	1	2	3	4	5	6	7	8	9	
PAVIMENTOS																						
GUARNICIÓN																						
PISOS																						
REGISTROS																						
RAMPAS																						
ESCALINATAS																						
GUARNICIÓN																						
CALLE																						
REGISTROS																						
BANQUETAS																						
ACTIVIDADES REGISTRADAS																						
PAVIMENTOS																						

ELEMENTOS REGISTRADOS	DETERIOROS PRESENTES										ACTIVIDADES DE INTERVENCIÓN PROPUESTAS										
	CABLES ELECTRICOS	CABLES TELEFONICOS	TUBERIAS HIDRAULICAS	TUBERIAS SANITARIAS	ACCESORIOS EN DESUSO	ELEMENTO INADECUADO	ELEMENTO DETERIORADO	1	2	3	4	5									
INSTALACIONES																					
MURO																					
MARCO																					
VIGAS																					
ARRASTRE																					
PUERTA																					
VENTANA																					
ARRASTRE																					
ZAPATA																					
FUSTE																					
BASE																					
PISO																					
INSTALACIONES																					
HIDRAULICA, SANITARIA, ELECTRICA, TELEFONICA																					

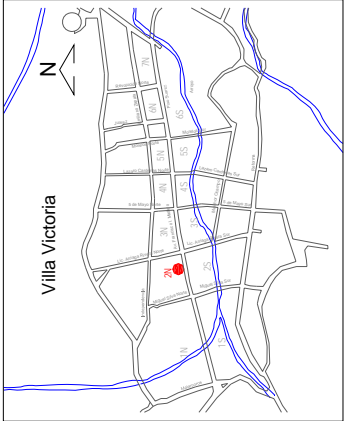
Proyecto de Mejoramiento de la Imagen Urbana de Villa Victoria, Municipio de ChinicUILa, Michoacán		Nº de Ficha: <b>2N-04</b>																																																																																																																																				
REGISTRO Y LEVANTAMIENTO DE FACHADAS DE INMUEBLES																																																																																																																																						
<b>FACHADA</b>																																																																																																																																						
																																																																																																																																						
<b>LOCALIZACIÓN</b>	Estado Michoacán Municipio ChinicUILa Localidad Villa Victoria Colonia Centro Calle y Nº Avenida Francisco I. Madero s/n Entre las Calles Miguel Silva Norte y Lic. Arriaga Rivera Norte																																																																																																																																					
<b>IDENTIFICACIÓN</b>	Tipología Vivienda/Comercio Uso Original Casa Habitación/Comercio Uso Actual Casa Habitación/Comercio Frente 31.56m Fachada 190.37m2 Fecha Febrero de 2006 Registro de investigación Dibujó Rodrigo García Mier Nº de Fotografía 23																																																																																																																																					
<b>NOTAS</b>	Se propone realizar resane de fracturas en banqueta y guarnición.																																																																																																																																					
<b>CROQUIS DE UBICACIÓN</b>																																																																																																																																						
<b>VALOR</b>	Tradicional																																																																																																																																					
		<table border="1" style="width: 100%; border-collapse: collapse;"> <thead> <tr> <th rowspan="2">ELEMENTOS REGISTRADOS</th> <th colspan="10">DETERIOROS PRESENTES</th> <th colspan="5">ACTIVIDADES DE INTERVENCIÓN PROPUESTAS</th> </tr> <tr> <th>MACROFLORA</th> <th>MICROFLORA</th> <th>CUMBREJA DESPRENDIDA</th> <th>DETERIOROS DE TERNAS</th> <th>PERDIDA DE ELEMENTOS DE LA LAMINA</th> <th>HUMEDAD</th> <th>SUCIEDAD</th> <th>GARGOLA</th> <th>1</th> <th>2</th> <th>3</th> <th>4</th> <th>5</th> </tr> </thead> <tbody> <tr> <td>CUBIERTA</td> <td></td><td></td><td></td><td></td><td></td><td></td><td></td><td></td><td></td><td></td><td></td><td></td><td></td><td></td> </tr> <tr> <td>PLANA</td> <td></td><td></td><td></td><td></td><td></td><td></td><td></td><td></td><td></td><td></td><td></td><td></td><td></td><td></td> </tr> <tr> <td rowspan="2">INCLINADA</td> <td>P.B</td> <td></td><td></td><td></td><td></td><td></td><td></td><td></td><td></td><td></td><td></td><td></td><td></td><td></td> </tr> <tr> <td>P.A</td> <td></td><td></td><td></td><td></td><td></td><td></td><td></td><td></td><td></td><td></td><td></td><td></td><td></td> </tr> <tr> <td rowspan="2">2 AGUAS</td> <td>P.B</td> <td></td><td></td><td></td><td></td><td></td><td></td><td></td><td></td><td></td><td></td><td></td><td></td><td></td> </tr> <tr> <td>P.A</td> <td></td><td></td><td></td><td></td><td></td><td></td><td></td><td></td><td></td><td></td><td></td><td></td><td></td> </tr> <tr> <td>ACTIVIDADES CUBIERTA</td> <td></td><td></td><td></td><td></td><td></td><td></td><td></td><td></td><td></td><td></td><td></td><td></td><td></td><td></td> </tr> </tbody> </table>	ELEMENTOS REGISTRADOS	DETERIOROS PRESENTES										ACTIVIDADES DE INTERVENCIÓN PROPUESTAS					MACROFLORA	MICROFLORA	CUMBREJA DESPRENDIDA	DETERIOROS DE TERNAS	PERDIDA DE ELEMENTOS DE LA LAMINA	HUMEDAD	SUCIEDAD	GARGOLA	1	2	3	4	5	CUBIERTA															PLANA															INCLINADA	P.B														P.A														2 AGUAS	P.B														P.A														ACTIVIDADES CUBIERTA														
ELEMENTOS REGISTRADOS	DETERIOROS PRESENTES										ACTIVIDADES DE INTERVENCIÓN PROPUESTAS																																																																																																																											
	MACROFLORA	MICROFLORA	CUMBREJA DESPRENDIDA	DETERIOROS DE TERNAS	PERDIDA DE ELEMENTOS DE LA LAMINA	HUMEDAD	SUCIEDAD	GARGOLA	1	2	3	4	5																																																																																																																									
CUBIERTA																																																																																																																																						
PLANA																																																																																																																																						
INCLINADA	P.B																																																																																																																																					
	P.A																																																																																																																																					
2 AGUAS	P.B																																																																																																																																					
	P.A																																																																																																																																					
ACTIVIDADES CUBIERTA																																																																																																																																						
		1) LIMPIEZA    2) CONSOLIDACIÓN DE CUMBREJA    3) LIBERACIÓN DE ELEMENTOS 4) REINTEGRACIÓN DE PIEZAS    5) CONSOLIDACIÓN DE GARGOLA																																																																																																																																				



Proyecto de Mejoramiento de la Imagen Urbana de Villa Victoria, Municipio de Chinicuilá, Michoacán

N° de Ficha: 2N-04

REGISTRO Y LEVANTAMIENTO DE FACHADAS DE INMUEBLES

ELEMENTOS REGISTRADOS	DETERIOROS PRESENTES										ACTIVIDADES DE INTERVENCIÓN PROPUESTAS							
	RESANOS CON CEMENTO	COQUEDES	FALTA DE JUNTOS	MICROFLORA	PULVERIZACIONES	PIINTURA DETERIORADA	HUMEDAD ASCENCIONAL	MACROFLORA	VAMOS TAPADOS	PIINTURA SOBRE MURO APARENTE	1	2	3	4	5	6	7	8
MUROS																		
FACHADA																		
P.B																		
P.A																		
ACTIVIDADES MUROS	1) LIMPIEZA 2) REJUNTEOS 3) CONSOLIDACIÓN DE APLAMADOS 4) LIBERACIÓN DE APLAMADOS 5) LIBERACIÓN DE PINTURA 6) CONSOLIDACIÓN DE PINTURA 7) RESTITUCIÓN DE PINTURAS 8) OTROS																	

ELEMENTOS REGISTRADOS	DETERIOROS PRESENTES										ACTIVIDADES DE INTERVENCIÓN PROPUESTAS								
	GREITAS	RESANOS INADCUADOS	FALTA DE CRISTALES	HUMEDADES	MICROFLORA	TABLEROS DETERIORADOS	PIINTURA DETERIORADA	RECUBRIMIENTO INADCUADO	PIEZAS FALTANTES	ELEMENTOS ALABADOS	ELEMENTOS AGREGADOS O SOBREPUESTOS	1	2	3	4	5	6	7	8
CARPINTERIA																			
FACHADA																			
VENTANAS																			
P.B																			
P.A																			
PUERTAS																			
P.B																			
P.A																			
ACTIVIDADES CARPINTERIA	1) LIMPIEZA 2) RESANOS 3) RESTITUCIONES 4) INJERTOS 5) APLICACIÓN DE PINTURA 6) TRATAMIENTO QUÍMICO 7) LIBERACIÓN DE PINTURA 8) APLICACIÓN DE TINTA Y CERA																		

ELEMENTOS REGISTRADOS	DETERIOROS PRESENTES										ACTIVIDADES DE INTERVENCIÓN PROPUESTAS												
	REPARACIONES INADCUADAS	DESCASTE DE PIEZAS	FRACTURAS	FALTA DE JUNTOS	PIEZAS FALTANTES	HUNDAMIENTOS	ABUNDAMIENTOS	PIEZAS FRACTURADAS	DESCASTE POR ABRASION	HUMEDAD	PISOS SOBREPUESTOS	MACROFLORA	MACROFLORA	1	2	3	4	5	6	7	8	9	
PAVIMENTOS																							
GUARNICIÓN																							
PISOS																							
REGISTROS																							
RAMPAS																							
ESCALINATAS																							
GUARNICIÓN																							
CALLE																							
REGISTROS																							
BANQUETAS																							
ARROYO VEHICULAR																							
ACTIVIDADES PAVIMENTOS	1) LIMPIEZA 2) REJUNTEOS 3) RESTITUCIONES 4) INJERTOS 5) LIBERACIÓN DE PAVIMENTOS 6) CORRECCIÓN DE NIVELES 7) INTEGRACIÓN DE PAVIMENTOS 8) LIBERACIÓN DE RESANOS 9) OTROS																						

ELEMENTOS REGISTRADOS	DETERIOROS PRESENTES										ACTIVIDADES DE INTERVENCIÓN PROPUESTAS						
	CARENCIA DE HERBILES	OXIDO	ELEMENTO DESVANECIDO	AUSENCIA DE ANCLAJES	PIEZAS ROTAS	PIINTURA DETERIORADA	DESGASTES	ELEMENTO DESPLAZADO	AGREGADOS	1	2	3	4	5	6	7	
HERRERIA																	
VENTANAS																	
P.B																	
P.A																	
PUERTAS																	
P.B																	
P.A																	
BALCONES																	
P.B																	
P.A																	
ACTIVIDADES HERRERIA	1) LIMPIEZA 2) SOLDADURA 3) CONSOLIDACIÓN DE PINTURA 4) LIBERACIÓN DE PINTURA 5) APLICACIÓN DE PINTURA 6) LIBERACIÓN DE ELEMENTO AGREGADO 7) REPOSICIÓN DE ELEMENTOS																

ELEMENTOS REGISTRADOS	DETERIOROS PRESENTES										ACTIVIDADES DE INTERVENCIÓN PROPUESTAS				
	CABLES ELECTRICOS	CABLES TELEFONICOS	TUBERIAS HIDRAULICAS	TUBERIAS SANITARIAS	ACCESORIOS EN DESUSO	ELEMENTO INDECUADO	ELEMENTO DETERIORADO	1	2	3	4	5			
INSTALACIONES															
MURO															
MARCO															
VIGAS															
ARRASTRE															
PUERTA															
VENTANA															
ARRASTRE															
ZAPATA															
FUSTE															
BASE															
PISO															
HIDRAULICA, SANITARIA, ELECTRICA, TELEFONICA															
INSTALACIONES	1) RETIRO 2) LOGULAR 3) SUSTITUIR 4) REPARAR 5) ADECUAR														

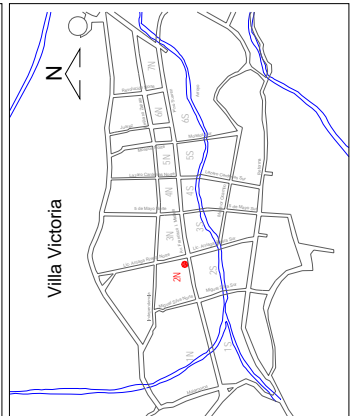
Proyecto de Mejoramiento de la Imagen Urbana de Villa Victoria, Municipio de ChinicUILa, Michoacán		N° de Ficha: <b>2N-05</b>
REGISTRO Y LEVANTAMIENTO DE FACHADAS DE INMUEBLES		
<b>FACHADA</b>		
		
<b>LOCALIZACIÓN</b> Estado Michoacán Municipio ChinicUILa Localidad Villa Victoria Colonia Centro Calle y N° Avenida Francisco I. Madero s/n Entre las Calles Miguel Silva Norte y Lic. Arriaga Rivera Norte		
<b>IDENTIFICACIÓN</b> Tipología Vivienda Uso Original Casa Habitación Uso Actual Casa Habitación Frente 9.61m Fachada 27.26m <sup>2</sup> Fecha Febrero de 2006 Registro de investigación Dibujo Eduardo Noel Villa Ortiz N° de Fotografía 24		
<b>NOTAS</b> Se propone realizar resame de fracturas en banqueta y guarnición.		
<b>CROQUIS DE UBICACIÓN</b> 	<b>VALOR</b> Tradicional	
		<b>ELEMENTOS REGISTRADOS</b>
		<b>DETERIOROS PRESENTES</b>
		<b>ACTIVIDADES DE INTERVENCIÓN PROPUESTAS</b>
CUBIERTA PLANA INCLINADA 2 AGUJAS	MICROFLORA MACROFLORA CUMBRELA DESINCLADA TEJAS PERDIDA DE ELEMENTOS LAMINA DETERIORADA HUMEDAD SUCIEDAD GARGOLA DETERIORADA	1 2 3 4 5
ACTIVIDADES CUBIERTA	1) LIMPIEZA 2) CONSOLIDACION DE CUMBRELA 3) LIBERACION DE ELEMENTOS 4) REINTEGRACION DE PIEZAS 5) CONSOLIDACION DE GARGOLA	

Proyecto de Mejoramiento de la Imagen Urbana de Villa Victoria, Municipio de ChinicUILa, Michoacán

W de folio: 2N-05

REGISTRO Y LEVANTAMIENTO DE FACHADAS DE INMUEBLES

ELEMENTOS REGISTRADOS	DETERIOROS PRESENTES								ACTIVIDADES DE INTERVENCIÓN PROPUESTAS									
	RESANOS CON CEMENTO	COQUEADOS	FALTA DE JUNTES	MICROFLORA	PULVERIZACIONES	PINTURA DETERIORADA	HUMEDAD ASCENCIONAL	MACROFLORA	WAMOS TAPADOS	PINTURA SOBRE MURO APARENTE	1	2	3	4	5	6	7	8
MUROS																		
FACHADA																		
P.B																		
P.A																		
ACTIVIDADES MUROS	1) LIMPIEZA 2) REJUNTEOS 3) CONSOLIDACIÓN DE APLAMADOS 4) LIBERACIÓN DE APLAMADOS 5) LIBERACIÓN DE PINTURA 6) CONSOLIDACIÓN DE PINTURA 7) RESTITUCIÓN DE PINTURAS 8) OTROS								1) LIMPIEZA 2) REJUNTEOS 3) CONSOLIDACIÓN DE APLAMADOS 4) LIBERACIÓN DE PINTURA 5) LIBERACIÓN DE PINTURA 6) CONSOLIDACIÓN DE PINTURA 7) RESTITUCIÓN DE PINTURAS 8) OTROS									

ELEMENTOS REGISTRADOS	DETERIOROS PRESENTES								ACTIVIDADES DE INTERVENCIÓN PROPUESTAS										
	GRIETAS	RESANOS INADECUADOS	FALTA DE CORTALES	HUMEDADES	MACROFLORA	TABLEROS DETERIORADOS	PINTURA DETERIORADA	RECORRIMIENTO INADECUADO	PIEZAS FALTANTES	ELEMENTOS ALABADOS	ELEMENTOS AGREGADOS O SOBREPUESTOS	1	2	3	4	5	6	7	8
CARPINTERIA																			
VENTANAS																			
P.A																			
P.B																			
P.A																			
ACTIVIDADES CARPINTERIA	1) LIMPIEZA 2) RESANOS 3) RESTITUCIONES 4) INJERTOS 5) APLICACIÓN DE PINTURA 6) TRATAMIENTO QUÍMICO 7) LIBERACIÓN DE PINTURA 8) APLICACIÓN DE TINTA Y CERA								1) LIMPIEZA 2) REJUNTEOS 3) CONSOLIDACIÓN DE APLAMADOS 4) LIBERACIÓN DE PINTURA 5) LIBERACIÓN DE PINTURA 6) CONSOLIDACIÓN DE PINTURA 7) RESTITUCIÓN DE PINTURAS 8) OTROS										

ELEMENTOS REGISTRADOS	DETERIOROS PRESENTES												ACTIVIDADES DE INTERVENCIÓN PROPUESTAS											
	REPARACIONES INADECUADAS	DESCASTE DE PIEZAS	FRACTURAS	FALTA DE JUNTES	PIEZAS FALTANTES	HUNDIMIENTOS	ABUNDANTES	PIEZAS	FRACATURAS	DESGASTE POR ABRASIÓN	HUMEDAD	FIJOS SOBREPUESTOS	MACROFLORA	MACROFLORA	1	2	3	4	5	6	7	8	9	
PAVIMENTOS																								
GUARNICIÓN																								
PISOS																								
REGISTROS																								
RAMPAS																								
ESCALINATAS																								
GUARNICIÓN																								
CALLE																								
REGISTROS																								
BANQUETAS																								
ARROYO VEHICULAR																								
ACTIVIDADES PAVIMENTOS	1) LIMPIEZA 2) REJUNTEOS 3) RESTITUCIONES 4) INJERTOS 5) LIBERACIÓN DE PAVIMENTOS 6) CORRECCIÓN DE NIVELES 7) INTEGRACIÓN DE PAVIMENTOS 8) LIBERACIÓN DE RESANOS 9) OTROS												1) LIMPIEZA 2) REJUNTEOS 3) RESTITUCIONES 4) INJERTOS 5) LIBERACIÓN DE PAVIMENTOS 6) CORRECCIÓN DE NIVELES 7) INTEGRACIÓN DE PAVIMENTOS 8) LIBERACIÓN DE RESANOS 9) OTROS											

ELEMENTOS REGISTRADOS	DETERIOROS PRESENTES										ACTIVIDADES DE INTERVENCIÓN PROPUESTAS						
	CARENAS DE HERRAJES	OXIDO	ELEMENTO DESVELADO	AUSENCIA DE ANCLAJES	PIEZAS ROTAS	PINTURA DETERIORADA	DESGASTES	ELEMENTO DESPINDADO	ELEMENTOS AGREGADOS	1	2	3	4	5	6	7	
HERRERIA																	
VENTANAS																	
P.A																	
P.B																	
P.A																	
P.B																	
P.A																	
ACTIVIDADES HERRERIA	1) LIMPIEZA 2) SOLDADURA 3) CONSOLIDACIÓN DE PINTURA 4) LIBERACIÓN DE PINTURA 5) APLICACIÓN DE PINTURA 6) LIBERACIÓN DE ELEMENTO AGREGADO 7) REPOSICIÓN DE ELEMENTOS										1) LIMPIEZA 2) REJUNTEOS 3) RESTITUCIONES 4) INJERTOS 5) APLICACIÓN DE PINTURA 6) TRATAMIENTO QUÍMICO 7) LIBERACIÓN DE PINTURA 8) APLICACIÓN DE TINTA Y CERA						

ELEMENTOS REGISTRADOS	DETERIOROS PRESENTES										ACTIVIDADES DE INTERVENCIÓN PROPUESTAS				
	CABLES	ELECTRICOS	CABLES TELEFONICOS	TUBERIAS HIDRAULICAS	TUBERIAS SANITARIAS	TUBERIAS ACCESORIOS EN DESUSO	ELEMENTO INADECUADO	ELEMENTO DETERIORADO	1	2	3	4	5		
INSTALACIONES															
MURO															
MARCO															
VIGAS															
ARRASTRE															
PUERTA															
VENTANA															
ARRASTRE															
ZAPATA															
FUSTE															
BASE															
PISO															
HIDRAULICA, SANITARIA, ELECTRICA, TELEFONICA															
INSTALACIONES	1) RETIRO 2) OCULTAR 3) SUSTITUIR 4) REPARAR 5) ADECUAR										1) LIMPIEZA 2) REJUNTEOS 3) RESTITUCIONES 4) INJERTOS 5) APLICACIÓN DE PINTURA 6) TRATAMIENTO QUÍMICO 7) LIBERACIÓN DE PINTURA 8) APLICACIÓN DE TINTA Y CERA				

Proyecto de Mejoramiento de la Imagen Urbana de Villa Victoria, Municipio de ChinicUILa, Michoacán		N° de Ficha: <b>2N-06</b>																																																																																																									
REGISTRO Y LEVANTAMIENTO DE FACHADAS DE INMUEBLES																																																																																																											
<b>FACHADA</b>																																																																																																											
																																																																																																											
<b>LOCALIZACIÓN</b> Estado Michoacán Municipio ChinicUILa Localidad Villa Victoria Colonia Centro Calle y N° Avenida Francisco I. Madero s/n Entre las Calles Miguel Silva Norte y Lic. Arriaga Rivera Norte																																																																																																											
<b>IDENTIFICACIÓN</b> Tipología Vivienda/Comercio Uso Original Casa Habitación/Comercio Uso Actual Casa Habitación/Comercio Frente 7.05m Fachada 40.26m2 Fecha Febrero de 2006 Registro de investigación Dibujo Rodrigo García Mier N° de Fotografía 25																																																																																																											
<b>NOTAS</b> Se propone consolidación de banquetta y guarnición.																																																																																																											
	<b>VALOR</b> Tradicional																																																																																																										
<b>CROQUIS DE UBICACIÓN</b> 																																																																																																											
		<table border="1" style="width: 100%; border-collapse: collapse;"> <thead> <tr> <th rowspan="2">ELEMENTOS REGISTRADOS</th> <th colspan="10">DETERIORS PRESENTES</th> <th colspan="5">ACTIVIDADES DE INTERVENCIÓN PROPUESTAS</th> </tr> <tr> <th>MACROFLORA</th> <th>MACROFLORA</th> <th>CUMBREBA DESINCLINADA</th> <th>TEJAS DETERIORADAS</th> <th>PERDIDA DE ELEMENTOS</th> <th>LAMINA DETERIORADA</th> <th>HUMEDAD</th> <th>SUCIEDAD</th> <th>GARGOLA DETERIORADA</th> <th>1</th> <th>2</th> <th>3</th> <th>4</th> <th>5</th> </tr> </thead> <tbody> <tr> <td>CUBIERTA</td> <td></td><td></td><td></td><td></td><td></td><td></td><td></td><td></td><td></td><td></td><td></td><td></td><td></td><td></td> </tr> <tr> <td>PLANA</td> <td></td><td></td><td></td><td></td><td></td><td></td><td></td><td></td><td></td><td></td><td></td><td></td><td></td><td></td> </tr> <tr> <td>INCLINADA</td> <td></td><td></td><td></td><td></td><td></td><td></td><td></td><td></td><td></td><td></td><td></td><td></td><td></td><td></td> </tr> <tr> <td>2 AGUAS</td> <td></td><td></td><td></td><td></td><td></td><td></td><td></td><td></td><td></td><td></td><td></td><td></td><td></td><td></td> </tr> <tr> <td>ACTIVIDADES CUBIERTA</td> <td></td><td></td><td></td><td></td><td></td><td></td><td></td><td></td><td></td><td></td><td></td><td></td><td></td><td></td> </tr> </tbody> </table>	ELEMENTOS REGISTRADOS	DETERIORS PRESENTES										ACTIVIDADES DE INTERVENCIÓN PROPUESTAS					MACROFLORA	MACROFLORA	CUMBREBA DESINCLINADA	TEJAS DETERIORADAS	PERDIDA DE ELEMENTOS	LAMINA DETERIORADA	HUMEDAD	SUCIEDAD	GARGOLA DETERIORADA	1	2	3	4	5	CUBIERTA															PLANA															INCLINADA															2 AGUAS															ACTIVIDADES CUBIERTA														
ELEMENTOS REGISTRADOS	DETERIORS PRESENTES										ACTIVIDADES DE INTERVENCIÓN PROPUESTAS																																																																																																
	MACROFLORA	MACROFLORA	CUMBREBA DESINCLINADA	TEJAS DETERIORADAS	PERDIDA DE ELEMENTOS	LAMINA DETERIORADA	HUMEDAD	SUCIEDAD	GARGOLA DETERIORADA	1	2	3	4	5																																																																																													
CUBIERTA																																																																																																											
PLANA																																																																																																											
INCLINADA																																																																																																											
2 AGUAS																																																																																																											
ACTIVIDADES CUBIERTA																																																																																																											

Proyecto de Mejoramiento de la Imagen Urbana de Villa Victoria, Municipio de ChinicUILa, Michoacán

Nº de Ficha  
2N-06

REGISTRO Y LEVANTAMIENTO DE FACHADAS DE INMUEBLES

ELEMENTOS REGISTRADOS	DETERIOROS PRESENTES										ACTIVIDADES DE INTERVENCIÓN PROPUESTAS							
	RESANES CON CEMENTO	COQUEADES	FALTA DE JUNTOS	MICROFLORA	PULVERIZACIONES	PINTURA DETERIORADA	HUMEDAD ASCENCIONAL	MACROFLORA	VAÑOS TAPADOS	PINTURA SOBRE MURO APARENTE	1	2	3	4	5	6	7	8
MUROS																		
FACHADA																		
PB																		
PA																		
ACTIVIDADES REGISTRADAS	1) LIMPIEZA 2) REJUNTEOS 3) CONSOLIDACIÓN DE APLANADOS 4) LIBERACIÓN DE APLANADOS 5) LIBERACIÓN DE PINTURA 6) CONSOLIDACIÓN DE PINTURAS 7) RESTITUCIÓN DE PINTURAS 8) OTROS										1) LIMPIEZA 2) SOLDADURA 3) CONSOLIDACIÓN DE PINTURA 4) LIBERACIÓN DE PINTURA 5) APLICACIÓN DE PINTURA 6) LIBERACIÓN DE ELEMENTO AGREGADO 7) REPOSICIÓN DE ELEMENTOS							

ELEMENTOS REGISTRADOS	DETERIOROS PRESENTES										ACTIVIDADES DE INTERVENCIÓN PROPUESTAS							
	CARENCIA DE HERBILES	OXIDO	ELEMENTO DESMORFADO	AUSENCIA DE ANCLAJES	PIEZAS ROTAS	PINTURA DETERIORADA	DESCASTES	DESPLAZAMIENTO	ELEMENTOS AGREGADOS	1	2	3	4	5	6	7		
HERRERIA																		
VENTANAS																		
PA																		
PB																		
PA																		
PB																		
PA																		
BALCONES																		
PA																		
ACTIVIDADES REGISTRADAS	1) LIMPIEZA 2) SOLDADURA 3) CONSOLIDACIÓN DE PINTURA 4) LIBERACIÓN DE PINTURA 5) APLICACIÓN DE PINTURA 6) LIBERACIÓN DE ELEMENTO AGREGADO 7) REPOSICIÓN DE ELEMENTOS										1) LIMPIEZA 2) SOLDADURA 3) CONSOLIDACIÓN DE PINTURA 4) LIBERACIÓN DE PINTURA 5) APLICACIÓN DE PINTURA 6) LIBERACIÓN DE ELEMENTO AGREGADO 7) REPOSICIÓN DE ELEMENTOS							

ELEMENTOS REGISTRADOS	DETERIOROS PRESENTES										ACTIVIDADES DE INTERVENCIÓN PROPUESTAS								
	GREÑAS	RESANES INACABADOS	FALTA DE CRISTALES	HUMEDADES	MICROFLORA	TABLETROS DETERIORADOS	PINTURA DETERIORADA	RECUBRIMIENTO INACABADO	PIEZAS FALTANTES	ALABADOS	ELEMENTOS AGREGADOS O SOBREPUESTOS	1	2	3	4	5	6	7	8
CARPINTERIA																			
PB																			
VENTANAS																			
PA																			
PB																			
PUERTAS																			
PA																			
ACTIVIDADES REGISTRADAS	1) LIMPIEZA 2) RESANES 3) RESTITUCIONES 4) INJERTOS 5) APLICACIÓN DE PINTURA 6) TRATAMIENTO QUÍMICO 7) LIBERACIÓN DE PINTURA 8) APLICACIÓN DE TINTA Y CERA										1) LIMPIEZA 2) RESANES 3) RESTITUCIONES 4) INJERTOS 5) APLICACIÓN DE PINTURA 6) TRATAMIENTO QUÍMICO 7) LIBERACIÓN DE PINTURA 8) APLICACIÓN DE TINTA Y CERA								

ELEMENTOS REGISTRADOS	DETERIOROS PRESENTES										ACTIVIDADES DE INTERVENCIÓN PROPUESTAS										
	REPARACIONES	DESGASTE DE PIEZAS	FACTURAS	FALTA DE JUNTOS	PIEZAS FALTANTES	HUMIDAMIENTOS	ABUNDAMIENTOS	PIEZAS FRACATURADAS	DESGASTE POR ABRASION	HUMEDAD	PISOS SOBREPUESTOS	MICROFLORA	1	2	3	4	5	6	7	8	9
PAVIMENTOS																					
GUARNICIÓN																					
PISOS																					
REGISTROS																					
RAMPAS																					
ESCALINATAS																					
GUARNICIÓN																					
CALLE																					
REGISTROS																					
BANQUETAS																					
ACTIVIDADES REGISTRADAS	1) LIMPIEZA 2) REJUNTEOS 3) RESTITUCIONES 4) INJERTOS 5) LIBERACIÓN DE PAVIMENTOS 6) CORRECCIÓN DE NIVELES 7) INTEGRACIÓN DE PAVIMENTOS 8) LIBERACIÓN DE RESANES 9) OTROS										1) LIMPIEZA 2) REJUNTEOS 3) RESTITUCIONES 4) INJERTOS 5) LIBERACIÓN DE PAVIMENTOS 6) CORRECCIÓN DE NIVELES 7) INTEGRACIÓN DE PAVIMENTOS 8) LIBERACIÓN DE RESANES 9) OTROS										

ELEMENTOS REGISTRADOS	DETERIOROS PRESENTES										ACTIVIDADES DE INTERVENCIÓN PROPUESTAS				
	CABLES ELECTRICOS	CABLES TELEFONICOS	TUBERIAS HIDRAULICAS	TUBERIAS SANITARIAS	ACCESORIOS EN DESUSO	ELEMENTO INACABADO	ELEMENTO DETERIORADO	1	2	3	4	5			
INSTALACIONES															
MURO															
IMARCO															
VIGAS															
ARRASTRE															
PUERTA															
VENTANA															
ARRASTRE															
ZAPATA															
FUSTE															
BASE															
PISO															
INSTALACIONES	1) RETIRO 2) OCULTAR 3) SUSTITUIR 4) REPARAR 5) ADECUAR										1) RETIRO 2) OCULTAR 3) SUSTITUIR 4) REPARAR 5) ADECUAR				



Av. Francisco I. Madero

Proyecto de Mejoramiento de la Imagen Urbana de Villa Victoria, Municipio de ChinicUILa, Michoacán	
ESTADO ACTUAL, EN FACHADAS DE FACHADAS	
LOCALIZACION	CROQUIS DE UBICACION
Estado Michoacán Municipio ChinicUILa Localidad Villa Victoria Colonia Centro Calle Avenida Francisco I. Madero Entre las Calles Miguel Silva Sur y Lic. Arriaga Rivera Sur	
Fecha Septiembre de 2006 Dibujo Rodrigo García Mier	
<span style="font-size: 2em;">2S</span>	
Clave de Manzana:	



Proyecto de Mejoramiento de la Imagen Urbana de Villa Victoria, Municipio de ChinicUILa, Michoacán		No. de Ficha <b>2S-01</b>																																																																																																					
REGISTRO Y LEVANTAMIENTO DE FACHADAS DE INMUEBLES																																																																																																							
<b>FACHADA</b>																																																																																																							
																																																																																																							
<b>LOCALIZACIÓN</b> Estado Michoacán Municipio ChinicUILa Localidad Villa Victoria Colonia Centro Calle y N° Avenida Francisco I. Madero s/h Entre las Calles Miguel Silva Sur y Lic. Arriaga Rivera Sur																																																																																																							
<b>IDENTIFICACIÓN</b> Tipología Vivienda/Comercio Uso Original Casa Habitación Uso Actual Casa Habitación/Comercio Frente 17.97m Fachada 82.40m2 Fecha Febrero de 2006 Registró de investigación Dibujó Eduardo Noel Villa Ortiz N° de Fotografía 26																																																																																																							
<b>NOTAS</b> Se propone realizar resane de fracturas en banqueta y guarnición.																																																																																																							
	<b>VALOR</b> Tradicional																																																																																																						
<b>CROQUIS DE UBICACIÓN</b>																																																																																																							
<table border="1" style="width: 100%; border-collapse: collapse; text-align: center;"> <thead> <tr> <th rowspan="2">ELEMENTOS REGISTRADOS</th> <th colspan="6">DETERIOROS PRESENTES</th> <th colspan="5">ACTIVIDADES DE INTERVENCIÓN PROPUESTAS</th> </tr> <tr> <th>MACROFLORA</th> <th>MACROFLORA</th> <th>CUMBRERA DESNIVELADA</th> <th>TEJAS DETERIORADAS</th> <th>PERDIDA DE ELEMENTOS</th> <th>LAMAÑA DETERIORADA</th> <th>HUMEDAD</th> <th>SUCIEDAD</th> <th>GARGOLA DETERIORADA</th> <th>1</th> <th>2</th> <th>3</th> <th>4</th> <th>5</th> </tr> </thead> <tbody> <tr> <td>CUBIERTA</td> <td></td><td></td><td></td><td></td><td></td><td></td><td></td><td></td><td></td><td></td><td></td><td></td><td></td><td></td> </tr> <tr> <td>PLANA</td> <td></td><td></td><td></td><td></td><td></td><td></td><td></td><td></td><td></td><td></td><td></td><td></td><td></td><td></td> </tr> <tr> <td>INCLINADA</td> <td></td><td></td><td></td><td></td><td></td><td></td><td></td><td></td><td></td><td></td><td></td><td></td><td></td><td></td> </tr> <tr> <td>2 AGUAS</td> <td></td><td></td><td></td><td></td><td></td><td></td><td></td><td></td><td></td><td></td><td></td><td></td><td></td><td></td> </tr> <tr> <td>ACTIVIDADES CUBIERTA</td> <td></td><td></td><td></td><td></td><td></td><td></td><td></td><td></td><td></td><td></td><td></td><td></td><td></td><td></td> </tr> </tbody> </table>			ELEMENTOS REGISTRADOS	DETERIOROS PRESENTES						ACTIVIDADES DE INTERVENCIÓN PROPUESTAS					MACROFLORA	MACROFLORA	CUMBRERA DESNIVELADA	TEJAS DETERIORADAS	PERDIDA DE ELEMENTOS	LAMAÑA DETERIORADA	HUMEDAD	SUCIEDAD	GARGOLA DETERIORADA	1	2	3	4	5	CUBIERTA															PLANA															INCLINADA															2 AGUAS															ACTIVIDADES CUBIERTA														
ELEMENTOS REGISTRADOS	DETERIOROS PRESENTES						ACTIVIDADES DE INTERVENCIÓN PROPUESTAS																																																																																																
	MACROFLORA	MACROFLORA	CUMBRERA DESNIVELADA	TEJAS DETERIORADAS	PERDIDA DE ELEMENTOS	LAMAÑA DETERIORADA	HUMEDAD	SUCIEDAD	GARGOLA DETERIORADA	1	2	3	4	5																																																																																									
CUBIERTA																																																																																																							
PLANA																																																																																																							
INCLINADA																																																																																																							
2 AGUAS																																																																																																							
ACTIVIDADES CUBIERTA																																																																																																							
1) LIMPIEZA      2) CONSOLIDACIÓN DE CUMBRERA      3) LIBERACIÓN DE ELEMENTOS 4) REINTEGRACIÓN DE PIEZAS      5) CONSOLIDACIÓN DE GARGOLA																																																																																																							



Proyecto de Mejoramiento de la Imagen Urbana de Villa Victoria, Municipio de Chinicuilá, Michoacán

M de Ede: 2S-01

REGISTRO Y LEVANTAMIENTO DE FACHADAS DE INMUEBLES

ELEMENTOS REGISTRADOS	DETERIORS PRESENTES								ACTIVIDADES DE INTERVENCIÓN PROPUESTAS								
	RESANOS CON CEMENTO	FALTA DE JUNTES	MCROFLORA	PULVERIZACIONES	PINTURA DETERIORADA	HUMEDAD ASCENCIONAL	MACROFLORA	VANOS TAPADOS	PINTURA SOBRE PINTURA APARENTE	1	2	3	4	5	6	7	8
MUROS																	
FACHADA																	
P.B																	
P.A																	
ACTIVIDADES MUROS	1) LIMPIEZA 2) REJUNTEOS 3) CONSOLIDACION DE APLANADOS 4) LIBERACION DE APLANADOS 5) LIBERACION DE PINTURA 6) CONSOLIDACION DE PINTURA 7) RESTITUCION DE PINTURAS 8) OTROS								4) LIBERACION DE PINTURA 6) CONSOLIDACION DE PINTURA 8) OTROS								

ELEMENTOS REGISTRADOS	DETERIORS PRESENTES								ACTIVIDADES DE INTERVENCIÓN PROPUESTAS									
	GRIETAS	RESANOS INADECUADOS	FALTA DE CRISTALES	HUMEDADES	MCROFLORA	TABLEROS DETERIORADOS	PINTURA DETERIORADA	RECUBRIMIENTO INADECUADO	PIEZAS FALTANTES	ELEMENTOS AGREGADOS O SOBREPUESTOS	1	2	3	4	5	6	7	8
CARPINTERIA																		
VENTANAS																		
P.B																		
P.A																		
P.B																		
P.A																		
ACTIVIDADES CARPINTERIA	1) LIMPIEZA 2) RESANOS 3) RESTITUCIONES 4) INJERTOS 5) APLICACION DE PINTURA 6) TRATAMIENTO QUIMICO 7) LIBERACION DE PINTURA 8) APLICACION DE TINTA Y CERA								5) APLICACION DE PINTURA 8) APLICACION DE TINTA Y CERA									

ELEMENTOS REGISTRADOS	DETERIORS PRESENTES								ACTIVIDADES DE INTERVENCIÓN PROPUESTAS													
	REPARACIONES INADECUADAS	DESCASTE DE PIEZAS	FRACATURAS	FALTA DE JUNTES	PIEZAS FALTANTES	HUNDIMIENTOS	PIEZAS FRACTURADAS	DESCASTE POR ABRASION	HUMEDAD	PISOS SOBREPUESTOS	MACROFLORA	MACROFLORA	1	2	3	4	5	6	7	8	9	
PAVIMENTOS																						
GUARNICIÓN																						
PISOS																						
REGISTROS																						
RAMPAS																						
ESCALINATAS																						
GUARNICIÓN																						
CALLE																						
REGISTROS																						
BANQUETAS																						
ACTIVIDADES PAVIMENTOS	1) LIMPIEZA 2) REJUNTEOS 3) RESTITUCIONES 4) INJERTOS 5) LIBERACION DE PAVIMENTOS 6) CORRECCION DE NIVELES 7) INTEGRACION DE PAVIMENTOS 8) LIBERACION DE RESANOS 9) OTROS									4) INJERTOS 5) LIBERACION DE PAVIMENTOS 8) LIBERACION DE RESANOS 9) OTROS												

ELEMENTOS REGISTRADOS	DETERIORS PRESENTES										ACTIVIDADES DE INTERVENCIÓN PROPUESTAS						
	CARENCIA DE HERRAJES	ELEMENTO DESWELDADO	AUSENCIA DE ANCLAJES	PIEZAS ROTAS	PINTURA DETERIORADA	DESGASTES	ELEMENTO DESPLOMADO	AGREGADOS	1	2	3	4	5	6	7		
HERRERIA																	
VENTANAS																	
P.A																	
P.B																	
P.A																	
P.B																	
P.A																	
BALCONES																	
ACTIVIDADES HERRERIA	1) LIMPIEZA 2) SOLDADURA 3) CONSOLIDACION DE PINTURA 4) LIBERACION DE PINTURA 5) APLICACION DE PINTURA 6) LIBERACION DE ELEMENTO AGREGADO 7) REPOSICION DE ELEMENTOS										3) CONSOLIDACION DE PINTURA 5) APLICACION DE PINTURA 7) REPOSICION DE ELEMENTOS						

ELEMENTOS REGISTRADOS	DETERIORS PRESENTES										ACTIVIDADES DE INTERVENCIÓN PROPUESTAS				
	CABLES ELECTRICOS	CABLES TELEFONICOS	TUBERIAS HIDRAULICAS	TUBERIAS SANITARIAS	ACCESORIOS EN DESUSO	ELEMENTO INADECUADO	ELEMENTO DETERIORADO	1	2	3	4	5			
INSTALACIONES															
MURO															
MARCO															
VIGAS															
ARRASTRE															
PUERTA															
VENTANA															
ARRASTRE															
ZAPATA															
FUSTE															
BASE															
PISO															
ACTIVIDADES INSTALACIONES	1) RETIRO 2) OCULTAR 3) SUSTITUIR 4) REPARAR 5) ADECUAR										3) SUSTITUIR 5) ADECUAR				

Proyecto de Mejoramiento de la Imagen Urbana de Villa Victoria, Municipio de Chinicuilá, Michoacán		Nº de Ficha: <b>2S-02</b>																																																																																																																													
REGISTRO Y LEVANTAMIENTO DE FACHADAS DE INMUEBLES																																																																																																																															
<b>FACHADA</b>																																																																																																																															
																																																																																																																															
<b>LOCALIZACIÓN</b>	Estado Michoacán Municipio Chinicuilá Localidad Villa Victoria Colonia Centro Calle y N° Avenida Francisco I. Madero s/n Entre las Calles Miguel Silva Sur y Lic. Arriaga Rivera Sur																																																																																																																														
<b>IDENTIFICACIÓN</b>	Tipología Vivienda Uso Original Casa Habitación Uso Actual Casa Habitación Frente 20.31m Fachada 86.84m <sup>2</sup> Fecha Febrero de 2006 Registro de Investigación Dibujo Rodrigo García Mier N° de Fotografía 27																																																																																																																														
<b>NOTAS</b>	Se propone realizar resane de fracturas en banqueta y guarnición.																																																																																																																														
<b>CROQUIS DE UBICACIÓN</b>																																																																																																																															
<b>VALOR</b>	Tradicional																																																																																																																														
	<b>ELEMENTOS REGISTRADOS</b>	<table border="1" style="width:100%; border-collapse: collapse;"> <thead> <tr> <th rowspan="2"></th> <th colspan="10">DETERIOROS PRESENTES</th> <th colspan="5">ACTIVIDADES DE INTERVENCIÓN PROPUESTAS</th> </tr> <tr> <th>MACROFLORA</th> <th>MACROFLORA</th> <th>CUMBREIRA DESNIVELADA</th> <th>DESFLORADA</th> <th>TEJAS DETERIORADAS</th> <th>PERDIDA DE ELEMENTOS</th> <th>LAMINA DETERIORADA</th> <th>HUMEDAD</th> <th>SUCIEDAD</th> <th>GARGOLA DETERIORADA</th> <th>1</th> <th>2</th> <th>3</th> <th>4</th> <th>5</th> </tr> </thead> <tbody> <tr> <td>CUBIERTA</td> <td></td><td></td><td></td><td></td><td></td><td></td><td></td><td></td><td></td><td></td><td></td><td></td><td></td><td></td><td></td> </tr> <tr> <td>PLANA</td> <td></td><td></td><td></td><td></td><td></td><td></td><td></td><td></td><td></td><td></td><td></td><td></td><td></td><td></td><td></td> </tr> <tr> <td rowspan="2">INCLINADA</td> <td>P.B</td> <td></td><td></td><td></td><td></td><td></td><td></td><td></td><td></td><td></td><td></td><td></td><td></td><td></td><td></td> </tr> <tr> <td>P.A</td> <td></td><td></td><td></td><td></td><td></td><td></td><td></td><td></td><td></td><td></td><td></td><td></td><td></td><td></td> </tr> <tr> <td rowspan="2">2 AGUAS</td> <td>P.B</td> <td></td><td></td><td></td><td></td><td></td><td></td><td></td><td></td><td></td><td></td><td></td><td></td><td></td><td></td> </tr> <tr> <td>P.A</td> <td></td><td></td><td></td><td></td><td></td><td></td><td></td><td></td><td></td><td></td><td></td><td></td><td></td><td></td> </tr> </tbody> </table>		DETERIOROS PRESENTES										ACTIVIDADES DE INTERVENCIÓN PROPUESTAS					MACROFLORA	MACROFLORA	CUMBREIRA DESNIVELADA	DESFLORADA	TEJAS DETERIORADAS	PERDIDA DE ELEMENTOS	LAMINA DETERIORADA	HUMEDAD	SUCIEDAD	GARGOLA DETERIORADA	1	2	3	4	5	CUBIERTA																PLANA																INCLINADA	P.B															P.A															2 AGUAS	P.B															P.A														
	DETERIOROS PRESENTES										ACTIVIDADES DE INTERVENCIÓN PROPUESTAS																																																																																																																				
	MACROFLORA	MACROFLORA	CUMBREIRA DESNIVELADA	DESFLORADA	TEJAS DETERIORADAS	PERDIDA DE ELEMENTOS	LAMINA DETERIORADA	HUMEDAD	SUCIEDAD	GARGOLA DETERIORADA	1	2	3	4	5																																																																																																																
CUBIERTA																																																																																																																															
PLANA																																																																																																																															
INCLINADA	P.B																																																																																																																														
	P.A																																																																																																																														
2 AGUAS	P.B																																																																																																																														
	P.A																																																																																																																														
<b>ACTIVIDADES CUBIERTA</b>	1) LIMPIEZA      2) CONSOLIDACIÓN DE CUMBREIRA      3) LIBERACIÓN DE ELEMENTOS 4) REINTEGRACIÓN DE PIEZAS      5) CONSOLIDACIÓN DE GARGOLA																																																																																																																														

Proyecto de Mejoramiento de la Imagen Urbana de Villa Victoria, Municipio de ChinicUILa, Michoacán

Nº de Ficha: 2S-02

REGISTRO Y LEVANTAMIENTO DE FACHADAS DE INMUEBLES

ELEMENTOS REGISTRADOS	DETERIOROS PRESENTES								ACTIVIDADES DE INTERVENCIÓN PROPUESTAS									
	RESANES CON CEMENTO	COQUEADOS	FALTA DE JUNTOS	MICROFLOTA	PLATELIZACIONES	PINTURA DETERIORADA	HUMEDAD ASCENCIONAL	MACROFLOTA	MANOS TAPADOS	PINTURA SOBRE MURO APARENTE	1	2	3	4	5	6	7	8
MUROS																		
FACHADA																		
P.B																		
P.A																		
ACTIVIDADES MUROS	1) LIMPIEZA 2) REJUNTEOS 3) CONSOLIDACIÓN DE APLANADOS 4) LIBERACIÓN DE APLANADOS 5) LIBERACIÓN DE PINTURA 6) CONSOLIDACIÓN DE PINTURA 7) RESTITUCIÓN DE PINTURAS 8) OTROS								4) LIBERACIÓN DE PINTURA									

ELEMENTOS REGISTRADOS	DETERIOROS PRESENTES												ACTIVIDADES DE INTERVENCIÓN PROPUESTAS							
	GRETELAS	RESANES INADECUADOS	FALTA DE CRISTALES	HUMEDADES	MACROFLOTA	TABLETOS DETERIORADOS	PIEZAS FALTANTES	RECURBIMIENTO INADECUADO	ELEMENTOS AGREGADOS O SOBREPUESTOS	1	2	3	4	5	6	7	8			
CARPINTERIA																				
FACHADA																				
P.B																				
P.A																				
P.B																				
P.A																				
ACTIVIDADES CARPINTERIA	1) LIMPIEZA 2) RESANES 3) RESTITUCIONES 4) INJERTOS 5) APLICACIÓN DE PINTURA 6) TRATAMIENTO QUÍMICO 7) LIBERACIÓN DE PINTURA 8) APLICACIÓN DE TINTA Y CERA												3) CONSOLIDACIÓN DE PINTURA 4) APLICACIÓN DE PINTURA 5) APLICACIÓN DE PINTURA 6) LIBERACIÓN DE ELEMENTO AGREGADO 7) REPOSICIÓN DE ELEMENTOS							

ELEMENTOS REGISTRADOS	DETERIOROS PRESENTES												ACTIVIDADES DE INTERVENCIÓN PROPUESTAS								
	REPAREACIONES INADECUADAS	DESGASTE DE PIEZAS	FRACATURAS	FALTA DE JUNTOS	PIEZAS FALTANTES	HUNDAMIENTOS	HEVAS FRACTURADAS	DESGASTE POR ABRASIÓN	HUMEDAD	PIES SOBREPUESTOS	MACROFLOTA	MACROFLOTA	1	2	3	4	5	6	7	8	9
PAVIMENTOS																					
GUARNICIÓN																					
PISOS																					
REGISTROS																					
RAMPAS																					
ESCALINATAS																					
GUARNICIÓN																					
CALLE																					
REGISTROS																					
BANQUETAS																					
ARROYO VEHICULAR																					
ACTIVIDADES PAVIMENTOS	1) LIMPIEZA 2) REJUNTEOS 3) RESTITUCIONES 4) INJERTOS 5) LIBERACIÓN DE PAVIMENTOS 6) CORRECCIÓN DE NIVELES 7) INTEGRACIÓN DE PAVIMENTOS 8) LIBERACIÓN DE RESANES 9) OTROS												4) INJERTOS 5) LIBERACIÓN DE PAVIMENTOS 6) LIBERACIÓN DE RESANES 7) REPOSICIÓN DE ELEMENTOS 8) APLICACIÓN DE TINTA Y CERA 9) OTROS								

ELEMENTOS REGISTRADOS	DETERIOROS PRESENTES												ACTIVIDADES DE INTERVENCIÓN PROPUESTAS						
	CARENCIA DE HERRILLAS	OXIDO	ELEMENTO DESVIELADO	AUSENCIA DE ANCLAJES	PIEZAS ROTAS	PINTURA DETERIORADA	DESGASTES	ELEMENTOS DESPLAZADOS	ELEMENTOS AGREGADOS	1	2	3	4	5	6	7			
HERRERIA																			
VENTANAS																			
P.A																			
P.B																			
P.A																			
P.B																			
P.A																			
BALCONES																			
ACTIVIDADES HERRERIA	1) LIMPIEZA 2) SOLDADURA 3) CONSOLIDACIÓN DE PINTURA 4) LIBERACIÓN DE PINTURA 5) APLICACIÓN DE PINTURA 6) LIBERACIÓN DE ELEMENTO AGREGADO 7) REPOSICIÓN DE ELEMENTOS												3) CONSOLIDACIÓN DE PINTURA 4) APLICACIÓN DE PINTURA 5) APLICACIÓN DE PINTURA 6) LIBERACIÓN DE ELEMENTO AGREGADO 7) REPOSICIÓN DE ELEMENTOS						

ELEMENTOS REGISTRADOS	DETERIOROS PRESENTES												ACTIVIDADES DE INTERVENCIÓN PROPUESTAS				
	CABLES ELECTRICOS	CABLES TELEFONICOS	TUBERIAS HIDRANUMICAS	TUBERIAS SANITARIAS	ACCESOS EN DESNOS	ELEMENTO INADECUADO	ELEMENTO DETERIORADO	1	2	3	4	5					
INSTALACIONES																	
MURO																	
MARCO																	
VIGAS																	
ARRASTRE																	
PUERTA																	
VENTANA																	
ARRASTRE																	
ZAPATA																	
FUSTE																	
BASE																	
PISO																	
INSTALACIONES	1) RETIRO 2) OCULTAR 3) SUSTITUIR 4) REPARAR 5) ADECUAR																

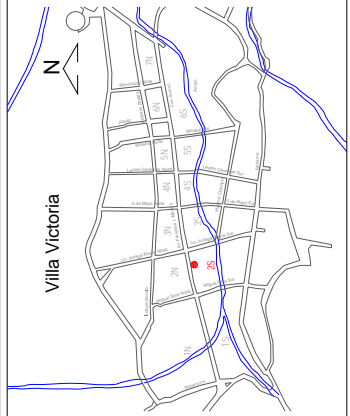
Proyecto de Mejoramiento de la Imagen Urbana de Villa Victoria, Municipio de ChinicUILa, Michoacán		No. de Foto: <b>2S-03</b>																																																																																																																																																																																					
REGISTRO Y LEVANTAMIENTO DE FACHADAS DE INMUEBLES																																																																																																																																																																																							
<b>FACHADA</b>																																																																																																																																																																																							
																																																																																																																																																																																							
<b>LOCALIZACIÓN</b> Estado Michoacán Municipio ChinicUILa Localidad Villa Victoria Colonia Centro Calle y N° Avenida Francisco I. Madero s/n Entre las Calles Miguel Silva Sur y Lic. Arriaga Rivera Sur																																																																																																																																																																																							
<b>IDENTIFICACIÓN</b> Tipología Vivienda Uso Original Casa Habitación Uso Actual Casa Habitación Frente 7.37m Fachada 36.85m2 Fecha Febrero de 2006 Registró de investigación Dibujó Eduardo Noel Villa Ortiz N° de Fotografía 28																																																																																																																																																																																							
<b>NOTAS</b>																																																																																																																																																																																							
	<b>VALOR</b> Tradicional																																																																																																																																																																																						
<b>CROQUIS DE UBICACIÓN</b> 																																																																																																																																																																																							
<table border="1" style="width:100%; border-collapse: collapse;"> <thead> <tr> <th rowspan="2">ELEMENTOS REGISTRADOS</th> <th colspan="10">DETERIOROS PRESENTES</th> <th colspan="5">ACTIVIDADES DE INTERVENCIÓN PROPUESTAS</th> </tr> <tr> <th>MACROFLORA</th> <th>MACROFLORA</th> <th>CUMBRERA DESMONTADA</th> <th>TEJAS DETRORNIADAS</th> <th>PERODOS DE TRAYECTORIA</th> <th>LAMINA DETRORNIADA</th> <th>HUMEDAD</th> <th>SUCIEDAD</th> <th>GARGOLA DETRORNIADA</th> <th>1</th> <th>2</th> <th>3</th> <th>4</th> <th>5</th> </tr> </thead> <tbody> <tr> <td>CUBIERTA</td> <td></td><td></td><td></td><td></td><td></td><td></td><td></td><td></td><td></td><td></td><td></td><td></td><td></td><td></td> </tr> <tr> <td>PLANA</td> <td></td><td></td><td></td><td></td><td></td><td></td><td></td><td></td><td></td><td></td><td></td><td></td><td></td><td></td> </tr> <tr> <td></td> <td>P.B</td><td>P.A</td><td></td><td></td><td></td><td></td><td></td><td></td><td></td><td></td><td></td><td></td><td></td><td></td> </tr> <tr> <td>INCLINADA</td> <td></td><td></td><td></td><td></td><td></td><td></td><td></td><td></td><td></td><td></td><td></td><td></td><td></td><td></td> </tr> <tr> <td></td> <td>P.B</td><td>P.A</td><td></td><td></td><td></td><td></td><td></td><td></td><td></td><td></td><td></td><td></td><td></td><td></td> </tr> <tr> <td></td> <td>P.A</td><td></td><td></td><td></td><td></td><td></td><td></td><td></td><td></td><td></td><td></td><td></td><td></td><td></td> </tr> <tr> <td>2 AGUAS</td> <td></td><td></td><td></td><td></td><td></td><td></td><td></td><td></td><td></td><td></td><td></td><td></td><td></td><td></td> </tr> <tr> <td></td> <td>P.B</td><td>P.A</td><td></td><td></td><td></td><td></td><td></td><td></td><td></td><td></td><td></td><td></td><td></td><td></td> </tr> <tr> <td></td> <td>P.A</td><td></td><td></td><td></td><td></td><td></td><td></td><td></td><td></td><td></td><td></td><td></td><td></td><td></td> </tr> <tr> <td>ACTIVIDADES CUBIERTA</td> <td colspan="10">                     1) LIMPIEZA      2) CONSOLIDACIÓN DE CUMBRERA      3) LIBERACIÓN DE ELEMENTOS                      4) REINTEGRACIÓN DE PIEZAS      5) CONSOLIDACIÓN DE GARGOLA                 </td> <td></td><td></td><td></td><td></td><td></td> </tr> </tbody> </table>			ELEMENTOS REGISTRADOS	DETERIOROS PRESENTES										ACTIVIDADES DE INTERVENCIÓN PROPUESTAS					MACROFLORA	MACROFLORA	CUMBRERA DESMONTADA	TEJAS DETRORNIADAS	PERODOS DE TRAYECTORIA	LAMINA DETRORNIADA	HUMEDAD	SUCIEDAD	GARGOLA DETRORNIADA	1	2	3	4	5	CUBIERTA															PLANA																P.B	P.A													INCLINADA																P.B	P.A														P.A														2 AGUAS																P.B	P.A														P.A														ACTIVIDADES CUBIERTA	1) LIMPIEZA      2) CONSOLIDACIÓN DE CUMBRERA      3) LIBERACIÓN DE ELEMENTOS 4) REINTEGRACIÓN DE PIEZAS      5) CONSOLIDACIÓN DE GARGOLA														
ELEMENTOS REGISTRADOS	DETERIOROS PRESENTES										ACTIVIDADES DE INTERVENCIÓN PROPUESTAS																																																																																																																																																																												
	MACROFLORA	MACROFLORA	CUMBRERA DESMONTADA	TEJAS DETRORNIADAS	PERODOS DE TRAYECTORIA	LAMINA DETRORNIADA	HUMEDAD	SUCIEDAD	GARGOLA DETRORNIADA	1	2	3	4	5																																																																																																																																																																									
CUBIERTA																																																																																																																																																																																							
PLANA																																																																																																																																																																																							
	P.B	P.A																																																																																																																																																																																					
INCLINADA																																																																																																																																																																																							
	P.B	P.A																																																																																																																																																																																					
	P.A																																																																																																																																																																																						
2 AGUAS																																																																																																																																																																																							
	P.B	P.A																																																																																																																																																																																					
	P.A																																																																																																																																																																																						
ACTIVIDADES CUBIERTA	1) LIMPIEZA      2) CONSOLIDACIÓN DE CUMBRERA      3) LIBERACIÓN DE ELEMENTOS 4) REINTEGRACIÓN DE PIEZAS      5) CONSOLIDACIÓN DE GARGOLA																																																																																																																																																																																						

Proyecto de Mejoramiento de la Imagen Urbana de Villa Victoria, Municipio de ChinicUILa, Michoacán

Nº de ficha:

2S-03

REGISTRO Y LEVANTAMIENTO DE FACHADAS DE INMUEBLES

ELEMENTOS REGISTRADOS	DETERIORS PRESENTES										ACTIVIDADES DE INTERVENCIÓN PROPUESTAS								
	RESANES CON CEMENTO	QUEBRADAS	FALTA DE JUNTES	MICROFLORA	PULVERIZACIONES	PIINTURA DETERIORADA	HUMEDAD ASCENDENTE	MACROFLORA	VANOS TAPADOS	PIINTURA SOBRE MURO APARENTE	PIINTURA SOBRE MURO APARENTE	1	2	3	4	5	6	7	8
FACHADA																			
ACTIVIDADES REGISTRADAS	1) LIMPIEZA 2) REJUNTEOS 3) CONSOLIDACIÓN DE APLANADOS 4) LIBERACIÓN DE APLANADOS 5) LIBERACIÓN DE PINTURA 6) CONSOLIDACIÓN DE PINTURA 7) RESTITUCIÓN DE PINTURAS 8) OTROS																		

ELEMENTOS REGISTRADOS	DETERIORS PRESENTES										ACTIVIDADES DE INTERVENCIÓN PROPUESTAS								
	GRIETAS	RESANES INADECUADOS	FALTA DE CRISTALES	HUMEDADES	MICROFLORA	TAHEROS DETERIORADOS	PIINTURA DETERIORADA	RECUBRIMIENTO INADECUADO	PIEZAS FALTANTES	ELEMENTOS ALBERADOS	ELEMENTOS SOBREPUESTOS	1	2	3	4	5	6	7	8
FACHADA																			
ACTIVIDADES REGISTRADAS	1) LIMPIEZA 2) RESANES 3) RESTITUCIONES 4) INJERTOS 5) APLICACIÓN DE PINTURA 6) TRATAMIENTO QUÍMICO 7) LIBERACIÓN DE PINTURA 8) APLICACIÓN DE TINTA Y CERA																		

ELEMENTOS REGISTRADOS	DETERIORS PRESENTES										ACTIVIDADES DE INTERVENCIÓN PROPUESTAS												
	REPARACIONES INADECUADAS	DESGASTE DE PIEZAS	FRACTURAS	FALTA DE JUNTES	PIEZAS FALTANTES	HUNDIMIENTOS	ABUNDANTES	PIEZAS FRACTURADAS	DESASTE POR ABRASION	HUMEDAD	PISOS SOBREPUESTOS	MACROFLORA	MACROFLORA	1	2	3	4	5	6	7	8	9	
PORTAL																							
ARROYO VEHICULAR																							
ACTIVIDADES REGISTRADAS	1) LIMPIEZA 2) REJUNTEOS 3) RESTITUCIONES 4) INJERTOS 5) LIBERACIÓN DE PAVIMENTOS 6) CORRECCIÓN DE NIVELES 7) INTEGRACIÓN DE PAVIMENTOS 8) LIBERACIÓN DE RESANES 9) OTROS																						

ELEMENTOS REGISTRADOS	DETERIORS PRESENTES										ACTIVIDADES DE INTERVENCIÓN PROPUESTAS						
	CARENCIA DE HERRAJES	OXIDO	ELEMENTO DESINTEGRADO	ALICATA DE ALICATES	PIEZAS ROTAS	PINTURA DETERIORADA	DESGASTES	DESPLOMADO	AGREGADOS	1	2	3	4	5	6	7	
HERRERIA																	
VENTANAS																	
PUERTAS																	
BALCONES																	
ACTIVIDADES REGISTRADAS	1) LIMPIEZA 2) SOLDADURA 3) CONSOLIDACIÓN DE PINTURA 4) LIBERACIÓN DE PINTURA 5) APLICACIÓN DE PINTURA 6) LIBERACIÓN DE ELEMENTO AGREGADO 7) REPOSICIÓN DE ELEMENTOS																

ELEMENTOS REGISTRADOS	DETERIORS PRESENTES										ACTIVIDADES DE INTERVENCIÓN PROPUESTAS				
	CABLES ELECTRICOS	CABLES TELEFONICOS	TUBERIAS HIDRAULICAS	TUBERIAS SANITARIAS	ACCESORIOS EN DESUSO	ELEMENTO INADECUADO	ELEMENTO DETERIORADO	1	2	3	4	5			
INSTALACIONES															
MURO															
MARCO															
VIGAS															
ARRASTRE															
PUERTA															
VENTANA															
ARRASTRE															
ZAPATA															
FUSTE															
BASE															
PISO															
HIDRAULICA, SANITARIA, ELECTRICA, TELEFONICA															
INSTALACIONES	1) RETIRO 2) LOQUITAR 3) SUSTITUIR 4) REPARAR 5) ADECUAR														

Proyecto de Mejoramiento de la Imagen Urbana de Villa Victoria, Municipio de ChinicUILa, Michoacán		Nº de Ficha: <b>2S-04</b>					
REGISTRO Y LEVANTAMIENTO DE FACHADAS DE INMUEBLES							
<b>FACHADA</b>							
							
<b>LOCALIZACIÓN</b>							
Estado Michoacán							
Municipio ChinicUILa							
Localidad Villa Victoria							
Colonia Centro							
Calle y Nº Avenida Francisco I. Madero s/n							
Entre las Calles Miguel Silva Sur y Lic. Arriaga Rivera Sur							
<b>IDENTIFICACIÓN</b>							
Tipología Vivienda							
Uso Original Casa Habitación							
Uso Actual Casa Habitación							
Frente 13.09m							
Fachada 46.92m2							
Fecha Febrero de 2006							
Registro de investigación							
Dibujó Rodrigo García Mier							
Nº de Fotografía 29							
<b>NOTAS</b>							
VALOR Tradicional							
<b>CROQUIS DE UBICACIÓN</b>							
							
<b>ELEMENTOS REGISTRADOS</b>		<b>ACTIVIDADES DE INTERVENCIÓN PROPUESTAS</b>					
CUBIERTA		GARGOLA SUCIEDAD HÚMEDAD LAMINA DETERIORADA PERDIDA DE ELEMENTOS TEJAS DETERIORADA CUMBRERA DESPRENSA MACROFLORA MICROFLORA		1 2 3 4 5			
PLANA	P.B P.A						
INCLINADA	P.B P.A						
2 AGUJAS	P.B P.A						
ACTIVIDADES CUBIERTA	1) LIMPIEZA 4) REINTEGRACIÓN DE PIEZAS		2) CONSOLIDACIÓN DE CUMBRERA 5) CONSOLIDACIÓN DE GARGOLA		3) LIBERACIÓN DE ELEMENTOS 5) CONSOLIDACIÓN DE GARGOLA		

Proyecto de Mejoramiento de la Imagen Urbana de Villa Victoria, Municipio de ChinicUILa, Michoacán

REGISTRO Y LEVANTAMIENTO DE FACHADAS DE INMUEBLES

2S-04

ELEMENTOS REGISTRADOS	DETERIOROS PRESENTES										ACTIVIDADES DE INTERVENCIÓN PROPUESTAS							
	RESANOS CON CEMENTO	QUEDEDADES	FALTA DE JUNTES	MICROFLOTA	PULVERIZACIONES	PINTURA DETERIORADA	HUMEDAD ASCENCIONAL	MACROFLOTA	MANCHAS	PINTURA SOBRE MURO APARENTE	1	2	3	4	5	6	7	8
MUROS																		
FACHADA																		
P.B.																		
P.A.																		

ELEMENTOS REGISTRADOS	DETERIOROS PRESENTES										ACTIVIDADES DE INTERVENCIÓN PROPUESTAS							
	CARENCIA DE HERBILES	OXIDO	ELEMENTO DESMONTADO	AUSENCIA DE ANCLAJES	PREZAS ROTAS	PINTURA DETERIORADA	DESCASTES	ELEMENTO DESPLAZADO	AGREGADOS	1	2	3	4	5	6	7		
HERRERIA																		
VENTANAS																		
P.A.																		
P.B.																		
P.A.																		
P.B.																		
P.A.																		

ELEMENTOS REGISTRADOS	DETERIOROS PRESENTES										ACTIVIDADES DE INTERVENCIÓN PROPUESTAS							
	GRIETAS	RESANOS INADECUADOS	FALTA DE CRISTALES	HUMEDADES	MICROFLOTA	MANCHAS	PIEZAS FALTANTES	RECURBIMIENTO INADECUADO	ELEMENTOS ALABADOS	ELEMENTOS SOBREPUESTOS	1	2	3	4	5	6	7	8
CARPINTERIA																		
VENTANAS																		
P.A.																		
P.B.																		
P.A.																		

ACTIVIDADES REGISTRADAS	1) LIMPIEZA	2) RESANOS	3) RESTITUCIONES	4) INJERTOS	5) APLICACIÓN DE PINTURA
CARPINTERIA					

ELEMENTOS REGISTRADOS	DETERIOROS PRESENTES										ACTIVIDADES DE INTERVENCIÓN PROPUESTAS										
	REPARACIONES INADECUADAS	DESCASTE DE PIEZAS	FRACATURAS	FALTA DE JUNTES	PIEZAS FALTANTES	HUNDIMIENTOS	PIEZAS FRACATURADAS	DESCASTE POR ABRASION	HUMEDAD	PIES SOBREPUESTOS	MACROFLOTA	MACROFLOTA	1	2	3	4	5	6	7	8	9
PAVIMENTOS																					
GUARNICIÓN																					
PISOS																					
REGISTROS																					
RAMPAS																					
ESCALINATAS																					
GUARNICIÓN																					
CALLE																					
REGISTROS																					
BANQUETAS																					

ELEMENTOS REGISTRADOS	DETERIOROS PRESENTES										ACTIVIDADES DE INTERVENCIÓN PROPUESTAS					
	CABLES ELECTRICOS	CABLES TELEFONICOS	TUBERIAS HIDRAULICAS	TUBERIAS SANITARIAS	ACCESORIOS EN DESUSO	ELEMENTO INADECUADO	ELEMENTO DETERIORADO	1	2	3	4	5				
INSTALACIONES																
MURO																
MARCO																
VIGAS																
ARRASTRE																
PUERTA																
VENTANA																
ARRASTRE																
ZAPATA																
FUSTE																
BASE																
PISO																

ACTIVIDADES REGISTRADAS	1) LIMPIEZA	2) REJUNTES	3) RESTITUCIONES	4) INJERTOS	5) LIBERACIÓN DE PAVIMENTOS
PAVIMENTOS					

INSTALACIONES	1) RETIRO	2) OCULTAR	3) SUSTITUIR
HIDRAULICA, SANITARIA, ELECTRICA, TELEFONICA			



Proyecto de Mejoramiento de la Imagen Urbana de Villa Victoria, Municipio de Chinicuilta, Michoacán		Hoja de Ficha <b>2S-05</b>																																							
REGISTRO Y LEVANTAMIENTO DE FACHADAS DE INMUEBLES																																									
<b>FACHADA</b>																																									
																																									
<b>LOCALIZACIÓN</b>	Estado Michoacán Municipio Chinicuilta Localidad Villa Victoria Colonia Centro Calle y N° Avenida Francisco I. Madero s/n Entre las Calles Miguel Silva Sur y Lic. Arriaga Rivera Sur																																								
<b>IDENTIFICACIÓN</b>	Tipología Vivienda/Comercio Uso Original Casa Habitación/Comercio Uso Actual Casa Habitación/Comercio Frente 12.88m Fachada 43.20m <sup>2</sup> Fecha Febrero de 2006 Registró de investigación Dibujó Eduardo Noel Villa Ortiz N° de Fotografía 30																																								
<b>NOTAS</b>	  																																								
<b>CROQUIS DE UBICACIÓN</b>																																									
<b>VALOR</b>	Tradicional																																								
<b>ELEMENTOS REGISTRADOS</b>	<table border="1" style="width: 100%; border-collapse: collapse;"> <tr> <th rowspan="2"></th> <th colspan="2">CUBIERTA</th> </tr> <tr> <th>PB</th> <th>PA</th> </tr> <tr> <td>PLANA</td> <td></td> <td></td> </tr> <tr> <td>INCLINADA</td> <td>PB</td> <td>PA</td> </tr> <tr> <td>2 AGUAS</td> <td>PB</td> <td>PA</td> </tr> </table>			CUBIERTA		PB	PA	PLANA			INCLINADA	PB	PA	2 AGUAS	PB	PA																									
	CUBIERTA																																								
	PB	PA																																							
PLANA																																									
INCLINADA	PB	PA																																							
2 AGUAS	PB	PA																																							
<b>ACTIVIDADES CUBIERTA</b>	1) LIMPIEZA      2) CONSOLIDACIÓN DE CUMBRETA      3) LIBERACIÓN DE ELEMENTOS 4) REINTEGRACIÓN DE PIEZAS      5) CONSOLIDACIÓN DE GARGOLA																																								
<b>DETERIOROS PRESENTES</b>	<table border="1" style="width: 100%; border-collapse: collapse;"> <tr> <th>MACROFLORA</th> <th>MACROFLORA</th> <th>CUMBRETA DESINTEGRADA</th> <th>TEJAS DETERIORADAS</th> <th>REJEROS DE ELEMENTOS DETERIORADOS</th> <th>LAMINA DETERIORADA</th> <th>HUMEDAD DETERIORADA</th> <th>SUCIEDAD</th> <th>GARGOLA DETERIORADA</th> </tr> <tr> <td></td> <td></td> <td style="background-color: #cccccc;"></td> <td></td> <td></td> <td></td> <td></td> <td></td> <td></td> </tr> </table>		MACROFLORA	MACROFLORA	CUMBRETA DESINTEGRADA	TEJAS DETERIORADAS	REJEROS DE ELEMENTOS DETERIORADOS	LAMINA DETERIORADA	HUMEDAD DETERIORADA	SUCIEDAD	GARGOLA DETERIORADA																														
MACROFLORA	MACROFLORA	CUMBRETA DESINTEGRADA	TEJAS DETERIORADAS	REJEROS DE ELEMENTOS DETERIORADOS	LAMINA DETERIORADA	HUMEDAD DETERIORADA	SUCIEDAD	GARGOLA DETERIORADA																																	
<b>ELEMENTOS REGISTRADOS</b>	<table border="1" style="width: 100%; border-collapse: collapse;"> <tr> <th rowspan="2"></th> <th colspan="2">CUBIERTA</th> <th colspan="5">ACTIVIDADES DE INTERVENCIÓN PROPUESTAS</th> </tr> <tr> <th>PB</th> <th>PA</th> <th>1</th> <th>2</th> <th>3</th> <th>4</th> <th>5</th> </tr> <tr> <td>PLANA</td> <td></td> <td></td> <td></td> <td></td> <td></td> <td></td> <td></td> </tr> <tr> <td>INCLINADA</td> <td>PB</td> <td>PA</td> <td></td> <td></td> <td style="background-color: #cccccc;"></td> <td></td> <td></td> </tr> <tr> <td>2 AGUAS</td> <td>PB</td> <td>PA</td> <td></td> <td></td> <td></td> <td></td> <td></td> </tr> </table>			CUBIERTA		ACTIVIDADES DE INTERVENCIÓN PROPUESTAS					PB	PA	1	2	3	4	5	PLANA								INCLINADA	PB	PA						2 AGUAS	PB	PA					
	CUBIERTA			ACTIVIDADES DE INTERVENCIÓN PROPUESTAS																																					
	PB	PA	1	2	3	4	5																																		
PLANA																																									
INCLINADA	PB	PA																																							
2 AGUAS	PB	PA																																							

Proyecto de Mejoramiento de la Imagen Urbana de Villa Victoria, Municipio de ChinicUILa, Michoacán

Nº de Ficha: 2S-05

REGISTRO Y LEVANTAMIENTO DE FACHADAS DE INMUEBLES

ELEMENTOS REGISTRADOS	DETERIOROS PRESENTES								ACTIVIDADES DE INTERVENCIÓN PROPUESTAS									
	RESANES CON CEMENTO	QUEDEDES	FALTA DE JUNTES	MCROFLORA	PULVERIZACIONES	PINTURA DETERIORADA	HUMEDAD ASCENCIONAL	MACROFLORA	VANOS TAPADOS	PINTURA SOBRE MURO APARENTE	1	2	3	4	5	6	7	8
MUROS																		
FACHADA																		
P.B																		
P.A																		

ELEMENTOS REGISTRADOS	DETERIOROS PRESENTES										ACTIVIDADES DE INTERVENCIÓN PROPUESTAS						
	CARENCIA DE HERBILES	OXIDO	ELEMENTO DESMONTADO	AUSENCIA DE ANCLAS	PREZAS ROTAS	PINTURA DETERIORADA	DESGASTES	ELEMENTO DESPLAZADO	AGREGADOS	1	2	3	4	5	6	7	
HERRERIA																	
VENTANAS																	
P.A																	
P.B																	
P.A																	
P.B																	
P.A																	

ELEMENTOS REGISTRADOS	DETERIOROS PRESENTES										ACTIVIDADES DE INTERVENCIÓN PROPUESTAS								
	GRETRAS	RESANES INADECUADOS	FALTAS DE CRISTALES	HUMEDADES	MCROFLORA	TABLEROS DETERIORADOS	PINTURA DETERIORADA	RECUBRIMIENTO INADECUADO	PIEZAS FALTANTES	ELEMENTOS ALABADOS	ELEMENTOS AGREGADOS O SOBREPUESTOS	1	2	3	4	5	6	7	8
CARPINTERIA																			
VENTANAS																			
P.B																			
P.A																			
P.B																			
P.A																			

ELEMENTOS REGISTRADOS	DETERIOROS PRESENTES										ACTIVIDADES DE INTERVENCIÓN PROPUESTAS										
	REPARACIONES INADECUADAS	DESCASTE DE PIEZAS	FRACATURAS	FALTA DE JUNTES	PIEZAS FALTANTES	HUNDIMIENTOS	PIEZAS ABUNDANTES	FRACTURAS POR ABRASION	HUMEDAD	PISOS SOBREPUESTOS	MACROFLORA	MACROFLORA	1	2	3	4	5	6	7	8	9
PAVIMENTOS																					
GUARNICIÓN																					
PISOS																					
REGISTROS																					
RAMPAS																					
ESCALINATAS																					
GUARNICIÓN																					
CALLE																					
REGISTROS																					
BANQUETAS																					

ELEMENTOS REGISTRADOS	DETERIOROS PRESENTES										ACTIVIDADES DE INTERVENCIÓN PROPUESTAS										
	CABLES ELECTRICOS	CABLES TELEFONICOS	TUBERIAS HIDRAULICAS	TUBERIAS SANITARIAS	ACCESORIOS EN DESUSO	ELEMENTO INADECUADO	ELEMENTO DETERIORADO	1	2	3	4	5									
INSTALACIONES																					
MURO																					
MARCO																					
VIGAS																					
ARRASTRE																					
PUERTA																					
VENTANA																					
ARRASTRE																					
ZAPATA																					
FUSTE																					
BASE																					
PISO																					

1) RETIRO 2) OCULTAR 3) SUSTITUIR 4) REPARAR 5) ADECUAR

Proyecto de Mejoramiento de la Imagen Urbana de Villa Victoria, Municipio de ChinicUILa, Michoacán		N° de Ficha: <b>2S-06</b>
REGISTRO Y LEVANTAMIENTO DE FACHADAS DE INMUEBLES		
<b>FACHADA</b>		
		
<b>LOCALIZACIÓN</b> Estado Michoacán Municipio ChinicUILa Localidad Villa Victoria Colonia Centro Calle y N° Avenida Francisco I. Madero s/n Entre las Calles Miguel Silva Sur y Lic. Arriaga Rivera Sur		
<b>IDENTIFICACIÓN</b> Tipología Vivienda Uso Original Casa Habitación Uso Actual Casa Habitación Frente 10.24m Fachada 33.92m2 Fecha Febrero de 2006 Registro de investigación Dibujo Rodrigo Garcia Mier N° de Fotografía 31		
<b>NOTAS</b> Se propone realizar resane de fracturas en banqueta y guarnición.		
<b>CROQUIS DE UBICACIÓN</b> 		<b>VALOR</b> Tradicional
<b>ELEMENTOS REGISTRADOS</b>		<b>ACTIVIDADES DE INTERVENCIÓN PROPUESTAS</b>
CUBIERTA		1 2 3 4 5
PLANA		
INCLINADA		
2 AGUAS		
ACTIVIDADES CUBIERTA		
DETERIOROS PRESENTES		1) LIMPIEZA 2) CONSOLIDACIÓN DE CUMBREIRA 3) LIBERACIÓN DE ELEMENTOS 4) REINTEGRACIÓN DE PIEZAS 5) CONSOLIDACIÓN DE GARGOLA
MICROFLORA MACROFLORA CUMBREIRA DESNIVELADA TEJAS DETERIORADAS PERDIDA DE ELEMENTOS LAMINA DETERIORADA HUMEDAD SUCIEDAD GARGOLA		

Proyecto de Mejoramiento de la Imagen Urbana de Villa Victoria, Municipio de Chinicuilá, Michoacán

Nº de Ficha: 2S-06

REGISTRO Y LEVANTAMIENTO DE FACHADAS DE INMUEBLES

ELEMENTOS REGISTRADOS	DETERIORS PRESENTES								ACTIVIDADES DE INTERVENCIÓN PROPUESTAS									
	RESANES CON CEMENTO	COQUEDES	FALTA DE JUNTEOS	MACROFLORA	PULVERIZACIONES	PINTURA DETERIORADA	ASCENDIDA	MACROFLORA	WANOS TAPADOS	PINTURA SOBRE MURD AMBIENTE	1	2	3	4	5	6	7	8
MUROS																		
FACHADA																		
PB																		
PA																		

ELEMENTOS REGISTRADOS	DETERIORS PRESENTES										ACTIVIDADES DE INTERVENCIÓN PROPUESTAS												
	CARENCIA DE HERRAJES	OXIDO	ELEMENTO DESINTEGRADO	ANCLAJES	PIEZAS ROTAS	PINTURA DETERIORADA	DESGASTES	ELEMENTO DESPLAZADO	AGREGADOS	1		2		3		4		5		6		7	
HERRERIA																							
VENTANAS																							
PA																							
PB																							
PUERTAS																							
PA																							
PB																							
BALCONES																							
PA																							

ELEMENTOS REGISTRADOS	DETERIORS PRESENTES										ACTIVIDADES DE INTERVENCIÓN PROPUESTAS							
	RESANES	INACABADOS	FALTA DE CRISTALES	HUMEDADES	MACROFLORA	MOLESTIAS	DETERIORADOS	PINTURA DETERIORADA	RECUBRIMIENTO	AGREGADOS SOBREPUESTOS	1	2	3	4	5	6	7	8
CARPINTERIA																		
PB																		
PA																		
PB																		
PA																		

ELEMENTOS REGISTRADOS	DETERIORS PRESENTES										ACTIVIDADES DE INTERVENCIÓN PROPUESTAS				
	CABLES ELECTRICOS	CABLES TELEFONICOS	TUBERIAS HIDRAULICAS	TUBERIAS SANITARIAS	ACCESORIOS EN DESUSO	ELEMENTO INADECUADO	ELEMENTO DETERIORADO	1	2	3	4	5			
MURO															
IMARCO															
VIGAS															
ARRASTRE															
PUERTA															
VENTANA															
ARRASTRE															
ZAPATA															
FUSTE															
BASE															
PISO															

ELEMENTOS REGISTRADOS	DETERIORS PRESENTES										ACTIVIDADES DE INTERVENCIÓN PROPUESTAS												
	REPARACIONES	INACABADOS	DESGASTE DE PIEZAS	FRACATURAS	FALTA DE JUNTEOS	PIEZAS FALTANTES	HUNDIMIENTOS	ABUNDANTES	PIEZAS FRACATURADAS	DESGASTE POR ABRASION	HUMEDAD	PISOS SOBREPUESTOS	MACROFLORA	MACROFLORA	1	2	3	4	5	6	7	8	9
GUARNICIÓN																							
PISOS																							
REGISTROS																							
RAMPAS																							
ESCALINATAS																							
GUARNICIÓN																							
CALLE																							
REGISTROS																							
BANQUETAS																							

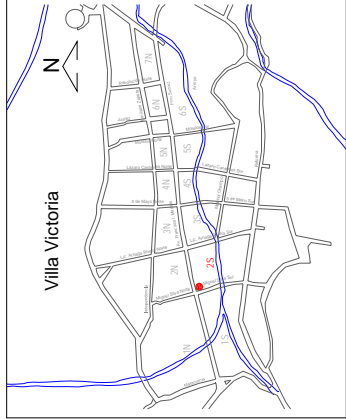
Proyecto de Mejoramiento de la Imagen Urbana de Villa Victoria, Municipio de Chinicuilá, Michoacán		W de Ficha <b>2S-07</b>																																																																		
REGISTRO Y LEVANTAMIENTO DE FACHADAS DE INMUEBLES																																																																				
<b>FACHADA</b>																																																																				
																																																																				
<b>LOCALIZACIÓN</b>	Estado Michoacán Municipio Chinicuilá Localidad Villa Victoria Colonia Centro Calle y N° Avenida Francisco I. Madero s/n Entre las Calles Miguel Silva Sur y Lic. Arriaga Rivera Sur																																																																			
<b>IDENTIFICACIÓN</b>	Tipología Vivienda Uso Original Casa Habitación Uso Actual Casa Habitación Frente 13.09m Fachada 42.01m2 Fecha Febrero de 2006 Registró de investigación Dibujó Eduardo Noel Villa Ortiz N° de Fotografía 32																																																																			
<b>NOTAS</b>	Se propone realizar resane de fracturas en banqueta y guarnición.																																																																			
<b>CROQUIS DE UBICACIÓN</b>																																																																				
<b>VALOR</b>	Tradicional																																																																			
<b>ELEMENTOS REGISTRADOS</b>	<table border="1" style="width:100%; border-collapse: collapse;"> <tr> <th rowspan="2">CUBIERTA</th> <th colspan="5">DETERIOROS PRESENTES</th> <th colspan="5">ACTIVIDADES DE INTERVENCIÓN PROPUESTAS</th> </tr> <tr> <th>MACROFLORA</th> <th>CUMBRERA DESNIVELADA</th> <th>TEJAS DETERIORADAS</th> <th>PERDIDA DE ELEMENTOS</th> <th>LAMINA DETERIORADA</th> <th>HUMEDAD</th> <th>SUCIEDAD</th> <th>GARGOLA DETERIORADA</th> <th>1</th> <th>2</th> <th>3</th> <th>4</th> <th>5</th> </tr> <tr> <td>PLANA</td> <td></td> <td></td> <td></td> <td></td> <td></td> <td></td> <td></td> <td></td> <td></td> <td></td> <td></td> <td></td> <td></td> </tr> <tr> <td>INCLINADA</td> <td></td> <td></td> <td></td> <td></td> <td></td> <td></td> <td></td> <td></td> <td></td> <td></td> <td></td> <td></td> <td></td> </tr> <tr> <td>2 AGUAS</td> <td></td> <td></td> <td></td> <td></td> <td></td> <td></td> <td></td> <td></td> <td></td> <td></td> <td></td> <td></td> <td></td> </tr> </table>		CUBIERTA	DETERIOROS PRESENTES					ACTIVIDADES DE INTERVENCIÓN PROPUESTAS					MACROFLORA	CUMBRERA DESNIVELADA	TEJAS DETERIORADAS	PERDIDA DE ELEMENTOS	LAMINA DETERIORADA	HUMEDAD	SUCIEDAD	GARGOLA DETERIORADA	1	2	3	4	5	PLANA														INCLINADA														2 AGUAS													
CUBIERTA	DETERIOROS PRESENTES					ACTIVIDADES DE INTERVENCIÓN PROPUESTAS																																																														
	MACROFLORA	CUMBRERA DESNIVELADA	TEJAS DETERIORADAS	PERDIDA DE ELEMENTOS	LAMINA DETERIORADA	HUMEDAD	SUCIEDAD	GARGOLA DETERIORADA	1	2	3	4	5																																																							
PLANA																																																																				
INCLINADA																																																																				
2 AGUAS																																																																				
<b>ACTIVIDADES CUBIERTA</b>	1) LIMPIEZA      2) CONSOLIDACIÓN DE CUMBRERA      3) LIBERACIÓN DE ELEMENTOS 4) REINTEGRACIÓN DE PIEZAS      5) CONSOLIDACIÓN DE GARGOLA																																																																			

Proyecto de Mejoramiento de la Imagen Urbana de Villa Victoria, Municipio de Chinicuilá, Michoacán

2S-07

REGISTRO Y LEVANTAMIENTO DE FACHADAS DE INMUEBLES

ELEMENTOS REGISTRADOS	DETERIOROS PRESENTES								ACTIVIDADES DE INTERVENCIÓN PROPUESTAS									
	RESANES CON CEMENTO	COQUEDES	FALTA DE JUNTEOS	MICROFLOJA	PUWERIZACIONES	PINTURA DETERIORADA	HUMEDAD ASCENCIONAL	MACROFLOJA	MANOS TAPADOS	PINTURA SOBRE MURO APARENTE	1	2	3	4	5	6	7	8
MUROS																		
FACHADA																		
P.B																		
P.A																		

ELEMENTOS REGISTRADOS	DETERIOROS PRESENTES										ACTIVIDADES DE INTERVENCIÓN PROPUESTAS							
	CARENAS DE HERRILES	OXIDO	ELEMENTO DESINTEGRADO	AUSENCIA DE ANCLAJES	PIEZAS ROTAS	PINTURA DETERIORADA	DESGASTES	ELEMENTO DESPLOMADO	AGREGADOS	ELEMENTOS		1	2	3	4	5	6	7
HERRERIA																		
VENTANAS																		
P.A																		
P.B																		
P.A																		
P.B																		
P.A																		

ELEMENTOS REGISTRADOS	DETERIOROS PRESENTES										ACTIVIDADES DE INTERVENCIÓN PROPUESTAS								
	GRIETAS	RESANES INADECUADOS	FALTA DE CRISTALES	HUMEDADES	MICROFLOJA	MADEROS DETERIORADOS	PINTURA DETERIORADA	RECUBRIMIENTO INADECUADO	PIEZAS FALTANTES	ELEMENTOS ALABADOS	ELEMENTOS AGREGADOS O SOBREPUESTOS	1	2	3	4	5	6	7	8
CARPINTERIA																			
VENTANAS																			
P.B																			
P.A																			
P.B																			
P.A																			

ACTIVIDADES CARPINTERIA	1) LIMPIEZA	2) RESANES	3) RESTITUCIONES	4) INVERTOS	5) APLICACIÓN DE PINTURA	6) TRATAMIENTO QUIMICO	7) LIBERACIÓN DE PINTURA	8) APLICACIÓN DE TINTA Y CERA

ELEMENTOS REGISTRADOS	DETERIOROS PRESENTES										ACTIVIDADES DE INTERVENCIÓN PROPUESTAS													
	REPARACIONES INADECUADAS	DESCASTE DE PIEZAS	FRACATURAS	FALTA DE JUNTEOS	PIEZAS FALTANTES	HUNDAMIENTOS	FRACATURAS	PIEZAS	FRACATURAS	DESCASTE POR ABRASION	HUMEDAD	PISOS SOBREPUESTOS	MICROFLOJA	MICROFLOJA	1	2	3	4	5	6	7	8	9	
PAVIMENTOS																								
GUARNICIÓN																								
PISOS																								
REGISTROS																								
RAMPAS																								
ESCALINATAS																								
GUARNICIÓN																								
CALLE																								
REGISTROS																								
BANQUETAS																								

ELEMENTOS REGISTRADOS	DETERIOROS PRESENTES										ACTIVIDADES DE INTERVENCIÓN PROPUESTAS				
	CABLES ELECTRICOS	CABLES TELEFONICOS	TUBERIAS HIDRAULICAS	TUBERIAS SANITARIAS	ACCESORIOS EN DESUSO	ELEMENTO INADECUADO	ELEMENTO DETERIORADO	1	2	3	4	5			
INSTALACIONES															
MURO															
MARCO															
VIGAS															
ARRASTRE															
PUERTA															
VENTANA															
ARRASTRE															
ZAPATA															
FUSTE															
BASE															
PISO															

ACTIVIDADES CARPINTERIA	1) LIMPIEZA	2) RESANES	3) RESTITUCIONES	4) INVERTOS	5) APLICACIÓN DE PINTURA	6) TRATAMIENTO QUIMICO	7) LIBERACIÓN DE PINTURA	8) APLICACIÓN DE TINTA Y CERA

ACTIVIDADES PAVIMENTOS	1) LIMPIEZA	2) REJUNTEOS	3) RESTITUCIONES	4) INVERTOS	5) LIBERACIÓN DE PAVIMENTOS	6) CORRECCIÓN DE NIVELES	7) INTEGRACIÓN DE PAVIMENTOS	8) LIBERACIÓN DE RESANES	9) OTROS



### Av. Francisco I. Madero

Proyecto de Mejoramiento de la Imagen Urbana de Villa Victoria, Municipio de Chinicuilá, Michoacán	
ESTADODACTUAL EXFICHADOS DE MANEJOS	
LOCALIZACIÓN	CROQUIS DE UBICACIÓN
Estado Michoacán Municipio Chinicuilá Localidad Villa Victoria Colonia Centro Calle Avenida Francisco I. Madero Entre las Calles Lic. Arriaga Rivera Norte y 5 de Mayo Norte.	
Fecha Septiembre de 2006 Dibujo Eduardo Noel Villa Ortiz	3N
Drove de Manzana:	3N





Proyecto de Mejoramiento de la Imagen Urbana de Villa Victoria, Municipio de ChinicUILa, Michoacán		Nº de Ficha <b>3N-01</b>
REGISTRO Y LEVANTAMIENTO DE FACHADAS DE INMUEBLES		
<b>FACHADA</b>		
		
<b>LOCALIZACIÓN</b>		
Estado Michoacán Municipio ChinicUILa Localidad Villa Victoria Colonia Centro Calle y N° Avenida Francisco I. Madero s/n Entre las Calles Lic. Arriaga Rivera Norte y 5 de Mayo Norte		
<b>IDENTIFICACIÓN</b>		
Tipología Vivienda Uso Original Casa Habitación Uso Actual Casa Habitación Frente 18.05 m Fachada 60.3173 m <sup>2</sup> Fecha febrero de 2006 Registro de investigación Dibujó Eduardo Noel Villa Ortiz N° de Fotografía 33		
<b>NOTAS</b>		
Planta alta en construcción		
<b>CROQUIS DE UBICACIÓN</b>		<b>VALOR</b>
		CUBIERTA PLANA INCLINADA 2 AGUAS
<b>ELEMENTOS REGISTRADOS</b>		<b>ACTIVIDADES DE INTERVENCIÓN PROPUESTAS</b>
MICROFLORA MACROFLORA CUMBRERA DESNIVELADA TEJAS DETERIORADAS PERDIDA DE LAMINA HUMEDAD SUCIEDAD GARGOLA		1 2 3 4 5
<b>ACTIVIDADES CUBIERTA</b>		1) LIMPIEZA 2) CONSOLIDACIÓN DE CUMBRERA 3) LIBERACIÓN DE ELEMENTOS 4) REINTEGRACIÓN DE PIEZAS 5) CONSOLIDACIÓN DE GARGOLA

**Proyecto de Mejoramiento de la Imagen Urbana de Villa Victoria, Municipio de Chinicuil, Michoacán**

Nº de Ficha  
**3N-01**

REGISTRO Y LEVANTAMIENTO DE FACHADAS DE INMUEBLES

ELEMENTOS REGISTRADOS	DETERIORS PRESENTES										ACTIVIDADES DE INTERVENCIÓN PROPUESTAS								
	RESANES CON CEMENTO	COQUEDES	FALTA DE JUNTOS	MICROFLORA	PULVERIZACIONES	PINTURA DETERIORADA	HUMEDAD ASCENCIONAL	MACROFLORA	VAÑOS TAPADOS	PINTURA SOBRE MURO APARENTE	REPARACIONES	1	2	3	4	5	6	7	8
MUROS																			
FACHADA																			
PB																			
PA																			
ACTIVIDADES MUIROS	1) LIMPIEZA 2) REJUNTEOS 3) CONSOLIDACION DE APLANADOS 4) LIBERACION DE APLANADOS 5) LIBERACION DE PINTURA 6) CONSOLIDACION DE PINTURA 7) RESTITUCION DE PINTURAS 8) OTROS																		

ELEMENTOS REGISTRADOS	DETERIORS PRESENTES										ACTIVIDADES DE INTERVENCIÓN PROPUESTAS							
	GREJAS	RESANES INACABADOS	FALTA DE CRISTALES	HUMEDADES	MICROFLORA	TABLEROS DETERIORADOS	PINTURA DETERIORADA	RECUBRIMIENTO INADECUADO	PIEZAS FALTANTES	ELEMENTOS AGREGADOS SOBRE PUERTAS	1	2	3	4	5	6	7	8
FACHADA																		
VENTANAS																		
PB																		
PA																		
PUERTAS																		
PB																		
PA																		
ACTIVIDADES CARPINTERIA	1) LIMPIEZA 2) RESANES 3) RESTITUCIONES 4) INJERTOS 5) APLICACION DE PINTURA 6) TRATAMIENTO QUIMICO 7) LIBERACION DE PINTURA 8) APLICACION DE TINTA Y CERA																	

ELEMENTOS REGISTRADOS	DETERIORS PRESENTES										ACTIVIDADES DE INTERVENCIÓN PROPUESTAS							
	CAENA DE HERRALES	OXIDO	ELEMENTO DESINVIADO	AUNCLAYES	PIEZAS ROTAS	PINTURA DETERIORADA	DESCASTES	ELEMENTO DESPRECIADO	ELEMENTOS AGREGADOS	1	2	3	4	5	6	7		
HERRERIA																		
VENTANAS																		
PB																		
PA																		
PUERTAS																		
PB																		
PA																		
BALCONES																		
PB																		
PA																		
ACTIVIDADES HERRERIA	1) LIMPIEZA 2) SOLDADURA 3) CONSOLIDACION DE PINTURA 4) LIBERACION DE PINTURA 5) APLICACION DE PINTURA 6) LIBERACION DE ELEMENTO AGREGADO 7) REPOSICION DE ELEMENTOS																	

ELEMENTOS REGISTRADOS	DETERIORS PRESENTES										ACTIVIDADES DE INTERVENCIÓN PROPUESTAS													
	REPARACIONES INADECUADAS	DESCASTE DE PIEZAS	FRACURAS	FALTA DE JUNTOS	PIEZAS FALTANTES	HUNDIMIENTOS	ABUNDAMIENTOS	PIEZAS FRACURADAS	DESGASTE POR ABRASION	HUMEDAD	PISOS	SOBREPUESTOS	MICROFLORA	MICROFLORA	1	2	3	4	5	6	7	8	9	
GUARNICION																								
PISOS																								
REGISTROS																								
RAMPAS																								
ESCALINATAS																								
GUARNICION																								
CALLE																								
REGISTROS																								
BANQUETAS																								
ACTIVIDADES PAVIMENTOS	1) LIMPIEZA 2) REJUNTEOS 3) RESTITUCIONES 4) INJERTOS 5) LIBERACION DE PAVIMENTOS 6) CORRECCION DE NIVELES 7) INTEGRACION DE PAVIMENTOS 8) LIBERACION DE RESANES 9) OTROS																							

ELEMENTOS REGISTRADOS	DETERIORS PRESENTES										ACTIVIDADES DE INTERVENCIÓN PROPUESTAS				
	CABLES ELECTRICOS	CABLES TELEFONICOS	TUBERIAS HIDRAULICAS	TUBERIAS SANITARIAS	ACCESORIOS EN DESUSO	ELEMENTO INADECUADO	ELEMENTO DETERIORADO	1	2	3	4	5			
MURO															
MARCO															
VIGAS															
ARRASTRE															
PUERTA															
VENTANA															
ARRASTRE															
ZAPATA															
FUSTE															
BASE															
PISO															
INSTALACIONES	1) RETIRO 2) OCULTAR 3) SUSTITUIR 4) REPARAR 5) ADECUAR														

Proyecto de Mejoramiento de la Imagen Urbana de Villa Victoria, Municipio de Chinicuil, Michoacán		N° de Ficha <b>3N-02</b>																																																																																																																																																																																																				
REGISTRO Y LEVANTAMIENTO DE FACHADAS DE INMUEBLES																																																																																																																																																																																																						
<b>FACHADA</b>																																																																																																																																																																																																						
																																																																																																																																																																																																						
<b>LOCALIZACIÓN</b> Estado Michoacán Municipio Chinicuil Localidad Villa Victoria Colonia Centro Calle y N° Avenida Francisco I. Madero s/n Entre las Calles Lic. Arriaga Rivera Norte y 5 de Mayo Norte																																																																																																																																																																																																						
<b>IDENTIFICACIÓN</b> Tipología Vivienda Uso Original Casa Habitación Uso Actual Casa Habitación Frente 18.8219 m Fachada 57.8593 m2 Fecha febrero de 2006 Registro de investigación Dibujó Rodrigo García Mier N° de Fotografía 34																																																																																																																																																																																																						
<b>NOTAS</b>																																																																																																																																																																																																						
<b>CROQUIS DE UBICACIÓN</b>		<b>VALOR</b>																																																																																																																																																																																																				
		<table border="1"> <thead> <tr> <th rowspan="2">ELEMENTOS REGISTRADOS</th> <th colspan="10">DETERIOROS PRESENTES</th> <th colspan="5">ACTIVIDADES DE INTERVENCIÓN PROPUESTAS</th> </tr> <tr> <th>MICROFLORA</th> <th>MACROFLORA</th> <th>CUMBRERA DESNIVELADA</th> <th>TEJAS DETRIORADAS</th> <th>PERDIDA DE ELEMENTOS</th> <th>LAMINA DETERIORADA</th> <th>HUMEDAD</th> <th>SUCIEDAD</th> <th>GARGOLA DETERIORADA</th> <th>1</th> <th>2</th> <th>3</th> <th>4</th> <th>5</th> </tr> </thead> <tbody> <tr> <td>CUBIERTA</td> <td></td><td></td><td></td><td></td><td></td><td></td><td></td><td></td><td></td><td></td><td></td><td></td><td></td><td></td> </tr> <tr> <td>PLANA</td> <td></td><td></td><td></td><td></td><td></td><td></td><td></td><td></td><td></td><td></td><td></td><td></td><td></td><td></td> </tr> <tr> <td></td> <td>P.B</td><td></td><td></td><td></td><td></td><td></td><td></td><td></td><td></td><td></td><td></td><td></td><td></td><td></td> </tr> <tr> <td></td> <td>P.A</td><td></td><td></td><td></td><td></td><td></td><td></td><td></td><td></td><td></td><td></td><td></td><td></td><td></td> </tr> <tr> <td>INCLINADA</td> <td></td><td></td><td></td><td></td><td></td><td></td><td></td><td></td><td></td><td></td><td></td><td></td><td></td><td></td> </tr> <tr> <td></td> <td>P.B</td><td></td><td></td><td></td><td></td><td></td><td></td><td></td><td></td><td></td><td></td><td></td><td></td><td></td> </tr> <tr> <td></td> <td>P.A</td><td></td><td></td><td></td><td></td><td></td><td></td><td></td><td></td><td></td><td></td><td></td><td></td><td></td> </tr> <tr> <td>2 AGUJAS</td> <td></td><td></td><td></td><td></td><td></td><td></td><td></td><td></td><td></td><td></td><td></td><td></td><td></td><td></td> </tr> <tr> <td></td> <td>P.B</td><td></td><td></td><td></td><td></td><td></td><td></td><td></td><td></td><td></td><td></td><td></td><td></td><td></td> </tr> <tr> <td></td> <td>P.A</td><td></td><td></td><td></td><td></td><td></td><td></td><td></td><td></td><td></td><td></td><td></td><td></td><td></td> </tr> <tr> <td>ACTIVIDADES CUBIERTA</td> <td colspan="10">                     1) LIMPIEZA      2) CONSOLIDACIÓN DE CUMBRERA      3) LIBERACIÓN DE ELEMENTOS                      4) REINTEGRACIÓN DE PIEZAS      5) CONSOLIDACIÓN DE GARGOLA                 </td> <td></td><td></td><td></td><td></td><td></td> </tr> </tbody> </table>	ELEMENTOS REGISTRADOS	DETERIOROS PRESENTES										ACTIVIDADES DE INTERVENCIÓN PROPUESTAS					MICROFLORA	MACROFLORA	CUMBRERA DESNIVELADA	TEJAS DETRIORADAS	PERDIDA DE ELEMENTOS	LAMINA DETERIORADA	HUMEDAD	SUCIEDAD	GARGOLA DETERIORADA	1	2	3	4	5	CUBIERTA															PLANA																P.B															P.A														INCLINADA																P.B															P.A														2 AGUJAS																P.B															P.A														ACTIVIDADES CUBIERTA	1) LIMPIEZA      2) CONSOLIDACIÓN DE CUMBRERA      3) LIBERACIÓN DE ELEMENTOS 4) REINTEGRACIÓN DE PIEZAS      5) CONSOLIDACIÓN DE GARGOLA														
ELEMENTOS REGISTRADOS	DETERIOROS PRESENTES										ACTIVIDADES DE INTERVENCIÓN PROPUESTAS																																																																																																																																																																																											
	MICROFLORA	MACROFLORA	CUMBRERA DESNIVELADA	TEJAS DETRIORADAS	PERDIDA DE ELEMENTOS	LAMINA DETERIORADA	HUMEDAD	SUCIEDAD	GARGOLA DETERIORADA	1	2	3	4	5																																																																																																																																																																																								
CUBIERTA																																																																																																																																																																																																						
PLANA																																																																																																																																																																																																						
	P.B																																																																																																																																																																																																					
	P.A																																																																																																																																																																																																					
INCLINADA																																																																																																																																																																																																						
	P.B																																																																																																																																																																																																					
	P.A																																																																																																																																																																																																					
2 AGUJAS																																																																																																																																																																																																						
	P.B																																																																																																																																																																																																					
	P.A																																																																																																																																																																																																					
ACTIVIDADES CUBIERTA	1) LIMPIEZA      2) CONSOLIDACIÓN DE CUMBRERA      3) LIBERACIÓN DE ELEMENTOS 4) REINTEGRACIÓN DE PIEZAS      5) CONSOLIDACIÓN DE GARGOLA																																																																																																																																																																																																					

**Proyecto de Mejoramiento de la Imagen Urbana de Villa Victoria, Municipio de ChinicUILa, Michoacán**

N° de ficha: **3N-02**

REGISTRO Y LEVANTAMIENTO DE FACHADAS DE INMUEBLES

ELEMENTOS REGISTRADOS	DETERIORS PRESENTES										ACTIVIDADES DE INTERVENCIÓN PROPUESTAS							
	RESANES CON CEMENTO	QUEDADOS	FALTA DE JUNTOS	MICROFLORA	PULVERIZACIONES	PINTURA DETERIORADA	HUMEDAD ASCENDENTE	MACROFLORA	VANOS TAPADOS	PINTURA SOBRE MURO APARENTE	1	2	3	4	5	6	7	8
MUROS																		
FACHADA																		
P.B.																		
P.A.																		

ELEMENTOS REGISTRADOS	DETERIORS PRESENTES										ACTIVIDADES DE INTERVENCIÓN PROPUESTAS						
	CARENAS DE HERRAJES	OXIDO	ELEMENTO DESINTEGRADO	ANCLAJES	PIEZAS ROTAS	PINTURA DETERIORADA	DESCASTES	ELEMENTO DESPLOMADO	AGREGADOS	1	2	3	4	5	6	7	
HERRERIA																	
P.B.																	
P.A.																	
P.B.																	
P.A.																	

ELEMENTOS REGISTRADOS	DETERIORS PRESENTES										ACTIVIDADES DE INTERVENCIÓN PROPUESTAS							
	GRIETAS	RESANES INADECUADOS	FALTA DE CRISTALES	HUMEDADES	MICROFLORA	TABLETOS DETERIORADOS	PINTURA DETERIORADA	RECUBRIMIENTO INADECUADO	PIEZAS FALTANTES	ELEMENTOS AGREGADOS O SOBREPUESTOS	1	2	3	4	5	6	7	8
CARPINTERIA																		
P.B.																		
P.A.																		
P.B.																		
P.A.																		

ELEMENTOS REGISTRADOS	DETERIORS PRESENTES										ACTIVIDADES DE INTERVENCIÓN PROPUESTAS										
	REPARACIONES INADECUADAS	DESGASTE DE PIEZAS	FRACTURAS	FALTA DE JUNTOS	PIEZAS FALTANTES	HUNDIMIENTOS	PIEZAS FRACTURADAS	DESGASTE POR ABRASION	HUMEDAD	PISOS SOBREPUESTOS	MACROFLORA	MACROFLORA	1	2	3	4	5	6	7	8	9
PAVIMENTOS																					
GUARNICION																					
PISOS																					
REGISTROS																					
RAMPAS																					
ESCALINATAS																					
GUARNICION																					
CALLE																					
REGISTROS																					
BANQUETAS																					

ELEMENTOS REGISTRADOS	DETERIORS PRESENTES										ACTIVIDADES DE INTERVENCIÓN PROPUESTAS				
	CABLES ELECTRICOS	TUBERIAS TELEFONICAS	TUBERIAS HIDRAULICAS	TUBERIAS SANITARIAS	ACCESORIOS EN TUBERIAS	ELEMENTO INADECUADO	ELEMENTO DETERIORADO	1	2	3	4	5			
MURO															
MARCO															
VIGAS															
ARRASTRE															
PUERTA															
VENTANA															
ARRASTRE															
ZAPATA															
FUSTE															
BASE															
PISO															

ELEMENTOS REGISTRADOS	DETERIORS PRESENTES										ACTIVIDADES DE INTERVENCIÓN PROPUESTAS				
	1) LIMPIEZA	2) REJUNTOS	3) RESTITUIONES	4) INJERTOS	5) LIBERACION DE PAVIMENTOS	6) CORRECCION DE NIVELES	7) INTEGRACION DE PAVIMENTOS	8) LIBERACION DE RESANES	9) OTROS						
ACTIVIDADES PAVIMENTOS															

Proyecto de Mejoramiento de la Imagen Urbana de Villa Victoria, Municipio de Chinicuila, Michoacán		Nº de Ficha: <b>3N-03</b>																																																																																																																																																					
REGISTRO Y LEVANTAMIENTO DE FACHADAS DE INMUEBLES																																																																																																																																																							
<b>FACHADA</b>																																																																																																																																																							
																																																																																																																																																							
<b>LOCALIZACIÓN</b>	Estado Michoacán Municipio Chinicuila Localidad Villa Victoria Colonia Centro Calle y N° Avenida Francisco I. Madero s/n Entre las Calles Lic. Arriaga Rivera Norte y 5 de Mayo Norte																																																																																																																																																						
<b>IDENTIFICACIÓN</b>	Tipología Vivienda Uso Original Casa Habitación Uso Actual Casa Habitación Frente 29.0521 m Fachada 119.1788 m2 Fecha febrero de 2006 Registró de investigación Dibujo Eduardo Noel Villa Ortiz N° de Fotografía 35																																																																																																																																																						
<b>NOTAS</b>	  																																																																																																																																																						
	<b>VALOR</b>																																																																																																																																																						
																																																																																																																																																							
		<table border="1" style="width: 100%; border-collapse: collapse; text-align: center;"> <thead> <tr> <th rowspan="2">ELEMENTOS REGISTRADOS</th> <th colspan="10">DETERIOROS PRESENTES</th> <th colspan="5">ACTIVIDADES DE INTERVENCIÓN PROPUESTAS</th> </tr> <tr> <th>MACROFLORA</th> <th>CUMBRELA</th> <th>MACROFLORA</th> <th>MACROFLORA</th> <th>TEJAS</th> <th>PERDIDA DE DETERIORADAS</th> <th>PERDIDA DE ELEMENTOS</th> <th>LAMINA DETERIORADA</th> <th>HUMEDAD</th> <th>SUCIEDAD</th> <th>GARGOLA</th> <th>1</th> <th>2</th> <th>3</th> <th>4</th> <th>5</th> </tr> </thead> <tbody> <tr> <td>CUBIERTA</td> <td></td><td></td><td></td><td></td><td></td><td></td><td></td><td></td><td></td><td></td><td></td><td></td><td></td><td></td><td></td><td></td> </tr> <tr> <td>PLANA</td> <td></td><td></td><td></td><td></td><td></td><td></td><td></td><td></td><td></td><td></td><td></td><td></td><td></td><td></td><td></td><td></td> </tr> <tr> <td rowspan="2">INCLINADA</td> <td>PB</td> <td></td><td></td><td></td><td></td><td></td><td></td><td></td><td></td><td></td><td></td><td></td><td></td><td></td><td></td><td></td> </tr> <tr> <td>PA</td> <td></td><td></td><td></td><td></td><td></td><td></td><td></td><td></td><td></td><td></td><td></td><td></td><td></td><td></td><td></td> </tr> <tr> <td rowspan="2">2 AGUAS</td> <td>PB</td> <td></td><td></td><td></td><td></td><td></td><td></td><td></td><td></td><td></td><td></td><td></td><td></td><td></td><td></td><td></td> </tr> <tr> <td>PA</td> <td></td><td></td><td></td><td></td><td></td><td></td><td></td><td></td><td></td><td></td><td></td><td></td><td></td><td></td><td></td> </tr> <tr> <td>ACTIVIDADES CUBIERTA</td> <td></td><td></td><td></td><td></td><td></td><td></td><td></td><td></td><td></td><td></td><td></td><td></td><td></td><td></td><td></td><td></td> </tr> </tbody> </table>	ELEMENTOS REGISTRADOS	DETERIOROS PRESENTES										ACTIVIDADES DE INTERVENCIÓN PROPUESTAS					MACROFLORA	CUMBRELA	MACROFLORA	MACROFLORA	TEJAS	PERDIDA DE DETERIORADAS	PERDIDA DE ELEMENTOS	LAMINA DETERIORADA	HUMEDAD	SUCIEDAD	GARGOLA	1	2	3	4	5	CUBIERTA																	PLANA																	INCLINADA	PB																PA																2 AGUAS	PB																PA																ACTIVIDADES CUBIERTA																
ELEMENTOS REGISTRADOS	DETERIOROS PRESENTES										ACTIVIDADES DE INTERVENCIÓN PROPUESTAS																																																																																																																																												
	MACROFLORA	CUMBRELA	MACROFLORA	MACROFLORA	TEJAS	PERDIDA DE DETERIORADAS	PERDIDA DE ELEMENTOS	LAMINA DETERIORADA	HUMEDAD	SUCIEDAD	GARGOLA	1	2	3	4	5																																																																																																																																							
CUBIERTA																																																																																																																																																							
PLANA																																																																																																																																																							
INCLINADA	PB																																																																																																																																																						
	PA																																																																																																																																																						
2 AGUAS	PB																																																																																																																																																						
	PA																																																																																																																																																						
ACTIVIDADES CUBIERTA																																																																																																																																																							
		1) LIMPIEZA    2) CONSOLIDACIÓN DE CUMBRELA    3) LIBERACIÓN DE ELEMENTOS 4) REINTEGRACIÓN DE PIEZAS    5) CONSOLIDACIÓN DE GARGOLA																																																																																																																																																					

**Proyecto de Mejoramiento de la Imagen Urbana de Villa Victoria, Municipio de ChinicUILa, Michoacán**

W de Ficha: **3N-03**

REGISTRO Y LEVANTAMIENTO DE FACHADAS DE INMUEBLES

ELEMENTOS REGISTRADOS	DETERIORS PRESENTES								ACTIVIDADES DE INTERVENCIÓN PROPUESTAS									
	RESANES CON GEMENTO	COQUEADES	FALTA DE JUNTEOS	MICROFLORA	PULVERIZACIONES	PINTURA DETERIORADA	HUMEDAD ASCENDENTE	MACROFLORA	WANOS TAPADOS	PINTURA SOBRE MURO APARENTE	1	2	3	4	5	6	7	8
MUROS																		
FACHADA																		
ACTIVIDADES MUROS	1) LIMPIEZA 2) REJUNTEOS 3) CONSOLIDACIÓN DE APLANADOS 4) LIBERACIÓN DE APLANADOS 5) LIBERACIÓN DE PINTURA 6) CONSOLIDACIÓN DE PINTURA 7) RESTITUCIÓN DE PINTURAS 8) OTROS																	

ELEMENTOS REGISTRADOS	DETERIORS PRESENTES										ACTIVIDADES DE INTERVENCIÓN PROPUESTAS						
	CAERENCIA DE HERRAJES	OXIDO	ELEMENTO DESINFECTADO	ANCLAJES	PIEZAS ROTAS	PINTURA DETERIORADA	DESCASTES	DESPLAZAMIENTO	AGREGADOS	1	2	3	4	5	6	7	
HERRERIA																	
VENTANAS																	
PUERTAS																	
BALCONES																	
ACTIVIDADES HERRERIA	1) LIMPIEZA 2) SOLDADURA 3) CONSOLIDACIÓN DE PINTURA 4) LIBERACIÓN DE PINTURA 5) APLICACIÓN DE PINTURA 6) LIBERACIÓN DE ELEMENTO AGREGADO 7) REPOSICIÓN DE ELEMENTOS																

ELEMENTOS REGISTRADOS	DETERIORS PRESENTES										ACTIVIDADES DE INTERVENCIÓN PROPUESTAS							
	RESANES	RESANES INACABADOS	FALTA DE CRISTALES	HUMEDADES	MICROFLORA	TAJEROS DETERIORADOS	PINTURA DETERIORADA	RECUBRIMIENTO INADECUADO	ELEMENTOS ALIADOS	ELEMENTOS SOBREPUESTOS	1	2	3	4	5	6	7	8
CARPINTERIA																		
FACHADA																		
ACTIVIDADES CARPINTERIA	1) LIMPIEZA 2) RESANES 3) RESTITUCIONES 4) INJERTOS 5) APLICACIÓN DE PINTURA 6) TRATAMIENTO QUIMICO 7) LIBERACIÓN DE PINTURA 8) APLICACIÓN DE TINTA Y CERA																	

ELEMENTOS REGISTRADOS	DETERIORS PRESENTES										ACTIVIDADES DE INTERVENCIÓN PROPUESTAS								
	REPARACIONES INADECUADAS	DESGASTE DE PIEZAS	FRACTURAS	FALTA DE JUNTEOS	PIEZAS FALTANTES	HUMEDADES	ABRASION	SOBREPUESTOS	MICROFLORA	MACROFLORA	1	2	3	4	5	6	7	8	9
PAVIMENTOS																			
PORTAL																			
ARROYO VEHICULAR																			
ACTIVIDADES PAVIMENTOS	1) LIMPIEZA 2) REJUNTEOS 3) RESTITUCIONES 4) INJERTOS 5) LIBERACIÓN DE PAVIMENTOS 6) CORRECCIÓN DE NIVELES 7) INTEGRACIÓN DE PAVIMENTOS 8) LIBERACIÓN DE RESANES 9) OTROS																		

ELEMENTOS REGISTRADOS	DETERIORS PRESENTES										ACTIVIDADES DE INTERVENCIÓN PROPUESTAS				
	CABLES ELECTRICOS	CABLES TELEFONICOS	TUBERIAS HIDRAULICAS	TUBERIAS SANITARIAS	ACCESORIOS EN DESUSO	ELEMENTO INADECUADO	ELEMENTO DETERIORADO	1	2	3	4	5			
INSTALACIONES															
MURO															
MARCO															
VIGAS															
ARRASTRE															
PUERTA															
VENTANA															
ARRASTRE															
ZAPATA															
FUSTE															
BASE															
PISO															
INSTALACIONES	1) RETIRO 2) OCULTAR 3) SUSTITUIR 4) REPARAR 5) ADECUAR														

Proyecto de Mejoramiento de la Imagen Urbana de Villa Victoria, Municipio de Chinicuilá, Michoacán		Nº de Ficha: <b>3N-04</b>																																																																																																																																				
REGISTRO Y LEVANTAMIENTO DE FACHADAS DE INMUEBLES																																																																																																																																						
<b>FACHADA</b>																																																																																																																																						
																																																																																																																																						
<b>LOCALIZACIÓN</b> Estado Michoacán Municipio Chinicuilá Localidad Villa Victoria Colonia Centro Calle y N° Avenida Francisco I. Madero s/n Entre las Calles Lic. Arriaga Rivera Norte y 5 de Mayo Norte																																																																																																																																						
<b>IDENTIFICACIÓN</b> Tipología Vivienda Uso Original Casa Habitación Uso Actual Casa Habitación Frente 18.2474 m Fachada 62.2613 m2 Fecha febrero de 2006 Registro de investigación Dibujo Rodrigo García Mier N° de Fotografía 36																																																																																																																																						
<b>NOTAS</b>																																																																																																																																						
	<b>VALOR</b>																																																																																																																																					
<b>CROQUIS DE UBICACIÓN</b> 																																																																																																																																						
<table border="1" style="width: 100%; border-collapse: collapse;"> <thead> <tr> <th rowspan="2">ELEMENTOS REGISTRADOS</th> <th colspan="10">DETERIORS PRESENTES</th> <th colspan="5">ACTIVIDADES DE INTERVENCIÓN PROPUESTAS</th> </tr> <tr> <th>MACROFLORA</th> <th>CUMBRERA DESNUEVA</th> <th>TEJAS DETERIORADAS</th> <th>PERDA DE ELEMENTOS</th> <th>LAMINA DETERIORADA</th> <th>HUMEDAD</th> <th>SUCIEDAD</th> <th>GARGOLA</th> <th>1</th> <th>2</th> <th>3</th> <th>4</th> <th>5</th> </tr> </thead> <tbody> <tr> <td>CUBIERTA</td> <td></td><td></td><td></td><td></td><td></td><td></td><td></td><td></td><td></td><td></td><td></td><td></td><td></td><td></td> </tr> <tr> <td>PLANA</td> <td></td><td></td><td></td><td></td><td></td><td></td><td></td><td></td><td></td><td></td><td></td><td></td><td></td><td></td> </tr> <tr> <td rowspan="2">INCLINADA</td> <td>PB</td> <td></td><td></td><td></td><td></td><td></td><td></td><td></td><td></td><td></td><td></td><td></td><td></td><td></td> </tr> <tr> <td>PA</td> <td></td><td></td><td></td><td></td><td></td><td></td><td></td><td></td><td></td><td></td><td></td><td></td><td></td> </tr> <tr> <td rowspan="2">2 AGUAS</td> <td>PB</td> <td></td><td></td><td></td><td></td><td></td><td></td><td></td><td></td><td></td><td></td><td></td><td></td><td></td> </tr> <tr> <td>PA</td> <td></td><td></td><td></td><td></td><td></td><td></td><td></td><td></td><td></td><td></td><td></td><td></td><td></td> </tr> <tr> <td>ACTIVIDADES CUBIERTA</td> <td></td><td></td><td></td><td></td><td></td><td></td><td></td><td></td><td></td><td></td><td></td><td></td><td></td><td></td> </tr> </tbody> </table>			ELEMENTOS REGISTRADOS	DETERIORS PRESENTES										ACTIVIDADES DE INTERVENCIÓN PROPUESTAS					MACROFLORA	CUMBRERA DESNUEVA	TEJAS DETERIORADAS	PERDA DE ELEMENTOS	LAMINA DETERIORADA	HUMEDAD	SUCIEDAD	GARGOLA	1	2	3	4	5	CUBIERTA															PLANA															INCLINADA	PB														PA														2 AGUAS	PB														PA														ACTIVIDADES CUBIERTA														
ELEMENTOS REGISTRADOS	DETERIORS PRESENTES										ACTIVIDADES DE INTERVENCIÓN PROPUESTAS																																																																																																																											
	MACROFLORA	CUMBRERA DESNUEVA	TEJAS DETERIORADAS	PERDA DE ELEMENTOS	LAMINA DETERIORADA	HUMEDAD	SUCIEDAD	GARGOLA	1	2	3	4	5																																																																																																																									
CUBIERTA																																																																																																																																						
PLANA																																																																																																																																						
INCLINADA	PB																																																																																																																																					
	PA																																																																																																																																					
2 AGUAS	PB																																																																																																																																					
	PA																																																																																																																																					
ACTIVIDADES CUBIERTA																																																																																																																																						
1) LIMPIEZA    2) CONSOLIDACIÓN DE CUMBRERA    3) LIBERACIÓN DE ELEMENTOS 4) REINTEGRACIÓN DE PIEZAS    5) CONSOLIDACIÓN DE GARGOLA																																																																																																																																						



**Proyecto de Mejoramiento de la Imagen Urbana de Villa Victoria, Municipio de ChinicUILa, Michoacán**

W de Ficha: **3N-04**

REGISTRO Y LEVANTAMIENTO DE FACHADAS DE INMUEBLES

ELEMENTOS REGISTRADOS	DETERIORS PRESENTES										ACTIVIDADES DE INTERVENCIÓN PROPUESTAS								
	RESANOS CON CEMENTO	QUEBRADAS	FALTA DE JUNTES	MICROFLOTA	PULVERIZACIONES	PINTURA DETERIORADA	HUMEDAD ASCENDENTE	MACROFLOTA	MANOS TAPADOS	PINTURA SOBRE MURO APARENTE	1	2	3	4	5	6	7	8	
FACHADA																			
ACTIVIDADES MUROS	1) LIMPIEZA 2) REJUNTEOS 3) CONSOLIDACIÓN DE APLANADOS 4) LIBERACIÓN DE APLANADOS 5) LIBERACIÓN DE PINTURA 6) CONSOLIDACIÓN DE PINTURA 7) RESTITUCIÓN DE PINTURAS 8) OTROS																		

ELEMENTOS REGISTRADOS	DETERIORS PRESENTES										ACTIVIDADES DE INTERVENCIÓN PROPUESTAS									
	GREITAS	RESANOS INACUADOS	FALTA DE CRISTALES	HUMEDADES	MICROFLOTA	DETERIORADOS TABLEROS	PINTURA DETERIORADA	RECUBRIMIENTO INACUADO	PIEZAS FALTANTES	ELEMENTOS ALBERADOS	ELEMENTOS AGREGADOS O SOBREPUESTOS	1	2	3	4	5	6	7	8	
CARPINTERIA																				
FACHADA																				
ACTIVIDADES CARPINTERIA	1) LIMPIEZA 2) RESANOS 3) RESTITUCIONES 4) INJERTOS 5) APLICACIÓN DE PINTURA 6) TRATAMIENTO QUIMICO 7) LIBERACIÓN DE PINTURA 8) APLICACIÓN DE TINTA Y CERA																			

ELEMENTOS REGISTRADOS	DETERIORS PRESENTES										ACTIVIDADES DE INTERVENCIÓN PROPUESTAS											
	REPARACIONES INACUADAS	DESCASTE DE PIEZAS	FRACATURAS	FALTA DE JUNTES	PIEZAS FALTANTES	HUNDAMIENTOS	PIEZAS FRACATURAS	DESASTE POR ABRASION	HUMEDAD	PISOS SOBREPUESTOS	MACROFLOTA	MACROFLOTA	1	2	3	4	5	6	7	8	9	
PAVIMIENTOS																						
PORTAL																						
ARROYO VEHICULAR																						
ACTIVIDADES PAVIMIENTOS	1) LIMPIEZA 2) REJUNTEOS 3) RESTITUCIONES 4) INJERTOS 5) LIBERACIÓN DE PAVIMENTOS 6) CORRECCIÓN DE NIVELES 7) INTEGRACIÓN DE PAVIMENTOS 8) LIBERACIÓN DE RESANOS 9) OTROS																					

ELEMENTOS REGISTRADOS	DETERIORS PRESENTES										ACTIVIDADES DE INTERVENCIÓN PROPUESTAS						
	CARENCIA DE HERBILES	OXIDO	ELEMENTO DESMONTADO	AUSENCIA DE ANCLAJES	PIEZAS ROTAS	PINTURA DETERIORADA	DESGASTES	ELEMENTO DESPLAZADO	AGREGADOS	1	2	3	4	5	6	7	
HERRERIA																	
VENTANAS																	
PUERTAS																	
BALCONES																	
ACTIVIDADES HERRERIA	1) LIMPIEZA 2) SOLDADURA 3) CONSOLIDACIÓN DE PINTURA 4) LIBERACIÓN DE PINTURA 5) APLICACIÓN DE PINTURA 6) LIBERACIÓN DE ELEMENTO AGREGADO 7) REPOSICIÓN DE ELEMENTOS																

ELEMENTOS REGISTRADOS	DETERIORS PRESENTES										ACTIVIDADES DE INTERVENCIÓN PROPUESTAS				
	CABLES ELECTRICOS	CABLES TELEFONICOS	TUBERIAS HIDRAULICAS	TUBERIAS SANITARIAS	ACCESORIOS EN DESUSO	ELEMENTO INACUADO	ELEMENTO DETERIORADO	1	2	3	4	5			
INSTALACIONES															
MURO															
MARCO															
VIGAS															
ARRASTRE															
PUERTA															
VENTANA															
ARRASTRE															
ZAPATA															
FUSTE															
BASE															
PISO															
HIDRAULICA, SANITARIA, ELECTRICA, TELEFONICA															
INSTALACIONES	1) RETIRO 2) OCULTAR 3) SUSTITUIR 4) REPARAR 5) ADECUAR														

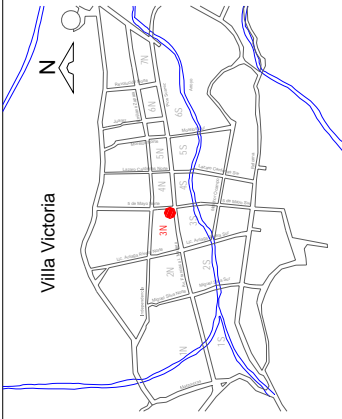
Proyecto de Mejoramiento de la Imagen Urbana de Villa Victoria, Municipio de Chinicuila, Michoacán		W de Foto: <b>3N-05</b>																																																																						
REGISTRO Y LEVANTAMIENTO DE FACHADAS DE INMUEBLES																																																																								
<b>FACHADA</b>																																																																								
																																																																								
<b>LOCALIZACIÓN</b>	Estado Michoacán Municipio Chinicuila Localidad Villa Victoria Colonia Centro Calle y N° Avenida Francisco I. Madero s/n Entre las Calles Lic. Arriaga Rivera Norte y 5 de Mayo Norte																																																																							
<b>IDENTIFICACIÓN</b>	Tipología Vivienda Uso Original Casa Habitación Uso Actual Casa Habitación Frente 7.6440 m Fachada 62.2613 m2 Fecha febrero de 2006 Registró de investigación Dibujó Eduardo Noel Villa Ortiz N° de Fotografía 37																																																																							
<b>NOTAS</b>	  																																																																							
<b>CROQUIS DE UBICACIÓN</b>																																																																								
<b>VALOR</b>	Tradicional																																																																							
<b>ELEMENTOS REGISTRADOS</b>	<table border="1" style="width: 100%; border-collapse: collapse;"> <tr> <th rowspan="2">CUBIERTA</th> <th colspan="5">DETERIORS PRESENTES</th> <th colspan="5">ACTIVIDADES DE INTERVENCIÓN PROPUESTAS</th> </tr> <tr> <th>MACROFLORA</th> <th>MACROFLORA</th> <th>CUMBRERA DESINCLINADA</th> <th>PERDIDA DE TEJAS</th> <th>PERDIDA DE ELEMENTOS</th> <th>LAMINA DETERIORADA</th> <th>HUMEDAD</th> <th>SUCIEDAD</th> <th>GARGOLA DETERIORADA</th> <th>1</th> <th>2</th> <th>3</th> <th>4</th> <th>5</th> </tr> <tr> <td>PLANA</td> <td></td> <td></td> <td></td> <td></td> <td></td> <td></td> <td></td> <td></td> <td></td> <td></td> <td></td> <td></td> <td></td> <td></td> </tr> <tr> <td>INCLINADA</td> <td></td> <td></td> <td></td> <td></td> <td></td> <td></td> <td></td> <td></td> <td></td> <td></td> <td></td> <td></td> <td></td> <td></td> </tr> <tr> <td>2 AGUAS</td> <td></td> <td></td> <td></td> <td></td> <td></td> <td></td> <td></td> <td></td> <td></td> <td></td> <td></td> <td></td> <td></td> <td></td> </tr> </table>		CUBIERTA	DETERIORS PRESENTES					ACTIVIDADES DE INTERVENCIÓN PROPUESTAS					MACROFLORA	MACROFLORA	CUMBRERA DESINCLINADA	PERDIDA DE TEJAS	PERDIDA DE ELEMENTOS	LAMINA DETERIORADA	HUMEDAD	SUCIEDAD	GARGOLA DETERIORADA	1	2	3	4	5	PLANA															INCLINADA															2 AGUAS														
CUBIERTA	DETERIORS PRESENTES					ACTIVIDADES DE INTERVENCIÓN PROPUESTAS																																																																		
	MACROFLORA	MACROFLORA	CUMBRERA DESINCLINADA	PERDIDA DE TEJAS	PERDIDA DE ELEMENTOS	LAMINA DETERIORADA	HUMEDAD	SUCIEDAD	GARGOLA DETERIORADA	1	2	3	4	5																																																										
PLANA																																																																								
INCLINADA																																																																								
2 AGUAS																																																																								
<b>ACTIVIDADES CUBIERTA</b>	1) LIMPIEZA      2) CONSOLIDACIÓN DE CUMBRERA      3) LIBERACIÓN DE ELEMENTOS 4) REINTEGRACIÓN DE PIEZAS      5) CONSOLIDACIÓN DE GARGOLA																																																																							

**Proyecto de Mejoramiento de la Imagen Urbana de Villa Victoria, Municipio de ChinicUILa, Michoacán**

3N-05

REGISTRO Y LEVANTAMIENTO DE FACHADAS DE INMUEBLES

ELEMENTOS REGISTRADOS	DETERIORS PRESENTES										ACTIVIDADES DE INTERVENCIÓN PROPUESTAS								
	DETERIORS PRESENTES										ACTIVIDADES DE INTERVENCIÓN PROPUESTAS								
	REMANOS CON CEMENTO	FALTA DE JUNTES	MACROFLORA	PULVERIZACIONES	MACROFLORA	MACROFLORA	MACROFLORA	MACROFLORA	MACROFLORA	MACROFLORA	MACROFLORA	1	2	3	4	5	6	7	8
MUROS																			
FACHADA																			
ACTIVIDADES MUROS	1) LIMPIEZA 2) REJUNTEOS 3) CONSOLIDACIÓN DE APLANADOS 4) LIBERACIÓN DE APLANADOS 5) LIBERACIÓN DE PINTURA 6) CONSOLIDACIÓN DE PINTURA 7) RESTITUCIÓN DE PINTURAS 8) OTROS										4) LIBERACIÓN DE PINTURA 6) CONSOLIDACIÓN DE PINTURA 8) OTROS								

ELEMENTOS REGISTRADOS	DETERIORS PRESENTES										ACTIVIDADES DE INTERVENCIÓN PROPUESTAS								
	DETERIORS PRESENTES										ACTIVIDADES DE INTERVENCIÓN PROPUESTAS								
	REMANOS	FALTA DE CRISTALES	HUMEDADES	MACROFLORA	MACROFLORA	MACROFLORA	MACROFLORA	MACROFLORA	MACROFLORA	MACROFLORA	MACROFLORA	1	2	3	4	5	6	7	8
CARPINTERIA																			
FACHADA																			
ACTIVIDADES CARPINTERIA	1) LIMPIEZA 2) RESANES 3) RESTITUCIONES 4) INJERTOS 5) APLICACIÓN DE PINTURA 6) TRATAMIENTO QUÍMICO 7) LIBERACIÓN DE PINTURA 8) APLICACIÓN DE TINTA Y CERA										1) LIMPIEZA 2) RESANES 3) RESTITUCIONES 4) INJERTOS 5) APLICACIÓN DE PINTURA 6) TRATAMIENTO QUÍMICO 7) LIBERACIÓN DE PINTURA 8) APLICACIÓN DE TINTA Y CERA								

ELEMENTOS REGISTRADOS	DETERIORS PRESENTES										ACTIVIDADES DE INTERVENCIÓN PROPUESTAS								
	DETERIORS PRESENTES										ACTIVIDADES DE INTERVENCIÓN PROPUESTAS								
	REPARACIONES INADECUADAS	DESCASTE DE PIEZAS	FRACTURAS	FALTA DE JUNTES	PIEZAS FALTANTES	HUMEDADES	ABUNDANTES	PIEZAS FALTANTES	PIEZAS FALTANTES	PIEZAS FALTANTES	PIEZAS FALTANTES	1	2	3	4	5	6	7	8
GUARNICIÓN																			
PISOS																			
REGISTROS																			
RAMPAS																			
ESCALINATAS																			
GUARNICIÓN																			
CALLE																			
REGISTROS																			
BANQUETAS																			
ACTIVIDADES PAVIMENTOS	1) LIMPIEZA 2) REJUNTEOS 3) RESTITUCIONES 4) INJERTOS 5) LIBERACIÓN DE PAVIMENTOS 6) CORRECCIÓN DE NIVELES 7) INTEGRACIÓN DE PAVIMENTOS 8) LIBERACIÓN DE RESANES 9) OTROS										4) INJERTOS 5) LIBERACIÓN DE PAVIMENTOS 8) LIBERACIÓN DE RESANES 9) OTROS								

ELEMENTOS REGISTRADOS	DETERIORS PRESENTES										ACTIVIDADES DE INTERVENCIÓN PROPUESTAS								
	DETERIORS PRESENTES										ACTIVIDADES DE INTERVENCIÓN PROPUESTAS								
	CABLES ELECTRICOS	CABLES TELEFONICOS	TUBERIAS HIDRAULICAS	TUBERIAS SANITARIAS	ACCESORIOS EN DESUSO	ELEMENTO INDECUADO	ELEMENTO DETERIORADO	CABLES ELECTRICOS	CABLES TELEFONICOS	TUBERIAS HIDRAULICAS	TUBERIAS SANITARIAS	ACCESORIOS EN DESUSO	ELEMENTO INDECUADO	ELEMENTO DETERIORADO	1	2	3	4	5
MURO																			
MARCO																			
VIGAS																			
ARRASTRE																			
PUERTA																			
VENTANA																			
ARRASTRE																			
ZAPATA																			
FUSTE																			
BASE																			
PISO																			
INSTALACIONES	1) RETIRO 2) OCULTAR 3) SUSTITUIR 4) REPARAR 5) ADECUAR										1) RETIRO 2) OCULTAR 3) SUSTITUIR 4) REPARAR 5) ADECUAR								



### Av. Francisco I. Madero

<p>Proyecto de Mejoramiento de la Imagen Urbana de                  Villa Victoria, Municipio de Chinicuilá, Michoacán</p> <p>ESTADO ACTUAL EN FACHADAS DE MUEBLES</p>	
<p>LOCALIZACIÓN</p> <p>Estado Michoacán                  Municipio Chinicuilá                  Localidad Villa Victoria                  Colonia Centro                  Calle Avenida Francisco I. Madero                  Entre las Calles Lic. Arriaga Rivera Sur y 5                  de Mayo Sur.                  Fecha Septiembre de 2006                  Dibujo Rodrigo García Mier</p>	
<p>CROQUIS DE UBICACIÓN</p>	
<p>Clave de Manzana</p> <p><b>3S</b></p>	



Proyecto de Mejoramiento de la Imagen Urbana de Villa Victoria, Municipio de ChinicUILa, Michoacán		Nº de Ficha: <b>3S-01</b>																																																																																																																																					
REGISTRO Y LEVANTAMIENTO DE FACHADAS DE INMUEBLES																																																																																																																																							
<b>FACHADA</b>																																																																																																																																							
																																																																																																																																							
<b>LOCALIZACIÓN</b>	Estado Michoacán Municipio ChinicUILa Localidad Villa Victoria Colonia Centro Calle y Nº Avenida Francisco I. Madero s/n Entre las Calles Lic. Arriaga Rivera Sur y 5 de Mayo Sur																																																																																																																																						
<b>IDENTIFICACIÓN</b>	Tipología Vivienda Uso Original Casa Habitación Uso Actual Casa Habitación Frente 6.3163 m Fachada 23,9453 m2 Fecha febrero de 2006 Registro de investigación Dibujó Eduardo Noel Villa Ortiz Nº de Fotografía 38																																																																																																																																						
<b>NOTAS</b>	  																																																																																																																																						
	<b>VALOR</b>	Tradicional																																																																																																																																					
	<b>CROQUIS DE UBICACIÓN</b>																																																																																																																																						
		<table border="1" style="width: 100%; border-collapse: collapse;"> <thead> <tr> <th rowspan="2">ELEMENTOS REGISTRADOS</th> <th colspan="10">DETERIORS PRESENTES</th> <th colspan="5">ACTIVIDADES DE INTERVENCIÓN PROPUESTAS</th> </tr> <tr> <th>MICROFLORA</th> <th>MACROFLORA</th> <th>CUMBREERA DESNUEVA</th> <th>PERDIDA DE TERNAS DETERIORADAS</th> <th>ELEMENTOS DETERIORADOS</th> <th>LAMINA DETERIORADA</th> <th>HUMEDAD</th> <th>SUCEDAD</th> <th>GARGOLA</th> <th>1</th> <th>2</th> <th>3</th> <th>4</th> <th>5</th> </tr> </thead> <tbody> <tr> <td>CUBIERTA</td> <td></td><td></td><td></td><td></td><td></td><td></td><td></td><td></td><td></td><td></td><td></td><td></td><td></td><td></td> </tr> <tr> <td>PLANA</td> <td></td><td></td><td></td><td></td><td></td><td></td><td></td><td></td><td></td><td></td><td></td><td></td><td></td><td></td> </tr> <tr> <td rowspan="2">INCLINADA</td> <td>PB</td> <td></td><td></td><td></td><td></td><td></td><td></td><td></td><td></td><td></td><td></td><td></td><td></td><td></td> </tr> <tr> <td>PA</td> <td></td><td></td><td></td><td></td><td></td><td></td><td></td><td></td><td></td><td></td><td></td><td></td><td></td> </tr> <tr> <td rowspan="2">2 AGUAS</td> <td>PB</td> <td></td><td></td><td></td><td></td><td></td><td></td><td></td><td></td><td></td><td></td><td></td><td></td><td></td> </tr> <tr> <td>PA</td> <td></td><td></td><td></td><td></td><td></td><td></td><td></td><td></td><td></td><td></td><td></td><td></td><td></td> </tr> <tr> <td>ACTIVIDADES CUBIERTA</td> <td></td><td></td><td></td><td></td><td></td><td></td><td></td><td></td><td></td><td></td><td></td><td></td><td></td><td></td> </tr> </tbody> </table>	ELEMENTOS REGISTRADOS	DETERIORS PRESENTES										ACTIVIDADES DE INTERVENCIÓN PROPUESTAS					MICROFLORA	MACROFLORA	CUMBREERA DESNUEVA	PERDIDA DE TERNAS DETERIORADAS	ELEMENTOS DETERIORADOS	LAMINA DETERIORADA	HUMEDAD	SUCEDAD	GARGOLA	1	2	3	4	5	CUBIERTA															PLANA															INCLINADA	PB														PA														2 AGUAS	PB														PA														ACTIVIDADES CUBIERTA														
ELEMENTOS REGISTRADOS	DETERIORS PRESENTES										ACTIVIDADES DE INTERVENCIÓN PROPUESTAS																																																																																																																												
	MICROFLORA	MACROFLORA	CUMBREERA DESNUEVA	PERDIDA DE TERNAS DETERIORADAS	ELEMENTOS DETERIORADOS	LAMINA DETERIORADA	HUMEDAD	SUCEDAD	GARGOLA	1	2	3	4	5																																																																																																																									
CUBIERTA																																																																																																																																							
PLANA																																																																																																																																							
INCLINADA	PB																																																																																																																																						
	PA																																																																																																																																						
2 AGUAS	PB																																																																																																																																						
	PA																																																																																																																																						
ACTIVIDADES CUBIERTA																																																																																																																																							

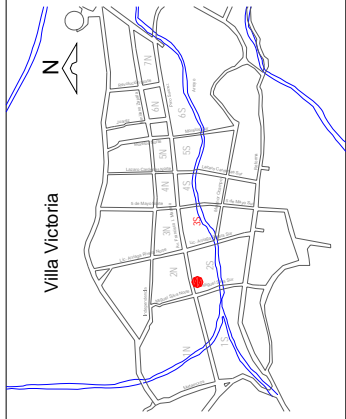

Proyecto de Mejoramiento de la Imagen Urbana de Villa Victoria, Municipio de ChinicUILa, Michoacán REGISTRO Y LEVANTAMIENTO DE FACHADAS DE INMUEBLES No de Fachada: <b>3S-02</b>			
<b>FACHADA</b>			
			
<b>LOCALIZACIÓN</b> Estado Michoacán Municipio ChinicUILa Localidad Villa Victoria Colonia Centro Calle y No Avenida Francisco I. Madero s/n Entre las Calles Lic. Arriaga Rivera Sur y 5 de Mayo Sur			
<b>IDENTIFICACIÓN</b> Tipología Vivienda Uso Original Casa Habitación Uso Actual Casa Habitación Frente 12.9626 m Fachada 51.1230 m2 Fecha febrero de 2006 Registró de investigación Dibujo Rodrigo García Mier No de Fotografía 39			
<b>NOTAS</b>			
<b>VALOR</b> Tradicional			
<b>CROQUIS DE UBICACIÓN</b> 			
<b>ELEMENTOS REGISTRADOS</b> CUBIERTA PLANA INCLINADA 2 AGUAS ACTIVIDADES CUBIERTA		<b>DETERIORS PRESENTES</b> MACROFLORA CUMBRERA DESINFLADA TEJAS DETERIORADAS PERDIDA DE ELEMENTOS LAMINA DETERIORADA HUMEDAD SUCIEDAD GARGOLA	<b>ACTIVIDADES DE INTERVENCIÓN PROPUESTAS</b> 1 2 3 4 5
1) LIMPIEZA 2) CONSOLIDACION DE CUMBRERA 3) LIBERACION DE ELEMENTOS CUBIERTA 4) REINTEGRACION DE PIEZAS 5) CONSOLIDACION DE GARGOLA			



**Proyecto de Mejoramiento de la Imagen Urbana de Villa Victoria, Municipio de ChinicUILa, Michoacán**

W de Ficha  
**3S-02**

REGISTRO Y LEVANTAMIENTO DE FACHADAS DE INMUEBLES

ELEMENTOS REGISTRADOS	DETERIORS PRESENTES								ACTIVIDADES DE INTERVENCIÓN PROPUESTAS									
	RESANES CON CEMENTO	QUEBRADAS	FALTA DE JUNTOS	MICROFLORA	PULVERIZACIONES	PIINTURA DETERIORADA	HUMEDAD ASCENDENTE	MACROFLORA	VAÑOS TAPADOS	PIINTURA SOBRE MURO APARENTE	1	2	3	4	5	6	7	8
MUROS																		
FACHADA																		
ACTIVIDADES MUROS	1) LIMPIEZA 2) REJUNTEOS 3) CONSOLIDACION DE APLANADOS 4) LIBERACION DE APLANADOS 5) LIBERACION DE PINTURA 6) CONSOLIDACION DE PINTURA 7) RESTITUCION DE PINTURAS 8) OTROS																	

ELEMENTOS REGISTRADOS	DETERIORS PRESENTES								ACTIVIDADES DE INTERVENCIÓN PROPUESTAS										
	GRBETAS	RESANES INADCUADOS	FALTA DE CRISTALES	HUMEDADES	MICROFLORA	TAJEROS DETERIORADOS	PIINTURA DETERIORADA	RECUBRIMIENTO INADCUADO	PIEZAS FALTANTES	ELEMENTOS ALIBRADOS	ELEMENTOS SOBREPUESTOS	1	2	3	4	5	6	7	8
CARPINTERIA																			
FACHADA																			
ACTIVIDADES CARPINTERIA	1) LIMPIEZA 2) RESANES 3) RESTITUCIONES 4) INJERTOS 5) APLICACION DE PINTURA 6) TRATAMIENTO QUIMICO 7) LIBERACION DE PINTURA 8) APLICACION DE TINTA Y CERA																		

ELEMENTOS REGISTRADOS	DETERIORS PRESENTES								ACTIVIDADES DE INTERVENCIÓN PROPUESTAS												
	REPARACIONES INADCUADAS	DESCASTE DE PIEZAS	FRACATURAS	FALTA DE JUNTOS	PIEZAS FALTANTES	HUNDIMIENTOS	PIEZAS FRACTURADAS	DESGASTE POR ABRASION	HUMEDAD	PIZOS SOBREPUESTOS	MICROFLORA	MACROFLORA	1	2	3	4	5	6	7	8	9
PAVIMENTOS																					
PORTAL																					
VEHICULAR																					
ACTIVIDADES PAVIMENTOS	1) LIMPIEZA 2) REJUNTEOS 3) RESTITUCIONES 4) INJERTOS 5) LIBERACION DE PAVIMENTOS 6) CORRECCION DE NIVELES 7) INTEGRACION DE PAVIMENTOS 8) LIBERACION DE RESANES 9) OTROS																				

ELEMENTOS REGISTRADOS	DETERIORS PRESENTES										ACTIVIDADES DE INTERVENCIÓN PROPUESTAS						
	CARENCIA DE HERRAJES	OXIDO	ELEMENTO DESINFEADO	MANCHAS	PIEZAS ROTAS	PINTURA DETERIORADA	DESCASTES	ELEMENTO DESPLAZADO	ELEMENTOS AGREGADOS	1	2	3	4	5	6	7	
HERRERIA																	
VENTANAS																	
PUERTAS																	
BALCONES																	
ACTIVIDADES HERRERIA	1) LIMPIEZA 2) SOLDADURA 3) CONSOLIDACION DE PINTURA 4) LIBERACION DE PINTURA 5) APLICACION DE PINTURA 6) LIBERACION DE ELEMENTO AGREGADO 7) REPOSICION DE ELEMENTOS																

ELEMENTOS REGISTRADOS	DETERIORS PRESENTES										ACTIVIDADES DE INTERVENCIÓN PROPUESTAS				
	CAILES ELECTRICOS	CAILES	TUBERIAS TELEFONICAS	TUBERIAS HIDRAULICAS	TUBERIAS SANITARIAS	ACCESORIOS EN DESUSO	ELEMENTO INADCUADO	ELEMENTO DETERIORADO	1	2	3	4	5		
INSTALACIONES															
FACHADA															
HIDRAULICA, SANITARIA, ELECTRICA, TELEFONICA															
INSTALACIONES	1) RETIRO 2) OCULTAR 3) SUSTITUIR 4) REPARAR 5) ADECUAR														

Proyecto de Mejoramiento de la Imagen Urbana de Villa Victoria, Municipio de ChinicUILa, Michoacán		Nº de Ficha <b>3S-03</b>																																											
REGISTRO Y LEVANTAMIENTO DE FACHADAS DE INMUEBLES																																													
<b>FACHADA</b>																																													
																																													
<b>LOCALIZACIÓN</b>	Estado Michoacán Municipio ChinicUILa Localidad Villa Victoria Colonia Centro Calle y N° Avenida Francisco I. Madero s/n Entre las Calles Lic. Arriaga Rivera Sur y 5 de Mayo Sur																																												
<b>IDENTIFICACIÓN</b>	Tipología: Vivienda Uso Original: Casa Habitación Uso Actual: Casa Habitación Frente: 12.1239 m2 Fachada: 41.5660 m Fecha febrero de 2006 Registró de investigación Dibujó Eduardo Noel Villa Ortiz N° de Fotografía: 40																																												
<b>NOTAS</b>	  																																												
<b>CROQUIS DE UBICACIÓN</b>																																													
<b>VALOR</b>	Tradicional																																												
<b>ELEMENTOS REGISTRADOS</b>	<table border="1" style="width:100%; border-collapse: collapse;"> <tr> <td rowspan="2" style="width: 15%;">CUBIERTA</td> <td style="width: 10%;">P B</td> <td style="width: 10%;">P A</td> <td style="width: 10%;">P B</td> <td style="width: 10%;">P A</td> <td style="width: 10%;">P B</td> <td style="width: 10%;">P A</td> <td style="width: 10%;">P B</td> <td style="width: 10%;">P A</td> </tr> <tr> <td>PLANA</td> <td></td> <td></td> <td></td> <td></td> <td></td> <td></td> <td></td> </tr> <tr> <td rowspan="2">INCLINADA</td> <td>P B</td> <td>P A</td> <td>P B</td> <td>P A</td> <td>P B</td> <td>P A</td> <td>P B</td> <td>P A</td> </tr> <tr> <td></td> <td></td> <td></td> <td></td> <td></td> <td></td> <td></td> <td></td> </tr> <tr> <td>2 AGUAS</td> <td></td> <td></td> <td></td> <td></td> <td></td> <td></td> <td></td> <td></td> </tr> </table>		CUBIERTA	P B	P A	P B	P A	P B	P A	P B	P A	PLANA								INCLINADA	P B	P A	P B	P A	P B	P A	P B	P A									2 AGUAS								
CUBIERTA	P B	P A		P B	P A	P B	P A	P B	P A																																				
	PLANA																																												
INCLINADA	P B	P A	P B	P A	P B	P A	P B	P A																																					
2 AGUAS																																													
<b>ACTIVIDADES CUBIERTA</b>	1) LIMPIEZA      2) CONSOLIDACIÓN DE CUMBRERA      3) LIBERACIÓN DE ELEMENTOS 4) REINTEGRACIÓN DE PIEZAS      5) CONSOLIDACIÓN DE GARGOLA																																												
<b>DETERRIOS PRESENTES</b>	<table border="1" style="width:100%; border-collapse: collapse;"> <tr> <td style="width: 10%;">GARGOLA DETERRIDA</td> <td style="width: 10%;">SUJEDAD</td> <td style="width: 10%;">HUMEDAD</td> <td style="width: 10%;">LAMINA DETERRIDA</td> <td style="width: 10%;">PERDIDA DE ELEMENTOS</td> <td style="width: 10%;">DETERRIDAS TEJAS</td> <td style="width: 10%;">CUMBRERA DESMUELDA</td> <td style="width: 10%;">MACROFLORA</td> <td style="width: 10%;">MICROFLORA</td> </tr> <tr> <td></td> <td></td> <td></td> <td></td> <td></td> <td></td> <td></td> <td></td> <td></td> </tr> </table>		GARGOLA DETERRIDA	SUJEDAD	HUMEDAD	LAMINA DETERRIDA	PERDIDA DE ELEMENTOS	DETERRIDAS TEJAS	CUMBRERA DESMUELDA	MACROFLORA	MICROFLORA																																		
GARGOLA DETERRIDA	SUJEDAD	HUMEDAD	LAMINA DETERRIDA	PERDIDA DE ELEMENTOS	DETERRIDAS TEJAS	CUMBRERA DESMUELDA	MACROFLORA	MICROFLORA																																					
<b>ACTIVIDADES DE INTERVENCIÓN PROPUESTAS</b>	<table border="1" style="width:100%; border-collapse: collapse;"> <tr> <td style="width: 10%;">1</td> <td style="width: 10%;">2</td> <td style="width: 10%;">3</td> <td style="width: 10%;">4</td> <td style="width: 10%;">5</td> </tr> <tr> <td></td> <td></td> <td></td> <td></td> <td></td> </tr> </table>		1	2	3	4	5																																						
1	2	3	4	5																																									

Proyecto de Mejoramiento de la Imagen Urbana de Villa Victoria, Municipio de ChinicUILa, Michoacán

Nº de Ficha:  
**3S-03**

REGISTRO Y LEVANTAMIENTO DE FACHADAS DE INMUEBLES

ELEMENTOS REGISTRADOS	DETERIORS PRESENTES								ACTIVIDADES DE INTERVENCIÓN PROPUESTAS									
	RESANES CON CEMENTO	COQUEADES	FALTA DE JUNTOS	MICROFLORA	PULVERIZACIONES	PINTURA DEGRADADA	ASCENDINA	MACROFLORA	MANOS TAPADOS	PINTURA SOBRE MURO APARENTE	1	2	3	4	5	6	7	8
MUROS																		
FACHADA																		
P.B.																		
P.A.																		
ACTIVIDADES MUIROS	1) LIMPIEZA 2) REJUNTEOS 3) CONSOLIDACIÓN DE APLANADOS 4) LIBERACIÓN DE PINTURA 5) LIBERACIÓN DE PINTURA 6) CONSOLIDACIÓN DE PINTURA 7) RESTITUCIÓN DE PINTURAS 8) OTROS																	

ELEMENTOS REGISTRADOS	DETERIORS PRESENTES								ACTIVIDADES DE INTERVENCIÓN PROPUESTAS										
	GRESITAS	RESANES INADCUADOS	FALTA DE CRISTALES	HUMEDADES	MICROFLORA	TAJEROS DEGRADADOS	PINTURA DEGRADADA	RECUBRIMIENTO INADCUADO	PIEZAS FALTANTES	ELEMENTOS ALIADOS	ELEMENTOS SOBREPUESTOS	1	2	3	4	5	6	7	8
CARPINTERIA																			
FACHADA																			
VENTANAS																			
P.B.																			
P.A.																			
PUERTAS																			
P.B.																			
P.A.																			
ACTIVIDADES CARPINTERIA	1) LIMPIEZA 2) RESANES 3) RESTITUCIONES 4) INJERTOS 5) APLICACIÓN DE PINTURA 6) TRATAMIENTO QUÍMICO 7) LIBERACIÓN DE PINTURA 8) APLICACIÓN DE TINTA Y CERA																		

ELEMENTOS REGISTRADOS	DETERIORS PRESENTES								ACTIVIDADES DE INTERVENCIÓN PROPUESTAS												
	REPARACIONES INADCUADAS	DESCASTE DE PIEZAS	FRACTURAS	FALTA DE JUNTOS	PIEZAS FALTANTES	HUNDIMIENTOS	PIEZAS FRACTURADAS	DESCASTE POR ABRASION	HUMEDAD	PIES SOBREPUESTOS	MACROFLORA	MICROFLORA	1	2	3	4	5	6	7	8	9
PAVIMIENTOS																					
GUARNICIÓN																					
PISOS																					
REGISTROS																					
RAMPAS																					
ESCALINATAS																					
VEHICULAR																					
GUARNICIÓN																					
CALLE																					
REGISTROS																					
BANQUETAS																					
ACTIVIDADES PAVIMIENTOS	1) LIMPIEZA 2) REJUNTEOS 3) RESTITUCIONES 4) INJERTOS 5) LIBERACIÓN DE PAVIMENTOS 6) CORRECCIÓN DE NIVELES 7) INTEGRACIÓN DE PAVIMENTOS 8) LIBERACIÓN DE RESANES 9) OTROS																				

ELEMENTOS REGISTRADOS	DETERIORS PRESENTES										ACTIVIDADES DE INTERVENCIÓN PROPUESTAS						
	CAHERIA DE HERRALES	OXIDO	ELEMENTO DESINVIADO	ANCLAJES	PIEZAS ROTAS	PINTURA DEGRADADA	DESCASTES	ELEMENTO DESPLAZADO	AGREGADOS	1	2	3	4	5	6	7	
HERRERIA																	
VENTANAS																	
P.A.																	
P.B.																	
P.A.																	
P.B.																	
P.A.																	
BALCONES																	
P.A.																	
ACTIVIDADES HERRERIA	1) LIMPIEZA 2) SOLDADURA 3) CONSOLIDACIÓN DE PINTURA 4) LIBERACIÓN DE PINTURA 5) APLICACIÓN DE PINTURA 6) LIBERACIÓN DE ELEMENTO AGREGADO 7) REPOSICIÓN DE ELEMENTOS																

ELEMENTOS REGISTRADOS	DETERIORS PRESENTES										ACTIVIDADES DE INTERVENCIÓN PROPUESTAS					
	CABLES ELECTRICOS	CABLES TELEFONICOS	TUBERIAS HIDRAULICAS	TUBERIAS SANITARIAS	ACCESORIOS EN DESUSO	ELEMENTO INDECUADO	ELEMENTO DETERIORADO	1	2	3	4	5				
MURO																
MARCO																
VIGAS																
ARRASTRE																
PUERTA																
VENTANA																
ARRASTRE																
ZAPATA																
FUSTE																
BASE																
PISO																
HIDRAULICA, SANITARIA, ELECTRICA, TELEFONICA																
INSTALACIONES	1) RETIRO 2) OCULTAR 3) SUSTITUIR 4) REPARAR 5) ADECUAR															

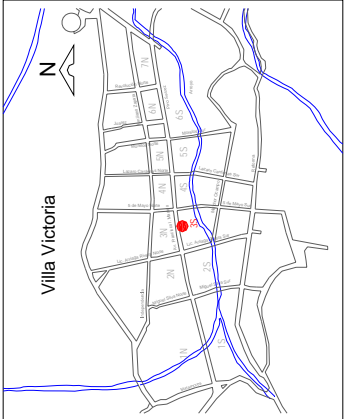
Proyecto de Mejoramiento de la Imagen Urbana de Villa Victoria, Municipio de Chinicuil, Michoacán		No de Ficha: 3S-04	
REGISTRO Y LEVANTAMIENTO DE FACHADAS DE INMUEBLES			
FACHADA			
<b>LOCALIZACIÓN</b> Estado Michoacán Municipio Chinicuil Localidad Villa Victoria Colonia Centro Calle y N° Avenida Francisco I. Madero s/n Entre las Calles Lic. Arriaga Rivera Sur y 5 de Mayo Sur			
<b>IDENTIFICACIÓN</b> Tipología Vivienda Uso Original Casa Habitación Uso Actual Casa Habitación Frente 18.8910m Fachada 72.9346 m2 Fecha febrero de 2006 Registro de investigación Dibujo Rodrigo García Mier N° de Fotografía 41		<b>VALOR</b> Tradicional	
<b>CROQUIS DE UBICACIÓN</b> 		<b>ELEMENTOS REGISTRADOS</b> CUBIERTA PLANA INCLINADA 2 AGUAS	
<b>DETERIOROS PRESENTES</b> MACROFLORA CUMBRERA DESMUEBLADA TEJAS DETERIORADAS PERDIDA DE ELEMENTOS LAMINA DETERIORADA HUMEDAD SUCIEDAD GARGOLA		<b>ACTIVIDADES DE INTERVENCIÓN PROPUESTAS</b> 1 2 3 4 5	
<b>ACTIVIDADES CUBIERTA</b>		1) LIMPIEZA 2) CONSOLIDACION DE CUMBRERA 3) LIBERACION DE ELEMENTOS 4) REINTEGRACION DE PIEZAS 5) CONSOLIDACION DE GARGOLA	

Proyecto de Mejoramiento de la Imagen Urbana de Villa Victoria, Municipio de ChinicUILa, Michoacán

Nº de ficha:

3S-04

REGISTRO Y LEVANTAMIENTO DE FACHADAS DE INMUEBLES

ELEMENTOS REGISTRADOS	DETERIOROS PRESENTES								ACTIVIDADES DE INTERVENCIÓN (PROPUUESTAS)									
	RESANES CON CEMENTO	QUEBRADOS	FALTA DE JUNTOS	MICROFLORA	PULVERIZACIONES	PIINTURA DETERIORADA	HUMEDAD ASCENDENTE	MACROFLORA	VAÑOS TAPADOS	PIINTURA SOBRE MURO APARENTE	1	2	3	4	5	6	7	8
FACHADA																		
ACTIVIDADES MUROS																		

ELEMENTOS REGISTRADOS	DETERIOROS PRESENTES								ACTIVIDADES DE INTERVENCIÓN (PROPUUESTAS)										
	GRIETAS	RESANES INADECUADOS	FALTA DE CRISTALES	HUMEDADES	MICROFLORA	TAJEROS DETERIORADOS	PIINTURA DETERIORADA	RECUBRIMIENTO INADECUADO	PIEZAS FALTANTES	ELEMENTOS ALABADOS	AGREGADOS O SOBREPUESTOS	1	2	3	4	5	6	7	8
FACHADA																			
ACTIVIDADES CARPINTERIA																			

ELEMENTOS REGISTRADOS	DETERIOROS PRESENTES								ACTIVIDADES DE INTERVENCIÓN (PROPUUESTAS)														
	REPARACIONES INADECUADAS	DESCASTE DE PIEZAS	FRACTURAS	FALTA DE JUNTOS	PIEZAS FALTANTES	HUNDIMIENTOS	ABUNDAMIENTOS	PIEZAS FRACTURADAS	DESCASTE POR ABRASION	HUMEDAD	PIISOS SOBREPUESTOS	MACROFLORA	MACROFLORA	1	2	3	4	5	6	7	8	9	
PORTAL																							
ARROYO VEHICULAR																							
ACTIVIDADES PAVIMENTOS																							

ELEMENTOS REGISTRADOS	DETERIOROS PRESENTES												ACTIVIDADES DE INTERVENCIÓN (PROPUUESTAS)						
	CARENCIA DE HERMALES	OXIDO	ELEMENTO DESNIVELADO	AUSENCIA DE ANCLAJES	PIEZAS ROTAS	PIINTURA DETERIORADA	DESGASTES	ELEMENTO DESPLAZADO	AGREGADOS	1	2	3	4	5	6	7			
HERRERIA																			
VENTANAS																			
PUERTAS																			
BALCONES																			
ACTIVIDADES HERRERIA																			

ELEMENTOS REGISTRADOS	DETERIOROS PRESENTES										ACTIVIDADES DE INTERVENCIÓN (PROPUUESTAS)				
	CABLES ELECTRICOS	CABLES TELEFONICOS	TUBERIAS HIDRAULICAS	TUBERIAS SANITARIAS	ACCESORIOS EN DESUSO	ELEMENTO INDECUADO	ELEMENTO DETERIORADO	1	2	3	4	5			
INSTALACIONES															
MURO															
MARCO															
VIGAS															
ARRASTRE															
PUERTA															
VENTANA															
ARRASTRE															
ZAPATA															
FUSTE															
BASE															
PISO															
INSTALACIONES															
ACTIVIDADES DE INTERVENCIÓN (PROPUUESTAS)															

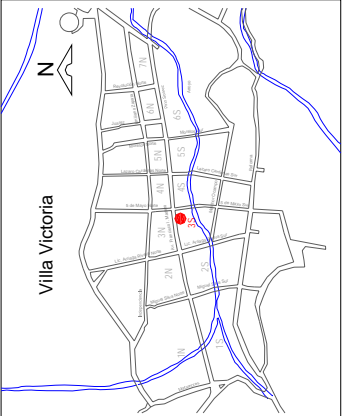
Proyecto de Mejoramiento de la Imagen Urbana de Villa Victoria, Municipio de ChinicUILa, Michoacán		No. de Ficha <b>3S-05</b>			
REGISTRO Y LEVANTAMIENTO DE FACHADAS DE INMUEBLES					
<b>LOCALIZACIÓN</b> Estado Michoacán Municipio ChinicUILa Localidad Villa Victoria Colonia Centro Calle y N° Avenida Francisco I. Madero s/n Entre las Calles Lic. Arriaga Rivera Sur y 5 de Mayo Sur					
<b>IDENTIFICACIÓN</b> Tipología Vivienda Uso Original Casa Habitación Uso Actual Casa Habitación Frente 17.8317 m Fachada 85.9352 m2 Fecha febrero de 2006 Registró de investigación Dibujó Eduardo Noel Villa Ortiz N° de Fotografía 42					
<b>NOTAS</b>					
					
<b>FACHADA</b>					
<b>CROQUIS DE UBICACIÓN</b> 		<b>VALOR</b> Tradicional			
<b>ELEMENTOS REGISTRADOS</b>		<b>ACTIVIDADES DE INTERVENCIÓN PROPUESTAS</b>			
CUBIERTA		MICROFLORA MACROFLORA CUMBRERA DESMIELADA TEJAS DETERIORADAS PERJON DE DETERIORADA FRENDA DE LAMINA DETERIORADA HUMEDAD SUCIEDAD GARGOLA DETERIORADA		1 2 3 4 5	
PLANA		MICROFLORA MACROFLORA CUMBRERA DESMIELADA TEJAS DETERIORADAS PERJON DE DETERIORADA FRENDA DE LAMINA DETERIORADA HUMEDAD SUCIEDAD GARGOLA DETERIORADA		1 2 3 4 5	
INCLINADA		MICROFLORA MACROFLORA CUMBRERA DESMIELADA TEJAS DETERIORADAS PERJON DE DETERIORADA FRENDA DE LAMINA DETERIORADA HUMEDAD SUCIEDAD GARGOLA DETERIORADA		1 2 3 4 5	
2 AGUAS		MICROFLORA MACROFLORA CUMBRERA DESMIELADA TEJAS DETERIORADAS PERJON DE DETERIORADA FRENDA DE LAMINA DETERIORADA HUMEDAD SUCIEDAD GARGOLA DETERIORADA		1 2 3 4 5	
ACTIVIDADES CUBIERTA		1) LIMPIEZA 2) CONSOLIDACIÓN DE CUMBRERA 3) LIBERACIÓN DE ELEMENTOS 4) REINTEGRACIÓN DE PIEZAS 5) CONSOLIDACIÓN DE GARGOLA		1) LIMPIEZA 2) CONSOLIDACIÓN DE CUMBRERA 3) LIBERACIÓN DE ELEMENTOS 4) REINTEGRACIÓN DE PIEZAS 5) CONSOLIDACIÓN DE GARGOLA	

Proyecto de Mejoramiento de la Imagen Urbana de Villa Victoria, Municipio de ChinicUILa, Michoacán

Nº de Ficha

3S-05

REGISTRO Y LEVANTAMIENTO DE FACHADAS DE INMUEBLES

ELEMENTOS REGISTRADOS	DETERIOROS PRESENTES								ACTIVIDADES DE INTERVENCIÓN PROPUESTAS									
	RESANES CON CEMENTO	COQUEADOS	FALTA DE JUNTES	MICROFLORA	PULVERIZACIONES	PINTURA DETEORADA	HUMEDAD ASCENCIONAL	MACROFLORA	VAÑOS TAPADOS	PINTURA SOBRE MURO APARENTE	1	2	3	4	5	6	7	8
MUROS																		
FACHADA																		
PB																		
PA																		

ELEMENTOS REGISTRADOS	DETERIOROS PRESENTES										ACTIVIDADES DE INTERVENCIÓN PROPUESTAS							
	CAÑERÍA DE HERRILLAS	OXIDO	ELEMENTO DESINTEGRADO	AUSENCIA DE ANCLAJES	PIEZAS ROTAS	PINTURA DETEORADA	DESCASTES	DESPLAZADO	ELEMENTOS AGREGADOS	ELEMENTOS PRESENTES		1	2	3	4	5	6	7
HERRERIA																		
VENTANAS																		
PA																		
PB																		
PA																		
PB																		
PA																		

ELEMENTOS REGISTRADOS	DETERIOROS PRESENTES										ACTIVIDADES DE INTERVENCIÓN PROPUESTAS							
	GREÑAS	RESANES MACROCLASOS	FALTA DE CRISTALES	HUMEDADES	MICROFLORA	TABLETOS DETEORADOS	PINTURA DETEORADA	RECUBRIMIENTO INADECUADO	PIEZAS FALTANTES	ELEMENTOS AGREGADOS O SOBREPUESTOS	1	2	3	4	5	6	7	8
CARPINTERIA																		
VENTANAS																		
PA																		
PB																		
PA																		

ACTIVIDADES CARPINTERIA	1) LIMPIEZA	2) RESANES	3) RESTITUCIONES	4) INJERTOS	5) APLICACIÓN DE PINTURA
FACHADA					

ELEMENTOS REGISTRADOS	DETERIOROS PRESENTES										ACTIVIDADES DE INTERVENCIÓN PROPUESTAS												
	REPARACIONES INADECUADAS	DESGASTE DE HEZAS	FRACTURAS	FALTA DE JUNTES	PIEZAS FALTANTES	HUNDIMIENTOS	ABUNDANTES	PIEZAS FRACTURADAS	DESGASTE POR ABRASION	HUMEDAD	PISOS SOBREPUESTOS	MACROFLORA	MACROFLORA	1	2	3	4	5	6	7	8	9	
PAVIMENTOS																							
GUARNICIÓN																							
PISOS																							
REGISTROS																							
RAMPAS																							
ESCALINATAS																							
GUARNICIÓN																							
CALLE																							
REGISTROS																							
BANQUETAS																							

ELEMENTOS REGISTRADOS	DETERIOROS PRESENTES										ACTIVIDADES DE INTERVENCIÓN PROPUESTAS				
	CABLES ELECTRICOS	CABLES TELEFONICOS	TUBERIAS HIDRAULICAS	TUBERIAS SANITARIAS	ACCESORIOS EN TUBERIAS	ELEMENTO DAÑADO	ELEMENTO DETEORADO	1	2	3	4	5			
INSTALACIONES															
MURO															
IMARCO															
VIGAS															
ARRASTRE															
PUERTA															
VENTANA															
ARRASTRE															
ZAPATA															
FUSTE															
BASE															
PISO															

ACTIVIDADES PAVIMENTOS	1) LIMPIEZA	2) REJUNTEOS	3) RESTITUCIONES	4) INJERTOS	5) LIBERACIÓN DE PAVIMENTOS
FACHADA					



Proyecto de Mejoramiento de la Imagen Urbana de Villa Victoria, Municipio de ChinicUILa, Michoacán		W de ficha <b>3S-06</b>																																				
REGISTRO Y LEVANTAMIENTO DE FACHADAS DE INMUEBLES																																						
<b>FACHADA</b>																																						
																																						
<b>LOCALIZACIÓN</b>	Estado Michoacán Municipio ChinicUILa Localidad Villa Victoria Colonia Centro Calle y N° Avenida Francisco I. Madero s/n <b>Entre las Calles Matarríos y Rincónes Viejos</b> 6 de Mayo Sur																																					
<b>IDENTIFICACIÓN</b>	Tipología Vivienda Uso Original Casa Habitación Uso Actual Casa Habitación / Comercio Frente 22.1185 m Fachada 111.9935 m2 Fecha febrero de 2006 Registró de investigación Dibujó Rodrigo García Mier N° de Fotografía 43																																					
<b>NOTAS</b>	  																																					
<b>CROQUIS DE UBICACIÓN</b>																																						
<b>VALOR</b>	Tradicional																																					
<b>ELEMENTOS REGISTRADOS</b>	<table border="1" style="width:100%; border-collapse: collapse;"> <tr> <td style="width: 15%;">CUBIERTA</td> <td style="width: 10%;">PB</td> <td style="width: 10%;">PA</td> <td style="width: 10%;">PB</td> <td style="width: 10%;">PA</td> <td style="width: 10%;">PB</td> <td style="width: 10%;">PA</td> <td style="width: 10%;">PB</td> <td style="width: 10%;">PA</td> </tr> <tr> <td>PLANA</td> <td></td> <td></td> <td></td> <td></td> <td></td> <td></td> <td></td> <td></td> </tr> <tr> <td>INCLINADA</td> <td></td> <td></td> <td></td> <td></td> <td></td> <td></td> <td></td> <td></td> </tr> <tr> <td>2 AGUAS</td> <td></td> <td></td> <td></td> <td></td> <td></td> <td></td> <td></td> <td></td> </tr> </table>		CUBIERTA	PB	PA	PB	PA	PB	PA	PB	PA	PLANA									INCLINADA									2 AGUAS								
CUBIERTA	PB	PA	PB	PA	PB	PA	PB	PA																														
PLANA																																						
INCLINADA																																						
2 AGUAS																																						
<b>DETERRIOS PRESENTES</b>	<table border="1" style="width:100%; border-collapse: collapse;"> <tr> <td style="width: 10%;">MACROFLORA</td> <td style="width: 10%;">CUMBREDA</td> <td style="width: 10%;">PERDIDA DE TEJAS</td> <td style="width: 10%;">DETERIORO DE ELEMENTOS</td> <td style="width: 10%;">LAMINA DETERIORADA</td> <td style="width: 10%;">HUMEDAD</td> <td style="width: 10%;">SUCIEDAD</td> <td style="width: 10%;">GARGOLA</td> </tr> <tr> <td></td> <td></td> <td></td> <td></td> <td></td> <td></td> <td></td> <td></td> </tr> </table>		MACROFLORA	CUMBREDA	PERDIDA DE TEJAS	DETERIORO DE ELEMENTOS	LAMINA DETERIORADA	HUMEDAD	SUCIEDAD	GARGOLA																												
MACROFLORA	CUMBREDA	PERDIDA DE TEJAS	DETERIORO DE ELEMENTOS	LAMINA DETERIORADA	HUMEDAD	SUCIEDAD	GARGOLA																															
<b>ACTIVIDADES DE INTERVENCIÓN PROPUESTAS</b>	<table border="1" style="width:100%; border-collapse: collapse;"> <tr> <td style="width: 10%;">1</td> <td style="width: 10%;">2</td> <td style="width: 10%;">3</td> <td style="width: 10%;">4</td> <td style="width: 10%;">5</td> </tr> <tr> <td style="background-color: #cccccc;"></td> <td></td> <td></td> <td></td> <td></td> </tr> <tr> <td></td> <td></td> <td></td> <td></td> <td></td> </tr> <tr> <td></td> <td></td> <td></td> <td></td> <td></td> </tr> <tr> <td></td> <td></td> <td></td> <td></td> <td></td> </tr> <tr> <td></td> <td></td> <td></td> <td></td> <td></td> </tr> <tr> <td></td> <td></td> <td></td> <td></td> <td></td> </tr> </table>		1	2	3	4	5																															
1	2	3	4	5																																		
<b>ACTIVIDADES CUBIERTA</b>	1) LIMPIEZA      2) CONSOLIDACION DE CUMBREDA      3) LIBERACION DE ELEMENTOS 4) REINTEGRACION DE PIEZAS      5) CONSOLIDACION DE GARGOLA																																					

**Proyecto de Mejoramiento de la Imagen Urbana de Villa Victoria, Municipio de ChinicUILa, Michoacán**

W de Ficha **3S-06**

REGISTRO Y LEVANTAMIENTO DE FACHADAS DE INMUEBLES

ELEMENTOS REGISTRADOS	DETERIORS PRESENTES								ACTIVIDADES DE INTERVENCIÓN PROPUESTAS								
	RESANES CON CEMENTO	COQUEDES	FALTA DE JUNTOS	MCROFLORA	PLIFERIZACIONES	PINTURA DETERIORADA	HUMEDAD ASCENCIONAL	MACROFLORA	MACROFLORA	MACROFLORA	MACROFLORA	MACROFLORA	MACROFLORA	MACROFLORA	MACROFLORA	MACROFLORA	MACROFLORA
FACHADA																	
ACTIVIDADES MUIROS																	

ELEMENTOS REGISTRADOS	DETERIORS PRESENTES										ACTIVIDADES DE INTERVENCIÓN PROPUESTAS							
	CARENCIA DE HERALES	OXIDO	ELEMENTO DESINTELADO	ANCLAS DE PINTURA	PIEZAS ROTAS	PINTURA DETERIORADA	DESGASTES	DEPLOMADO	AGREGADOS	AGREGADOS	AGREGADOS	1	2	3	4	5	6	7
HERRERIA																		
VENTANAS																		
PUERTAS																		
BALCONES																		
ACTIVIDADES HERRERIA																		

ELEMENTOS REGISTRADOS	DETERIORS PRESENTES										ACTIVIDADES DE INTERVENCIÓN PROPUESTAS							
	GRIETAS	RESANES INADECUADOS	FALTA DE CRISTALES	HUMEDADES	MCROFLORA	TABLEROS DETERIORADOS	PINTURA DETERIORADA	RECUBRIMIENTO INADECUADO	PIEZAS FALTANTES	ELEMENTOS ALBERGADOS O SOBREPUESTOS	1	2	3	4	5	6	7	8
FACHADA																		
VENTANAS																		
PUERTAS																		
ACTIVIDADES CARPINTERIA																		

ELEMENTOS REGISTRADOS	DETERIORS PRESENTES										ACTIVIDADES DE INTERVENCIÓN PROPUESTAS									
	REPARACIONES INADECUADAS	DESGASTE DE PIEZAS	FRACTURAS	FALTA DE JUNTOS	PIEZAS FALTANTES	HUNDIMIENTOS	PIEZAS FRACTURADAS	DESGASTE POR ABRASION	HUMEDAD	PISOS SOBREPUESTOS	MCROFLORA	1	2	3	4	5	6	7	8	9
PAVIMENTOS																				
GUARNICIÓN																				
PISOS																				
REGISTROS																				
RAMPAS																				
ESCALINATAS																				
GUARNICIÓN																				
CALLE																				
REGISTROS																				
BANQUETAS																				
ACTIVIDADES PAVIMENTOS																				

ELEMENTOS REGISTRADOS	DETERIORS PRESENTES										ACTIVIDADES DE INTERVENCIÓN PROPUESTAS				
	CABLES ELECTRICOS	CABLES	TELEFONICOS	TUBERIAS HIDRAULICAS	TUBERIAS SANITARIAS	ACCESORIOS EN DESUSO	ELEMENTO INADECUADO	ELEMENTO DETERIORADO	1	2	3	4	5		
INSTALACIONES															
MURO															
MARCO															
VIGAS															
ARRASTRE															
PUERTA															
VENTANA															
ARRASTRE															
ZAPATA															
FUSTE															
BASE															
PISO															
INSTALACIONES															



Av. Francisco I. Madero

Proyecto de Mejoramiento de la Imagen Urbana de Villa Victoria, Municipio de Chinicuilá, Michoacán	
ESTADO ACTUAL EN FACHADAS DE INMUEBLES	
LOCALIZACION Estado Michoacán Municipio Chinicuilá Localidad Villa Victoria Colonia Centro Calle Avenida Francisco I. Madero Entre las Calles 5 de Mayo Norte y Lazaro Cardenas Norte.	CROQUIS DE UBICACION 
Fecha Septiembre de 2006 Dibujo Eduardo Noel Villa Ortiz	4N Dibujo de Manzana



<b>Proyecto de Mejoramiento de la Imagen Urbana de Villa Victoria, Municipio de ChinicUILa, Michoacán</b>		<b>4N-01</b>														
REGISTRO Y LEVANTAMIENTO DE FACHADAS DE INMUEBLES																
<b>FACHADA</b>																
<b>LOCALIZACIÓN</b> Estado Michoacán Municipio ChinicUILa Localidad Villa Victoria Colonia Centro Calle y N° Avenida Francisco I. Madero s/n Entre las Calles 5 de Mayo Norte y Lazaro Cardenas Norte																
<b>IDENTIFICACIÓN</b> Tipología Vivienda Uso Original Casa Habitación Uso Actual Comercio Frente 9.3490 m Fachada 36.2582 m2 Fecha febrero de 2006 Registró de investigación Dibujó Eduardo Noel Villa Ortiz N° de Fotografía 44																
<b>NOTAS</b>  																
<b>VALOR</b>																
Tradicional																
<b>CROQUIS DE UBICACIÓN</b> 																
<b>ELEMENTOS REGISTRADOS</b>			<b>DETERIOROS PRESENTES</b>					<b>ACTIVIDADES DE INTERVENCIÓN PROPUESTAS</b>								
CUBIERTA													MICROFLORA	MACROFLORA	CUMBREIRA DESINFLADA	TEJAS DETERIORADAS
PLANA			PB	PA	PB	PA	PB	PA	PB	PA	PB	PA	PB	PA	PB	PA
INCLINADA			PB	PA	PB	PA	PB	PA	PB	PA	PB	PA	PB	PA	PB	PA
2 AGUAS	PB	PA	PB	PA	PB	PA	PB	PA	PB	PA	PB	PA	PB	PA		
<b>ACTIVIDADES CUBIERTA</b>			1) LIMPIEZA      2) CONSOLIDACION DE CUMBREIRA      3) LIBERACION DE ELEMENTOS 4) REINTEGRACION DE PIEZAS      5) CONSOLIDACION DE GARGOLA													

**Proyecto de Mejoramiento de la Imagen Urbana de Villa Victoria, Municipio de ChinicUILa, Michoacán**

No. de Ficha  
**4N-01**

REGISTRO Y LEVANTAMIENTO DE FACHADAS DE INMUEBLES

ELEMENTOS REGISTRADOS	DETERIOROS PRESENTES							ACTIVIDADES DE INTERVENCIÓN PROPUESTAS										
	RESANES CON CEMENTO	COQUEADES	FALTA DE JUNTOS	MICROFLORA	PULVERIZACIONES	PINTURA DETERIORADA	HUMEDAD ASCENCIONAL	MACROFLORA	VANOS TAPADOS	PINTURA SOBRE MURO ADYACENTE	1	2	3	4	5	6	7	8
FACHADA	P B																	
ACTIVIDADES MUIROS	1) LIMPIEZA 2) REJUNTOS 3) CONSOLIDACION DE APLANADOS 4) LIBERACION DE APLANADOS 5) LIBERACION DE PINTURA 6) CONSOLIDACION DE PINTURA 7) RESTITUCION DE PINTURAS 8) OTROS																	

ELEMENTOS REGISTRADOS	DETERIOROS PRESENTES										ACTIVIDADES DE INTERVENCIÓN PROPUESTAS						
	CARENCIA DE HERALDES	OXIDO	ELEMENTO DESINTELADO	ANCLAJES	PIEZAS ROTAS	PINTURA DETERIORADA	DESAGUSTES	ELEMENTO DESPACHADO	ELEMENTOS AGREGADOS	1	2	3	4	5	6	7	
HERRERIA																	
VENTANAS	P B																
PUERTAS	P B																
BALCONES	P B																
FACHADA	P A																
ACTIVIDADES HERRERIA	1) LIMPIEZA 2) SOLDADURA 3) CONSOLIDACION DE PINTURA 4) LIBERACION DE PINTURA 5) APLICACION DE PINTURA 6) LIBERACION DE ELEMENTO AGREGADO 7) REPOSICION DE ELEMENTOS																

ELEMENTOS REGISTRADOS	DETERIOROS PRESENTES										ACTIVIDADES DE INTERVENCIÓN PROPUESTAS								
	GRIETAS	RESANES INACUADOS	FALTA DE CRISTALES	HUMEDADES	MICROFLORA	TABLETOS DETERIORADOS	PINTURA DETERIORADA	RECURRIMIENTO INACUADO	PIEZAS FALTANTES	ELEMENTOS ALABADOS	ELEMENTOS SOBRESALIENTES	1	2	3	4	5	6	7	8
FACHADA	P B																		
VENTANAS	P A																		
PUERTAS	P B																		
FACHADA	P A																		
ACTIVIDADES CARPINTERIA	1) LIMPIEZA 2) RESANES 3) RESTITUCIONES 4) INJERTOS 5) APLICACION DE PINTURA 6) TRATAMIENTO QUIMICO 7) LIBERACION DE PINTURA 8) APLICACION DE TINTA Y CERA																		

ELEMENTOS REGISTRADOS	DETERIOROS PRESENTES										ACTIVIDADES DE INTERVENCIÓN PROPUESTAS									
	REPARACIONES INACUADAS	DESAGASTE DE PIEZAS	FRACATURAS	FALTA DE JUNTOS	PIEZAS FALTANTES	HUNDIMIENTOS	FRACATURAS	FRACATURAS POR ABRASION	HUMEDAD	RESOS SOBRESALIENTES	MICROFLORA	1	2	3	4	5	6	7	8	9
PAVIMENTOS																				
GUARNICION																				
PISOS																				
REGISTROS																				
RAMPAS																				
ESCALINATAS																				
GUARNICION																				
CALLE																				
REGISTROS																				
BANQUETAS																				
ACTIVIDADES PAVIMENTOS	1) LIMPIEZA 2) REJUNTOS 3) RESTITUCIONES 4) INJERTOS 5) LIBERACION DE PAVIMENTOS 6) CORRECCION DE NIVELES 7) INTEGRACION DE PAVIMENTOS 8) LIBERACION DE RESANES 9) OTROS																			

ELEMENTOS REGISTRADOS	DETERIOROS PRESENTES										ACTIVIDADES DE INTERVENCIÓN PROPUESTAS				
	CABLES	CABLES TELEFONICOS	TUBERIAS HIDRANTICAS	TUBERIAS	TUBERIAS EN ACCESORIOS EN DESUSO	ELEMENTO INACUADO	ELEMENTO DETERIORADO	1	2	3	4	5			
INSTALACIONES															
MURO															
IMARCO															
VIGAS															
ARRASTRE															
PUERTA															
VENTANA															
ARRASTRE															
ZAPATA															
FUSTE															
BASE															
PISO															
HIDRAULICA, SANITARIA, ELECTRICA, TELEFONICA															
INSTALACIONES	1) RETIRO 2) OCULTAR 3) SUSTITUIR 4) REPARAR 5) ADECUAR														

Proyecto de Mejoramiento de la Imagen Urbana de Villa Victoria, Municipio de ChinicUILa, Michoacán		4N-02
REGISTRO Y LEVANTAMIENTO DE FACHADAS DE INMUEBLES		
FACHADA		
<b>LOCALIZACIÓN</b> Estado Michoacán Municipio ChinicUILa Localidad Villa Victoria Colonia Centro Calle y N° Avenida Francisco I. Madero s/n Entre las Calles 5 de Mayo Norte y Lazaro Cardenas Norte		
<b>IDENTIFICACIÓN</b> Tipología Vivienda Uso Original Casa Habitación Uso Actual Casa Habitación Frente 8.3824 m Fachada 29.1939 m2 Fecha febrero de 2006 Registró de investigación Dibujó Rodrigo García Mier N° de Fotografía 45		
<b>NOTAS</b>		
<b>CROQUIS DE UBICACIÓN</b>	VALOR Tradicional	
		
<b>ELEMENTOS REGISTRADOS</b>	<b>DETERIOROS PRESENTES</b>	
CUBIERTA PLANA INCLINADA 2 AGUAS	MICROFLORA MACROFLORA CUMBRELA DESMIELADA TEJAS DETERORADAS PERDIDA DE ELEMENTOS LAMINA DETERORADA HUMEDAD SUCIEDAD GARGOLA	<b>ACTIVIDADES DE INTERVENCIÓN PROPUESTAS</b>
P.B P.A P.B P.A P.B P.A	1 2 3 4 5	1) LIMPIEZA 2) CONSOLIDACIÓN DE CUMBRELA 3) LIBERACIÓN DE ELEMENTOS 4) REINTEGRACIÓN DE PIEZAS 5) CONSOLIDACIÓN DE GARGOLA
<b>ACTIVIDADES CUBIERTA</b>		

Proyecto de Mejoramiento de la Imagen Urbana de Villa Victoria, Municipio de Chinicuilá, Michoacán

Nº de Ficha:  
4N-02

REGISTRO Y LEVANTAMIENTO DE FACHADAS DE INMUEBLES

ELEMENTOS REGISTRADOS	DETERIORS PRESENTES										ACTIVIDADES DE INTERVENCIÓN PROPUESAS							
	RESANES CON CEMENTO	QUEBRADAS	FALTA DE JUNTES	MICROFLOTA	PULVERIZACIONES	PINTURA DETERIORADA	HUMEDAD ASCENDENTE	MACROFLOTA	VANDOS TAPADOS	PINTURA SOBRE MURO APARENTE	1	2	3	4	5	6	7	8
MUROS																		
FACHADA																		
P.B.																		
P.A.																		
ACTIVIDADES MUROS	1) LIMPIEZA 2) REJUNTEOS 3) CONSOLIDACIÓN DE APLAMADOS 4) LIBERACIÓN DE APLAMADOS 5) LIBERACIÓN DE PINTURA 6) CONSOLIDACIÓN DE PINTURA 7) RESTITUCIÓN DE PINTURAS 8) OTROS																	

ELEMENTOS REGISTRADOS	DETERIORS PRESENTES										ACTIVIDADES DE INTERVENCIÓN PROPUESAS								
	GREITAS	RESANES INADECUADOS	FALTA DE CRISTALES	HUMEDADES	MICROFLOTA	TABLEROS DETERIORADOS	PINTURA DETERIORADA	RECUBRIMIENTO INADECUADO	PIEZAS FALTANTES	ELEMENTOS ALABADOS	ELEMENTOS AGREGADOS O SOBREPUESTOS	1	2	3	4	5	6	7	8
CARPINTERIA																			
FACHADA																			
P.B.																			
P.A.																			
P.B.																			
P.A.																			
ACTIVIDADES CARPINTERIA	1) LIMPIEZA 2) RESANES 3) RESTITUCIONES 4) INJERTOS 5) APLICACIÓN DE PINTURA 6) TRATAMIENTO QUÍMICO 7) LIBERACIÓN DE PINTURA 8) APLICACIÓN DE TINTA Y CERA																		

ELEMENTOS REGISTRADOS	DETERIORS PRESENTES										ACTIVIDADES DE INTERVENCIÓN PROPUESAS												
	REPARACIONES INADECUADAS	DESCASTE DE PIEZAS	FRACATURAS	FALTA DE JUNTES	PIEZAS FALTANTES	HUNDIMIENTOS	ABUNDANTES	PIEZAS FRACATURADAS	DESCASTE POR ABRASION	HUMEDAD	PISOS SOBREPUESTOS	MACROFLOTA	MACROFLOTA	1	2	3	4	5	6	7	8	9	
PAVIMIENTOS																							
GUARNICIÓN																							
PISOS																							
REGISTROS																							
RAMPAS																							
ESCALINATAS																							
GUARNICIÓN																							
CALLE																							
REGISTROS																							
BANQUETAS																							
ACTIVIDADES PAVIMIENTOS	1) LIMPIEZA 2) REJUNTEOS 3) RESTITUCIONES 4) INJERTOS 5) LIBERACIÓN DE PAVIMENTOS 6) CORRECCIÓN DE NIVELES 7) INTEGRACIÓN DE PAVIMENTOS 8) LIBERACIÓN DE RESANES 9) OTROS																						

ELEMENTOS REGISTRADOS	DETERIORS PRESENTES										ACTIVIDADES DE INTERVENCIÓN PROPUESAS						
	CARENCIA DE HERRAJES	OXIDO	ELEMENTO DESINTEGRADO	AUSENCIA DE ANCLAJES	PIEZAS ROTAS	PINTURA DETERIORADA	DESAGASTES	ELEMENTO DESPLAZADO	AGREGADOS	1	2	3	4	5	6	7	
HERRERIA																	
VENTANAS																	
P.A.																	
P.B.																	
P.A.																	
P.B.																	
P.A.																	
BALCONES																	
P.A.																	
ACTIVIDADES HERRERIA	1) LIMPIEZA 2) SOLDADURA 3) CONSOLIDACIÓN DE PINTURA 4) LIBERACIÓN DE PINTURA 5) APLICACIÓN DE PINTURA 6) LIBERACIÓN DE ELEMENTO AGREGADO 7) REPOSICIÓN DE ELEMENTOS																

ELEMENTOS REGISTRADOS	DETERIORS PRESENTES										ACTIVIDADES DE INTERVENCIÓN PROPUESAS					
	CABLES ELECTRICOS	CABLES TELEFONICOS	TUBERIAS HIDRAULICAS	TUBERIAS SANITARIAS	ACCESORIOS EN DESUSO	ELEMENTO INADECUADO	ELEMENTO DETERIORADO	1	2	3	4	5				
INSTALACIONES																
MURO																
MARCO																
VIGAS																
ARRASTRE																
PUERTA																
VENTANA																
ARRASTRE																
ZAPATA																
FUSTE																
BASE																
PISO																
HIDRAULICA, SANITARIA, ELECTRICA, TELEFONICA																
INSTALACIONES	1) RETIRO 2) OCULTAR 3) SUSTITUIR 4) REPARAR 5) ADECUAR															

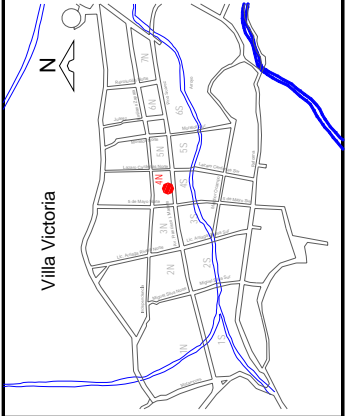

Proyecto de Mejoramiento de la Imagen Urbana de Villa Victoria, Municipio de ChinicUILa, Michoacán		No. de Ficha: <b>4N-03</b>													
REGISTRO Y LEVANTAMIENTO DE FACHADAS DE INMUEBLES															
<b>FACHADA</b>															
															
LOCALIZACIÓN															
Estado Michoacán															
Municipio ChinicUILa															
Localidad Villa Victoria															
Colonia Centro															
Calle y N° Avenida Francisco I. Madero s/n															
Entre las Calles 5 de Mayo Norte y Lazaro Cardenas Norte															
IDENTIFICACIÓN															
Tipología Vivienda															
Uso Original Casa Habitación															
Uso Actual Casa Habitación															
Frente 13.8274 m															
Fachada 58.205 m2															
Fecha febrero de 2006															
Registró de investigación															
Dibujó Eduardo Noel Villa Ortiz															
N° de Fotografía 46															
NOTAS															
VALOR															
Tradicional															
CROQUIS DE UBICACIÓN															
															
ELEMENTOS REGISTRADOS		ACTIVIDADES DE INTERVENCIÓN PROPUESTAS													
CUBIERTA		DETERIOROS PRESENTES													
PLANA		MICROFLORA	CUMBRERA	TEFAS	PERDIDA DE ELEMENTOS	LAMINA	DETERIORADA	HUMEDAD	SUCIEDAD	GARGOLA DETERIORADA	1	2	3	4	5
INCLINADA															
2 AGUAS															
ACTIVIDADES CUBIERTA		1) LIMPIEZA    2) CONSOLIDACIÓN DE CUMBRERA    3) LIBERACIÓN DE ELEMENTOS 4) REINTEGRACIÓN DE PIEZAS    5) CONSOLIDACIÓN DE GARGOLA													

**Proyecto de Mejoramiento de la Imagen Urbana de Villa Victoria, Municipio de ChinicUILa, Michoacán**

N° de ficha: **4N-03**

REGISTRO Y LEVANTAMIENTO DE FACHADAS DE INMUEBLES

ELEMENTOS REGISTRADOS	DETERIORS PRESENTES								ACTIVIDADES DE INTERVENCIÓN PROPUESTAS									
	RESANES CON CEMENTO	QUEJADAS	FALTA DE JUNTOS	MICROFLORA	PULVERIZACIONES	PINTURA	ASCENDIAL	MACROFLORA	MANOS TAPADOS	PINTURA SOBRE MURO APTINENTE	1	2	3	4	5	6	7	8
MUROS																		
FACHADA																		
P.B.																		
P.A.																		

ELEMENTOS REGISTRADOS	DETERIORS PRESENTES										ACTIVIDADES DE INTERVENCIÓN PROPUESTAS						
	CAJENCA DE HERBALES	OXIDO	ELEMENTO DE ENVENADO	AUSENCA DE ANCLAJES	PIEZAS ROTAS	PINTURA DETERIORADA	DESFASTES	DESPERDADO	AGREGADOS	1	2	3	4	5	6	7	
HERRERIA																	
VENTANAS																	
P.A.																	
P.B.																	
PUERTAS																	
P.A.																	
P.B.																	
BALCONES																	
P.A.																	

ELEMENTOS REGISTRADOS	DETERIORS PRESENTES										ACTIVIDADES DE INTERVENCIÓN PROPUESTAS								
	GREJAS	RESANES	INADCUADOS	FALTA DE CRISTALES	HUMEDADES	MICROFLORA	TAJEROS DETERIORADOS	PINTURA RECUBRIMIENTO	PIEZAS FALTANTES	ELEMENTOS MALDADOS	ELEMENTOS SOBREPUESTOS O AGREGADOS	1	2	3	4	5	6	7	8
FACHADA																			
P.B.																			
P.A.																			
P.B.																			
P.A.																			

ACTIVIDADES CARPINTERIA	1) LIMPIEZA	2) RESANES	3) RESTITUCIONES	4) INJERTOS	5) APLICACIÓN DE PINTURA	6) TRATAMIENTO QUIMICO	7) LIBERACIÓN DE PINTURA	8) APLICACIÓN DE TINTA Y CERA

ELEMENTOS REGISTRADOS	DETERIORS PRESENTES										ACTIVIDADES DE INTERVENCIÓN PROPUESTAS												
	REPARACIONES INADCUADAS	DESCASTE DE PIEZAS	FRACURAS	FALTA DE JUNTOS	PIEZAS FALTANTES	HUMEDADES	REABUNDANTES	PIEZAS FRACTURADAS	DESCASTE POR ABRASION	HUMEDAD	PIES SOBREPUESTOS	MACROFLORA	MICROFLORA	1	2	3	4	5	6	7	8	9	
PAVIMENTOS																							
GUARNICIÓN																							
PISOS																							
REGISTROS																							
RAMPAS																							
ESCALINATAS																							
VEHICULAR																							
GUARNICIÓN																							
CALLE																							
REGISTROS																							
BANQUETAS																							

ACTIVIDADES PAVIMENTOS	1) LIMPIEZA	2) REJUNTOS	3) RESTITUCIONES	4) INJERTOS	5) LIBERACIÓN DE PAVIMENTOS	6) CORRECCIÓN DE NIVELES	7) INTEGRACIÓN DE PAVIMENTOS	8) LIBERACIÓN DE RESANES	9) OTROS

ELEMENTOS REGISTRADOS	DETERIORS PRESENTES										ACTIVIDADES DE INTERVENCIÓN PROPUESTAS				
	CABLES ELECTRICOS	CABLES TELEFONICOS	TUBERIAS HIDRAULICAS	TUBERIAS SANITARIAS	ACCESORIOS EN DESUSO	ELEMENTO INADCUADO	ELEMENTO DETERIORADO	1	2	3	4	5			
INSTALACIONES															
MURO															
MARCO															
VIGAS															
ARRASTRE															
PUERTA															
VENTANA															
ARRASTRE															
ZAPATA															
FUSTE															
BASE															
PISO															

INSTALACIONES	1) RETIRO	2) OCULTAR	3) SUSTITUIR

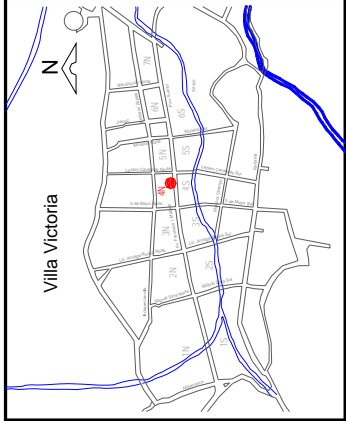
Proyecto de Mejoramiento de la Imagen Urbana de Villa Victoria, Municipio de Chinicuila, Michoacán REGISTRO Y LEVANTAMIENTO DE FACHADAS DE INMUEBLES		N° de Ficha: <b>4N-04</b>																																																																																																								
<b>FACHADA</b>																																																																																																										
																																																																																																										
<b>LOCALIZACIÓN</b>	Estado Michoacán Municipio Chinicuila Localidad Villa Victoria Colonia Centro Calle y N° Avenida Francisco I. Madero s/n Entre las Calles 5 de Mayo Norte y Lazaro Cardenas Norte																																																																																																									
<b>IDENTIFICACIÓN</b>	Tipología Vivienda Uso Original Casa Habitación Uso Actual Comercio Frente 15.3384 m Fachada 69.8007 m2 Fecha febrero de 2006 Registro de investigación Dibujo Rodrigo Garcia Mier N° de Fotografía 47																																																																																																									
<b>NOTAS</b>	  																																																																																																									
	<b>VALOR</b> Tradicional																																																																																																									
<b>CROQUIS DE UBICACIÓN</b>																																																																																																										
		<table border="1" style="width: 100%; border-collapse: collapse;"> <thead> <tr> <th rowspan="2">ELEMENTOS REGISTRADOS</th> <th colspan="10">DETERIORS PRESENTES</th> <th colspan="5">ACTIVIDADES DE INTERVENCIÓN PROPUESTAS</th> </tr> <tr> <th>MACROFLORA</th> <th>CUMBRELA DESINTELADA</th> <th>TEJAS DETROBADAS</th> <th>PERDIDA DE ELEMENTOS</th> <th>LAMINA DETROBADAS</th> <th>HUMEDAD</th> <th>SUCIEDAD</th> <th>GARGOLA DETROBADA</th> <th>1</th> <th>2</th> <th>3</th> <th>4</th> <th>5</th> </tr> </thead> <tbody> <tr> <td>CUBIERTA</td> <td></td><td></td><td></td><td></td><td></td><td></td><td></td><td></td><td></td><td></td><td></td><td></td><td></td><td></td> </tr> <tr> <td>PLANA</td> <td></td><td></td><td></td><td></td><td></td><td></td><td></td><td></td><td></td><td></td><td></td><td></td><td></td><td></td> </tr> <tr> <td>INCLINADA</td> <td></td><td></td><td></td><td></td><td></td><td></td><td></td><td></td><td></td><td></td><td></td><td></td><td></td><td></td> </tr> <tr> <td>2 AGUAS</td> <td></td><td></td><td></td><td></td><td></td><td></td><td></td><td></td><td></td><td></td><td></td><td></td><td></td><td></td> </tr> <tr> <td>ACTIVIDADES CUBIERTA</td> <td></td><td></td><td></td><td></td><td></td><td></td><td></td><td></td><td></td><td></td><td></td><td></td><td></td><td></td> </tr> </tbody> </table> <p style="font-size: small; margin-top: 5px;">                 1) LIMPIEZA    2) CONSOLIDACIÓN DE CUMBRELA    3) LIBERACIÓN DE ELEMENTOS                  4) REINTEGRACIÓN DE PIEZAS    5) CONSOLIDACIÓN DE GARGOLA             </p>	ELEMENTOS REGISTRADOS	DETERIORS PRESENTES										ACTIVIDADES DE INTERVENCIÓN PROPUESTAS					MACROFLORA	CUMBRELA DESINTELADA	TEJAS DETROBADAS	PERDIDA DE ELEMENTOS	LAMINA DETROBADAS	HUMEDAD	SUCIEDAD	GARGOLA DETROBADA	1	2	3	4	5	CUBIERTA															PLANA															INCLINADA															2 AGUAS															ACTIVIDADES CUBIERTA														
ELEMENTOS REGISTRADOS	DETERIORS PRESENTES										ACTIVIDADES DE INTERVENCIÓN PROPUESTAS																																																																																															
	MACROFLORA	CUMBRELA DESINTELADA	TEJAS DETROBADAS	PERDIDA DE ELEMENTOS	LAMINA DETROBADAS	HUMEDAD	SUCIEDAD	GARGOLA DETROBADA	1	2	3	4	5																																																																																													
CUBIERTA																																																																																																										
PLANA																																																																																																										
INCLINADA																																																																																																										
2 AGUAS																																																																																																										
ACTIVIDADES CUBIERTA																																																																																																										

**Proyecto de Mejoramiento de la Imagen Urbana de Villa Victoria, Municipio de ChinicUILa, Michoacán**

N° de Ficha: **4N-04**

REGISTRO Y LEVANTAMIENTO DE FACHADAS DE INMUEBLES

ELEMENTOS REGISTRADOS	DETERIORS PRESENTES								ACTIVIDADES DE INTERVENCIÓN PROPUESTAS								
	RESANES CON CEMENTO	FALTA DE JUNTEOS	MCROFLORA	PLATEORIZACIONES	PINTURA DETORRADA	HUMEDAD ASCENCIONAL	MACROFLORA	MANOS TAPADOS	PINTURA SOBRE MANO APARENTE	1	2	3	4	5	6	7	8
MUROS																	
FACHADA																	
ACTIVIDADES MUROS	1) LIMPIEZA 2) REJUNTEOS 3) CONSOLIDACIÓN DE APLANADOS 4) LIBERACIÓN DE APLANADOS 5) LIBERACIÓN DE PINTURA 6) CONSOLIDACIÓN DE PINTURA 7) RESTITUCIÓN DE PINTURAS 8) OTROS																

ELEMENTOS REGISTRADOS	DETERIORS PRESENTES										ACTIVIDADES DE INTERVENCIÓN PROPUESTAS						
	CARENCIA DE HERALES	OXIDO	ELEMENTO DESMUELDADO	AUSENCIA DE ANCLAJES	PIEZAS ROTAS	PINTURA DETORRADA	DESGASTES	DESGASTO	ELEMENTOS AGREGADOS	1	2	3	4	5	6	7	
HERRERIA																	
VENTANAS																	
PUERTAS																	
BALCONES																	
ACTIVIDADES HERRERIA	1) LIMPIEZA 2) SOLDADURA 3) CONSOLIDACIÓN DE PINTURA 4) LIBERACIÓN DE PINTURA 5) APLICACIÓN DE PINTURA 6) LIBERACIÓN DE ELEMENTO AGREGADO 7) REPOSICIÓN DE ELEMENTOS																

ELEMENTOS REGISTRADOS	DETERIORS PRESENTES										ACTIVIDADES DE INTERVENCIÓN PROPUESTAS							
	GRETRAS	RESANES INADECUADOS	FALTA DE CRISTALES	HUMEDADES	MCROFLORA	TABLEROS DETORRADOS	PINTURA DETORRADA	RECUBRIMIENTO INADECUADO	PIEZAS FALTANTES	ELEMENTOS AGREGADOS O SOBREPUESTOS	1	2	3	4	5	6	7	8
CARPINTERIA																		
FACHADA																		
ACTIVIDADES CARPINTERIA	1) LIMPIEZA 2) RESANES 3) RESTITUCIONES 4) INJERTOS 5) APLICACIÓN DE PINTURA 6) TRATAMIENTO QUÍMICO 7) LIBERACIÓN DE PINTURA 8) APLICACIÓN DE TINTA Y CERA																	

ELEMENTOS REGISTRADOS	DETERIORS PRESENTES										ACTIVIDADES DE INTERVENCIÓN PROPUESTAS									
	REPARACIONES INADECUADAS	DESGASTE DE PIEZAS	FRACTURAS	FALTA DE JUNTEOS	PIEZAS FALTANTES	HUNDIMIENTOS	FRACATURAS	PIEZAS DESGASTADAS POR ABRASION	HUMEDAD	PIES SOBREPUESTOS	MCROFLORA	1	2	3	4	5	6	7	8	9
PAVIMENTOS																				
PORTAL																				
ARROYO VEHICULAR																				
ACTIVIDADES PAVIMENTOS	1) LIMPIEZA 2) REJUNTEOS 3) RESTITUCIONES 4) INJERTOS 5) LIBERACIÓN DE PAVIMENTOS 6) CORRECCIÓN DE NIVELES 7) INTEGRACIÓN DE PAVIMENTOS 8) LIBERACIÓN DE RESANES 9) OTROS																			

ELEMENTOS REGISTRADOS	DETERIORS PRESENTES										ACTIVIDADES DE INTERVENCIÓN PROPUESTAS				
	CABLES ELÉCTRICOS	CABLES TELEFÓNICOS	TUBERÍAS HIDRÁULICAS	TUBERÍAS SANITARIAS	ACCESORIOS EN DESUSO	ELEMENTO INADECUADO	ELEMENTO DETORRADO	1	2	3	4	5			
INSTALACIONES															
MURO															
MARCO															
VIGAS															
ARRASTRE															
PUERTA															
VENTANA															
ARRASTRE															
ZAPATA															
FUSTE															
BASE															
PISO															
INSTALACIONES	1) RETIRO 2) OCULTAR 3) SUSTITUIR 4) REPARAR 5) ADECUAR														

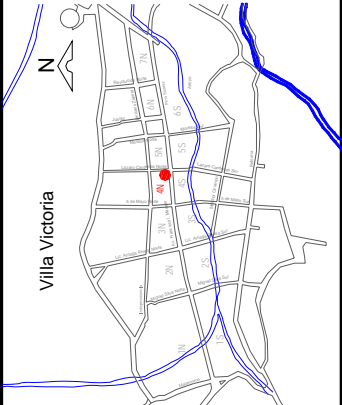
Proyecto de Mejoramiento de la Imagen Urbana de Villa Victoria, Municipio de Chinicuila, Michoacán		N° de Ficha: <b>4N-05</b>																																																																											
REGISTRO Y LEVANTAMIENTO DE FACHADAS DE INMUEBLES																																																																													
<b>FACHADA</b>																																																																													
																																																																													
<b>LOCALIZACIÓN</b>	Estado Michoacán Municipio Chinicuila Localidad Villa Victoria Colonia Centro Calle y N° Avenida Francisco I. Madero s/n Entre las Calles 5 de Mayo Norte y Lazaro Cardenas Norte																																																																												
<b>IDENTIFICACIÓN</b>	Tipología Vivienda Uso Original Casa Habitación Uso Actual Casa Habitación Frente 17.5765 m Fachada 139.5691 m2 Fecha febrero de 2006 Registró de investigación Dibujó Eduardo Noel Villa Ortiz N° de Fotografía 48																																																																												
<b>NOTAS</b>	   																																																																												
<b>CROQUIS DE UBICACIÓN</b>																																																																													
<b>VALOR</b>	Tradicional																																																																												
<b>ELEMENTOS REGISTRADOS</b>	<table border="1" style="width: 100%; border-collapse: collapse;"> <tr> <th style="width: 10%;">CUBIERTA</th> <th style="width: 10%;">P/B</th> <th style="width: 10%;">P/A</th> </tr> <tr> <td>PLANA</td> <td></td> <td></td> </tr> <tr> <td>INCLINADA</td> <td></td> <td></td> </tr> <tr> <td>2 AGUAS</td> <td></td> <td></td> </tr> </table>	CUBIERTA	P/B	P/A	PLANA			INCLINADA			2 AGUAS			<table border="1" style="width: 100%; border-collapse: collapse;"> <tr> <th style="width: 10%;">MACROFLORA</th> <th style="width: 10%;">CUMBRERA</th> <th style="width: 10%;">DESMEJADA</th> <th style="width: 10%;">TEJAS DETERIORADAS</th> <th style="width: 10%;">PERDIDA DE ELEMENTOS</th> <th style="width: 10%;">LAMINA DETERIORADA</th> <th style="width: 10%;">HUMEDAD</th> <th style="width: 10%;">SUCCEDAD</th> <th style="width: 10%;">GARGOLA DETERIORADA</th> </tr> <tr> <td></td> <td></td> <td></td> <td></td> <td></td> <td></td> <td></td> <td></td> <td></td> </tr> <tr> <td></td> <td></td> <td></td> <td></td> <td></td> <td></td> <td></td> <td></td> <td></td> </tr> <tr> <td></td> <td></td> <td></td> <td></td> <td></td> <td></td> <td></td> <td></td> <td></td> </tr> <tr> <td></td> <td></td> <td></td> <td></td> <td></td> <td></td> <td></td> <td></td> <td></td> </tr> <tr> <td></td> <td></td> <td></td> <td></td> <td></td> <td></td> <td></td> <td></td> <td></td> </tr> <tr> <td></td> <td></td> <td></td> <td></td> <td></td> <td></td> <td></td> <td></td> <td></td> </tr> </table>	MACROFLORA	CUMBRERA	DESMEJADA	TEJAS DETERIORADAS	PERDIDA DE ELEMENTOS	LAMINA DETERIORADA	HUMEDAD	SUCCEDAD	GARGOLA DETERIORADA																																																						
CUBIERTA	P/B	P/A																																																																											
PLANA																																																																													
INCLINADA																																																																													
2 AGUAS																																																																													
MACROFLORA	CUMBRERA	DESMEJADA	TEJAS DETERIORADAS	PERDIDA DE ELEMENTOS	LAMINA DETERIORADA	HUMEDAD	SUCCEDAD	GARGOLA DETERIORADA																																																																					
<b>ACTIVIDADES CUBIERTA</b>	1) LIMPIEZA      2) CONSOLIDACIÓN DE CUMBRERA      3) LIBERACIÓN DE ELEMENTOS 4) REINTEGRACIÓN DE PIEZAS      5) CONSOLIDACIÓN DE GARGOLA																																																																												
<b>ACTIVIDADES DE INTERVENCIÓN PROPUESTAS</b>	<table border="1" style="width: 100%; border-collapse: collapse;"> <tr> <th style="width: 5%;">1</th> <th style="width: 5%;">2</th> <th style="width: 5%;">3</th> <th style="width: 5%;">4</th> <th style="width: 5%;">5</th> </tr> <tr> <td></td> <td></td> <td></td> <td></td> <td></td> </tr> <tr> <td></td> <td></td> <td></td> <td></td> <td></td> </tr> <tr> <td></td> <td></td> <td></td> <td></td> <td></td> </tr> <tr> <td></td> <td></td> <td></td> <td></td> <td></td> </tr> <tr> <td></td> <td></td> <td></td> <td></td> <td></td> </tr> <tr> <td></td> <td></td> <td></td> <td></td> <td></td> </tr> </table>		1	2	3	4	5																																																																						
1	2	3	4	5																																																																									

4N-05

Proyecto de Mejoramiento de la Imagen Urbana de Villa Victoria, Municipio de ChinicUILa, Michoacán

REGISTRO Y LEVANTAMIENTO DE FACHADAS DE INMUEBLES

ELEMENTOS REGISTRADOS	DETERIORS PRESENTES										ACTIVIDADES DE INTERVENCIÓN PROPUESTAS								
	RESANOS CON CEMENTO	QUEQUEDES	FALTA DE JUNTES	MICROFLORA	PULVERIZACIONES	PIINTURA DETERIORADA	HUMEDAD ASCENDENTE	MACROFLORA	VANOS TAPADOS	PIINTURA SOBRE PINTURA APARENTE	MIURO APARENTE	1	2	3	4	5	6	7	8
MUROS																			
FACHADA																			
ACTIVIDADES MUROS	1) LIMPIEZA 2) REJUNTEOS 3) CONSOLIDACIÓN DE APLANADOS 4) LIBERACIÓN DE APLANADOS 5) LIBERACIÓN DE PINTURA 6) CONSOLIDACIÓN DE PINTURA 7) RESTITUCIÓN DE PINTURAS 8) OTROS																		

ELEMENTOS REGISTRADOS	DETERIORS PRESENTES										ACTIVIDADES DE INTERVENCIÓN PROPUESTAS								
	GREITAS	RESANOS INADECUADOS	FALTA DE CRISTALES	HUMEDADES	MICROFLORA	TABLEROS DETERIORADOS	PIINTURA DETERIORADA	RECUBRIMIENTO INADECUADO	PIEZAS FALTANTES	ELEMENTOS ALABADOS	ELEMENTOS SOBREPUESTOS O ABRIGADOS	1	2	3	4	5	6	7	8
CARPINTERIA																			
FACHADA																			
ACTIVIDADES CARPINTERIA	1) LIMPIEZA 2) RESANOS 3) RESTITUCIONES 4) INJERTOS 5) APLICACIÓN DE PINTURA 6) TRATAMIENTO QUÍMICO 7) LIBERACIÓN DE PINTURA 8) APLICACIÓN DE TINTA Y CERA																		

ELEMENTOS REGISTRADOS	DETERIORS PRESENTES										ACTIVIDADES DE INTERVENCIÓN PROPUESTAS						
	CAERENCA DE HERRAJES	OXIDO	ELEMENTO DESINTEGRADO	ANCLAJES	PIEZAS ROTAS	PINTURA DETERIORADA	DESGASTES	ELEMENTO DESPLOMADO	AGREGADOS	1	2	3	4	5	6	7	
HERRERIA																	
VENTANAS																	
PUERTAS																	
BALCONES																	
ACTIVIDADES HERRERIA	1) LIMPIEZA 2) SOLDADURA 3) CONSOLIDACIÓN DE PINTURA 4) LIBERACIÓN DE PINTURA 5) APLICACIÓN DE PINTURA 6) LIBERACIÓN DE ELEMENTO AGREGADO 7) REPOSICIÓN DE ELEMENTOS																

ELEMENTOS REGISTRADOS	DETERIORS PRESENTES										ACTIVIDADES DE INTERVENCIÓN PROPUESTAS									
	REPARACIONES INADECUADAS	DESGASTE DE PIEZAS	FRACTURAS	FALTA DE JUNTES	PIEZAS FALTANTES	HUNDIMIENTOS	PIEZAS FRACTURADAS	DESGASTE POR ABRASION	HUMEDAD	PISOS SOBREPUESTOS	MACROFLORA	1	2	3	4	5	6	7	8	9
PAVIMENTOS																				
PORTAL																				
VEHICULAR																				
ACTIVIDADES PAVIMENTOS	1) LIMPIEZA 2) REJUNTEOS 3) RESTITUCIONES 4) INJERTOS 5) LIBERACIÓN DE PAVIMENTOS 6) CORRECCIÓN DE NIVELES 7) INTEGRACIÓN DE PAVIMENTOS 8) LIBERACIÓN DE RESANES 9) OTROS																			

ELEMENTOS REGISTRADOS	DETERIORS PRESENTES										ACTIVIDADES DE INTERVENCIÓN PROPUESTAS				
	CABLES ELECTRICOS	CABLES TELEFONICOS	TUBERIAS HIDRAULICAS	TUBERIAS SANITARIAS	ACCESORIOS EN DESUSO	ELEMENTO INADECUADO	ELEMENTO DETERIORADO	1	2	3	4	5			
INSTALACIONES															
MURO															
MARCO															
VIGAS															
ARRASTRE															
PUERTA															
VENTANA															
ARRASTRE															
ZAPATA															
FUSTE															
BASE															
PISO															
INSTALACIONES	1) RETIRO 2) OCULTAR 3) SUSTITUIR 4) REPARAR 5) ADECUAR														



Av. Francisco I. Madero

Proyecto de Mejoramiento de la Imagen Urbana de Villa Victoria, Municipio de Chinicuilá, Michoacán	
ESTADOPACTUAL ESTACIONES DE INBUELES	
LOCALIZACIÓN	CROQUIS DE UBICACIÓN
Estado Michoacán Municipio Chinicuilá Localidad Villa Victoria Colonia Centro Calle: Avenida Francisco I. Madero Entre las Calles 5 de Mayo Sur y Lazaro Cardenas Sur.	
Fecha Septiembre de 2006	
Dibujo Rodrigo García Mier	
Dibujo de Manzana:	
	<b>4S</b>



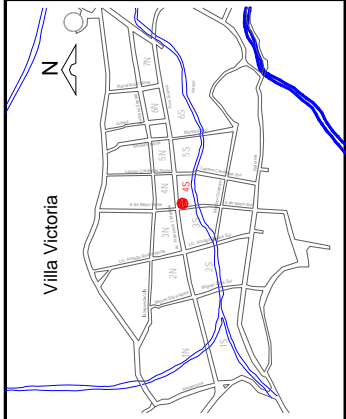

<b>Proyecto de Mejoramiento de la Imagen Urbana de Villa Victoria, Municipio de Chinicuilá, Michoacán</b>		Nº de Ficha: <b>4S-01</b>																																																																																																																																																							
REGISTRO Y LEVANTAMIENTO DE FACHADAS DE INMUEBLES																																																																																																																																																									
<b>FACHADA</b>																																																																																																																																																									
																																																																																																																																																									
<b>LOCALIZACIÓN</b> Estado Michoacán Municipio Chinicuilá Localidad Villa Victoria Colonia Centro Calle y N° Avenida Francisco I. Madero s/n Entre las Calles 5 de Mayo Sur y Lazaro Cardenas Sur																																																																																																																																																									
<b>IDENTIFICACIÓN</b> Tipología Vivienda Uso Original Casa Habitación Uso Actual Comercio Frente 16.78 m Fachada 67.8518 Fecha febrero de 2006 Registró de investigación Dibujó Eduardo Noel Villa Ortiz N° de Fotografía 49																																																																																																																																																									
<b>NOTAS</b>  																																																																																																																																																									
<b>CROQUIS DE UBICACIÓN</b>	<b>VALOR</b>																																																																																																																																																								
	Tradicional																																																																																																																																																								
<table border="1" style="width:100%; border-collapse: collapse;"> <thead> <tr> <th rowspan="2">ELEMENTOS REGISTRADOS</th> <th colspan="10">DETERIOROS PRESENTES</th> <th colspan="5">ACTIVIDADES DE INTERVENCIÓN PROPUESTAS</th> </tr> <tr> <th>MICROFLORA</th> <th>MACROFLORA</th> <th>CUMBERERA DESINCLINADA</th> <th>TEJAS DETERIORADAS</th> <th>PERDIDA DE ELEMENTOS</th> <th>LAMINA DETERIORADA</th> <th>HUMEDAD</th> <th>SUCIEDAD</th> <th>GARGOLA DETERIORADA</th> <th>1</th> <th>2</th> <th>3</th> <th>4</th> <th>5</th> </tr> </thead> <tbody> <tr> <td>CUBIERTA</td> <td></td><td></td><td></td><td></td><td></td><td></td><td></td><td></td><td></td><td></td><td></td><td></td><td></td><td></td> </tr> <tr> <td>PLANA</td> <td>PB</td><td></td><td></td><td></td><td></td><td></td><td></td><td></td><td></td><td></td><td></td><td></td><td></td><td></td> </tr> <tr> <td></td> <td>PA</td><td></td><td></td><td></td><td></td><td></td><td></td><td></td><td></td><td></td><td></td><td></td><td></td><td></td> </tr> <tr> <td>INCLINADA</td> <td>PB</td><td></td><td></td><td></td><td></td><td></td><td></td><td></td><td></td><td></td><td></td><td></td><td></td><td></td> </tr> <tr> <td></td> <td>PA</td><td></td><td></td><td></td><td></td><td></td><td></td><td></td><td></td><td></td><td></td><td></td><td></td><td></td> </tr> <tr> <td>2 AGUAS</td> <td>PB</td><td></td><td></td><td></td><td></td><td></td><td></td><td></td><td></td><td></td><td></td><td></td><td></td><td></td> </tr> <tr> <td></td> <td>PA</td><td></td><td></td><td></td><td></td><td></td><td></td><td></td><td></td><td></td><td></td><td></td><td></td><td></td> </tr> <tr> <td>ACTIVIDADES CUBIERTA</td> <td colspan="10">                     1) LIMPIEZA    2) CONSOLIDACION DE CUMBERERA    3) LIBERACION DE ELEMENTOS                      4) REINTEGRACION DE PIEZAS    5) CONSOLIDACION DE GARGOLA                 </td> <td></td><td></td><td></td><td></td><td></td> </tr> </tbody> </table>		ELEMENTOS REGISTRADOS	DETERIOROS PRESENTES										ACTIVIDADES DE INTERVENCIÓN PROPUESTAS					MICROFLORA	MACROFLORA	CUMBERERA DESINCLINADA	TEJAS DETERIORADAS	PERDIDA DE ELEMENTOS	LAMINA DETERIORADA	HUMEDAD	SUCIEDAD	GARGOLA DETERIORADA	1	2	3	4	5	CUBIERTA															PLANA	PB															PA														INCLINADA	PB															PA														2 AGUAS	PB															PA														ACTIVIDADES CUBIERTA	1) LIMPIEZA    2) CONSOLIDACION DE CUMBERERA    3) LIBERACION DE ELEMENTOS 4) REINTEGRACION DE PIEZAS    5) CONSOLIDACION DE GARGOLA															
ELEMENTOS REGISTRADOS	DETERIOROS PRESENTES										ACTIVIDADES DE INTERVENCIÓN PROPUESTAS																																																																																																																																														
	MICROFLORA	MACROFLORA	CUMBERERA DESINCLINADA	TEJAS DETERIORADAS	PERDIDA DE ELEMENTOS	LAMINA DETERIORADA	HUMEDAD	SUCIEDAD	GARGOLA DETERIORADA	1	2	3	4	5																																																																																																																																											
CUBIERTA																																																																																																																																																									
PLANA	PB																																																																																																																																																								
	PA																																																																																																																																																								
INCLINADA	PB																																																																																																																																																								
	PA																																																																																																																																																								
2 AGUAS	PB																																																																																																																																																								
	PA																																																																																																																																																								
ACTIVIDADES CUBIERTA	1) LIMPIEZA    2) CONSOLIDACION DE CUMBERERA    3) LIBERACION DE ELEMENTOS 4) REINTEGRACION DE PIEZAS    5) CONSOLIDACION DE GARGOLA																																																																																																																																																								

Proyecto de Mejoramiento de la Imagen Urbana de Villa Victoria, Municipio de ChinicUILa, Michoacán

Nº de ficha: 4S-01

REGISTRO Y LEVANTAMIENTO DE FACHADAS DE INMUEBLES

ELEMENTOS REGISTRADOS	DETERIORS PRESENTES										ACTIVIDADES DE INTERVENCIÓN PROPUESTAS							
	RESANES CON CEMENTO	COQUEDES	FALTA DE JUNTOS	MICROFLORA	PULVERIZACIONES	PIRURA DETRIBADA	HUMEDAD ASCENCIONAL	MACROFLORA	VANOS TAPADOS	PIRURA SOBRE MURO APARENTE	1	2	3	4	5	6	7	8
FACHADA																		
ACTIVIDADES MUROS	1) LIMPIEZA 2) REJUNTEOS 3) CONSOLIDACIÓN DE APLANADOS 4) LIBERACIÓN DE APLANADOS 5) LIBERACIÓN DE PINTURA 6) CONSOLIDACIÓN DE PINTURA 7) RESTITUCIÓN DE PINTURAS 8) OTROS																	

ELEMENTOS REGISTRADOS	DETERIORS PRESENTES										ACTIVIDADES DE INTERVENCIÓN PROPUESTAS							
	GRIETAS	RESANES INADECUADOS	FALTA DE CRISTALES	HUMEDADES	MICROFLORA	TABLEROS DETRIBADOS	PIRURA DETRIBADA	RECUBRIMIENTO INDECUADO	PIEZAS FALTANTES	ALBESOS SOBREPUESTOS	1	2	3	4	5	6	7	8
FACHADA																		
ACTIVIDADES CARPINTERIA	1) LIMPIEZA 2) RESANES 3) RESTITUCIONES 4) INJERTOS 5) APLICACIÓN DE PINTURA 6) TRATAMIENTO QUIMICO 7) LIBERACIÓN DE PINTURA 8) APLICACIÓN DE TINTA Y CERA																	

ELEMENTOS REGISTRADOS	DETERIORS PRESENTES										ACTIVIDADES DE INTERVENCIÓN PROPUESTAS												
	REPARACIONES INADECUADAS	DESCASTE DE PIEZAS	FRACURAS	FALTA DE JUNTOS	PIEZAS FALTANTES	HUNDIMIENTOS	ABUNDAMIENTOS	PIEZAS FRACURADAS	DESCASTE POR ABRASION	HUMEDAD	PISOS SOBREPUESTOS	MACROFLORA	MACROFLORA	1	2	3	4	5	6	7	8	9	
PORTAL																							
ARROYO VEHICULAR																							
ACTIVIDADES PAVIMENTOS	1) LIMPIEZA 2) REJUNTEOS 3) RESTITUCIONES 4) INJERTOS 5) LIBERACIÓN DE PAVIMENTOS 6) CORRECCION DE NIVELES 7) INTEGRACION DE PAVIMENTOS 8) LIBERACION DE RESANES 9) OTROS																						

ELEMENTOS REGISTRADOS	DETERIORS PRESENTES										ACTIVIDADES DE INTERVENCIÓN PROPUESTAS						
	CARENCIA DE HERFALES	OXIDO	ELEENTO DESNIVELADO	AUSENCIA DE ANCLAJES	PIEZAS ROTAS	PINTURA DETRIBADA	DESAGUSTES	ELEENTO DESPLUMADO	AGREGADOS	1	2	3	4	5	6	7	
FACHADA																	
ACTIVIDADES HERRERIA	1) LIMPIEZA 2) SOLDADURA 3) CONSOLIDACIÓN DE PINTURA 4) LIBERACIÓN DE PINTURA 5) APLICACIÓN DE PINTURA 6) LIBERACIÓN DE ELEMENTO AGREGADO 7) REPOSICIÓN DE ELEMENTOS																

ELEMENTOS REGISTRADOS	DETERIORS PRESENTES										ACTIVIDADES DE INTERVENCIÓN PROPUESTAS				
	CABLES ELECTRICOS	CABLES TELEFONICOS	TUBERIAS HIBRANULICAS	TUBERIAS SANITARIAS	ACCESORIOS EN DESUSO	ELEENTO INDECUADO	ELEENTO DETRIBADO	1	2	3	4	5			
FACHADA															
HIDRAULICA, SANITARIA, ELECTRICA, TELEFONICA															
INSTALACIONES															
INSTALACIONES	1) RETIRO 2) LOCUTAR 3) SUSTITUIR 4) REPARAR 5) ADECUAR														

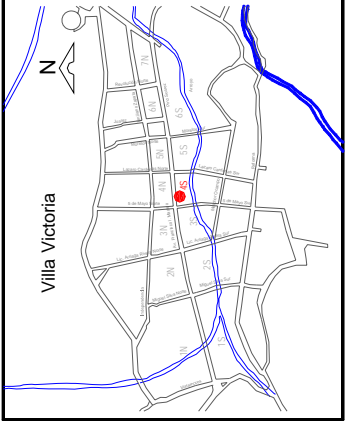
Proyecto de Mejoramiento de la Imagen Urbana de Villa Victoria, Municipio de Chinicuila, Michoacán		N° de Ficha: <b>4S-02</b>																																																							
REGISTRO Y LEVANTAMIENTO DE FACHADAS DE INMUEBLES																																																									
<b>FACHADA</b>																																																									
																																																									
<b>LOCALIZACIÓN</b>																																																									
Estado Michoacán																																																									
Municipio Chinicuila																																																									
Localidad Villa Victoria																																																									
Colonia Centro																																																									
Calle y N° Avenida Francisco I. Madero s/n																																																									
Entre las Calles 5 de Mayo Sur y Lazaro Cardenas Sur																																																									
<b>IDENTIFICACIÓN</b>																																																									
Tipología Vivienda																																																									
Uso Original Casa Habitación																																																									
Uso Actual Casa Habitación																																																									
Frente 10.8520 m																																																									
Fachada 50.8998 m2																																																									
Fecha febrero de 2006																																																									
Registro de investigación																																																									
Dibujó Rodrigo García Mier																																																									
N° de Fotografía 50																																																									
<b>NOTAS</b>																																																									
VALOR Tradicional																																																									
<b>CROQUIS DE UBICACIÓN</b>																																																									
																																																									
<table border="1" style="width: 100%; border-collapse: collapse;"> <thead> <tr> <th rowspan="2">ELEMENTOS REGISTRADOS</th> <th colspan="2">DETERIORS PRESENTES</th> <th colspan="5">ACTIVIDADES DE INTERVENCIÓN PROPUESTAS</th> </tr> <tr> <th>MACROFLORA</th> <th>DETERIORS PRESENTES</th> <th>1</th> <th>2</th> <th>3</th> <th>4</th> <th>5</th> </tr> </thead> <tbody> <tr> <td>CUBIERTA</td> <td></td> <td></td> <td></td> <td></td> <td></td> <td></td> <td></td> </tr> <tr> <td>PLANA</td> <td></td> <td></td> <td></td> <td></td> <td></td> <td></td> <td></td> </tr> <tr> <td>INCLINADA</td> <td></td> <td></td> <td></td> <td></td> <td></td> <td></td> <td></td> </tr> <tr> <td>2 AGUJAS</td> <td></td> <td></td> <td></td> <td></td> <td></td> <td></td> <td></td> </tr> <tr> <td>ACTIVIDADES CUBIERTA</td> <td></td> <td></td> <td></td> <td></td> <td></td> <td></td> <td></td> </tr> </tbody> </table>			ELEMENTOS REGISTRADOS	DETERIORS PRESENTES		ACTIVIDADES DE INTERVENCIÓN PROPUESTAS					MACROFLORA	DETERIORS PRESENTES	1	2	3	4	5	CUBIERTA								PLANA								INCLINADA								2 AGUJAS								ACTIVIDADES CUBIERTA							
ELEMENTOS REGISTRADOS	DETERIORS PRESENTES			ACTIVIDADES DE INTERVENCIÓN PROPUESTAS																																																					
	MACROFLORA	DETERIORS PRESENTES	1	2	3	4	5																																																		
CUBIERTA																																																									
PLANA																																																									
INCLINADA																																																									
2 AGUJAS																																																									
ACTIVIDADES CUBIERTA																																																									
1) LIMPIEZA    2) CONSOLIDACIÓN DE CUMBRERA    3) LIBERACIÓN DE ELEMENTOS 4) REINTEGRACIÓN DE PIEZAS    5) CONSOLIDACIÓN DE GARGOLA																																																									

**Proyecto de Mejoramiento de la Imagen Urbana de Villa Victoria, Municipio de ChinicUILa, Michoacán**

Nº de Ficha: **4S-02**

REGISTRO Y LEVANTAMIENTO DE FACHADAS DE INMUEBLES

ELEMENTOS REGISTRADOS	DETERIORS PRESENTES								ACTIVIDADES DE INTERVENCIÓN PROPUESTAS									
	RESANES CON GEMENTO	COQUEADES	FALTA DE JUNTES	MICROFLOA	PULVERIZACIONES	PINTURA DETERIORADA	ASCENCIONAL	MACROFLOA	VANOS TAPADOS	PINTURA SOBRE MURO ADYACENTE	1	2	3	4	5	6	7	8
MUROS																		
FACHADA																		
ACTIVIDADES MUROS	1) LIMPIEZA 2) REJUNTEOS 3) CONSOLIDACIÓN DE APLANADOS 4) LIBERACIÓN DE APLANADOS 5) LIBERACIÓN DE PINTURA 6) CONSOLIDACIÓN DE PINTURA 7) RESTITUCIÓN DE PINTURAS 8) OTROS																	

ELEMENTOS REGISTRADOS	DETERIORS PRESENTES										ACTIVIDADES DE INTERVENCIÓN PROPUESTAS								
	GRETTAS	RESANES INMEDIADOS	FALTA DE CRISTALES	HUMEDADES	MICROFLOA	TABLETROS DETERIORADOS	PINTURA DETERIORADA	RECUBRIMIENTO INADECUADO	PIEZAS FALTANTES	ELEMENTOS ALERDOS	AGREGADOS SOBREPUESTOS	1	2	3	4	5	6	7	8
FACHADA																			
CARPINTERIA																			
ACTIVIDADES CARPINTERIA	1) LIMPIEZA 2) RESANES 3) RESTITUCIONES 4) INJERTOS 5) APLICACIÓN DE PINTURA 6) TRATAMIENTO QUIMICO 7) LIBERACIÓN DE PINTURA 8) APLICACIÓN DE TINTA Y CERA																		

ELEMENTOS REGISTRADOS	DETERIORS PRESENTES										ACTIVIDADES DE INTERVENCIÓN PROPUESTAS									
	REPARACIONES INADECUADAS	DESCASTE DE PIEZAS	FRACTURAS	FALTA DE JUNTES	PIEZAS FALTANTES	HUMEDADES	ABRASION	SOBREPUESTOS	MACROFLOA	MICROFLOA	REPARACIONES	1	2	3	4	5	6	7	8	9
PAVIMENTOS																				
PORTAL																				
ARROYO VEHICULAR																				
ACTIVIDADES PAVIMENTOS	1) LIMPIEZA 2) REJUNTEOS 3) RESTITUCIONES 4) INJERTOS 5) LIBERACIÓN DE PAVIMENTOS 6) CORRECCIÓN DE NIVELES 7) INTEGRACIÓN DE PAVIMENTOS 8) LIBERACIÓN DE RESANES 9) OTROS																			

ELEMENTOS REGISTRADOS	DETERIORS PRESENTES										ACTIVIDADES DE INTERVENCIÓN PROPUESTAS						
	CABEZA DE HERRALDES	OXIDO	ELEMENTO DESINFEADO	ANCLAJES	PIEZAS ROTAS	PINTURA DETERIORADA	DESCASTES	ELEMENTO DESPLAZADO	AGREGADOS	1	2	3	4	5	6	7	
HERRERIA																	
VENTANAS																	
PUERTAS																	
BALCONES																	
ACTIVIDADES HERRERIA	1) LIMPIEZA 2) SOLDADURA 3) CONSOLIDACIÓN DE PINTURA 4) LIBERACIÓN DE PINTURA 5) APLICACIÓN DE PINTURA 6) LIBERACIÓN DE ELEMENTO AGREGADO 7) REPOSICIÓN DE ELEMENTOS																

ELEMENTOS REGISTRADOS	DETERIORS PRESENTES										ACTIVIDADES DE INTERVENCIÓN PROPUESTAS				
	CABLES ELECTRICOS	CABLES TELEFONICOS	TUBERIAS HIDRAULICAS	TUBERIAS SANITARIAS	ACCESORIOS EN DESUSO	ELEMENTO INADECUADO	ELEMENTO DETERIORADO	1	2	3	4	5			
INSTALACIONES															
MURO															
MARCO															
VIGAS															
ARRASTRE															
PUERTA															
VENTANA															
ARRASTRE															
ZAPATA															
FUSTE															
BASE															
PISO															
INSTALACIONES	1) RETIRO 2) OCULTAR 3) SUSTITUIR 4) REPARAR 5) ADECUAR														

Proyecto de Mejoramiento de la Imagen Urbana de Villa Victoria, Municipio de ChinicUILa, Michoacán		No. de folio: <b>4S-03</b>
REGISTRO Y LEVANTAMIENTO DE FACHADAS DE INMUEBLES		
<b>FACHADA</b>		
		
<b>LOCALIZACIÓN</b> Estado Michoacán Municipio ChinicUILa Localidad Villa Victoria Colonia Centro Calle y N° Avenida Francisco I. Madero s/n Entre las Calles 5 de Mayo Sur y Lazaro Cardenas Sur	<b>IDENTIFICACIÓN</b> Tipología Vivienda Uso Original Casa Habitación Uso Actual Casa Habitación Frente 11.7638 m Fachada 62.6380 m2 Fecha febrero de 2006 Registró de investigación Dibujó Eduardo Noel Villa Ortiz N° de Fotografía 51	
<b>NOTAS</b>		
	<b>VALOR</b> Tradicional	
<b>CROQUIS DE UBICACIÓN</b> 		
<b>ELEMENTOS REGISTRADOS</b>		<b>ACTIVIDADES DE INTERVENCIÓN PROPUESTAS</b>
CUBIERTA	MICROFLORA MACROFLORA CUMBRERA DESNIVELADA TEJAS DETERIORADAS PERDIDA DE ELEMENTOS LAMINA HUMEDAD SUCIEDAD GARGOLA	1 2 3 4 5
PLANA	PB PA	1 2 3 4 5
INCLINADA	PB PA	1 2 3 4 5
2 AGUAS	PB PA	1 2 3 4 5
ACTIVIDADES CUBIERTA	1) LIMPIEZA 4) REINTEGRACIÓN DE PIEZAS	2) CONSOLIDACIÓN DE CUMBRERA 3) LIBERACIÓN DE ELEMENTOS 5) CONSOLIDACIÓN DE GARGOLA

**Proyecto de Mejoramiento de la Imagen Urbana de Villa Victoria, Municipio de ChinicUILa, Michoacán**

N° de Ficha: **4S-03**

REGISTRO Y LEVANTAMIENTO DE FACHADAS DE INMUEBLES

ELEMENTOS REGISTRADOS	DETERIORS PRESENTES								ACTIVIDADES DE INTERVENCIÓN PROPUESTAS									
	RESANES CON CEMENTO	COQUEADES	FALTA DE JUNTEOS	MICROFLOJA	FULVERIZACIONES	PINTURA DETERIORADA	ASPEXIONAL	MACROFLOJA	VANOS TAPADOS	PINTURA SOBRE MURO ADYACENTE	1	2	3	4	5	6	7	8
MUROS																		
FACHADA																		
ACTIVIDADES MUROS	1) LIMPIEZA 2) REJUNTEOS 3) CONSOLIDACIÓN DE APLANADOS 4) LIBERACIÓN DE APLANADOS 5) LIBERACIÓN DE PINTURA 6) CONSOLIDACIÓN DE PINTURA 7) RESTITUCIÓN DE PINTURAS 8) OTROS																	

ELEMENTOS REGISTRADOS	DETERIORS PRESENTES								ACTIVIDADES DE INTERVENCIÓN PROPUESTAS											
	RESANES	INMUECUCIOS	FALTA DE CRISTALES	HUMEDADES	MICROFLOJA	TABLETOS	DETERIORADOS	PINTURA DETERIORADA	RECUBRIMIENTO INADECUADO	PIEZAS FALTANTES	ELEMENTOS ALBERDOS	AGREGADOS O SOBREPUESTOS	1	2	3	4	5	6	7	8
FACHADA																				
ACTIVIDADES CARPINTERIA	1) LIMPIEZA 2) RESANES 3) RESTITUCIONES 4) INJERTOS 5) APLICACIÓN DE PINTURA 6) TRATAMIENTO QUIMICO 7) LIBERACIÓN DE PINTURA 8) APLICACIÓN DE TINTA Y CERA																			

ELEMENTOS REGISTRADOS	DETERIORS PRESENTES								ACTIVIDADES DE INTERVENCIÓN PROPUESTAS												
	REPARACIONES INADECUADAS	DESGASTE DE PIEZAS	FRACTURAS	FALTA DE JUNTEOS	PIEZAS FALTANTES	HUMEDADES	ABUNDANTES	PIEZAS FRACTURADAS	DESGASTE POR ABRASION	HUMEDAD	PIOS SOBREPUESTOS	MICROFLOJA	1	2	3	4	5	6	7	8	9
PAVIMENTOS																					
PORTAL																					
ARROYO VEHICULAR																					
ACTIVIDADES PAVIMENTOS	1) LIMPIEZA 2) REJUNTEOS 3) RESTITUCIONES 4) INJERTOS 5) LIBERACIÓN DE PAVIMENTOS 6) CORRECCIÓN DE NIVELES 7) INTEGRACIÓN DE PAVIMENTOS 8) LIBERACIÓN DE RESANES 9) OTROS																				

ELEMENTOS REGISTRADOS	DETERIORS PRESENTES								ACTIVIDADES DE INTERVENCIÓN PROPUESTAS							
	HERRIERAS DE CABEZA	OXIDO	ELEMENTO DESINFEADO	ANCLAS	PIEZAS ROTAS	PINTURA DETERIORADA	DESCASTES	ELEMENTO DESPLOMADO	AGREGADOS	1	2	3	4	5	6	7
HERRERIA																
VENTANAS																
PUERTAS																
BALCONES																
ACTIVIDADES HERRERIA	1) LIMPIEZA 2) SOLDADURA 3) CONSOLIDACIÓN DE PINTURA 4) LIBERACIÓN DE PINTURA 5) APLICACIÓN DE PINTURA 6) LIBERACIÓN DE ELEMENTO AGREGADO 7) REPOSICIÓN DE ELEMENTOS															

ELEMENTOS REGISTRADOS	DETERIORS PRESENTES								ACTIVIDADES DE INTERVENCIÓN PROPUESTAS				
	CABLES ELECTRICOS	CABLES TELEFONICOS	TUBERIAS HIDRAULICAS	TUBERIAS SANITARIAS	ACCESORIOS EN DESUSO	ELEMENTO INADECUADO	ELEMENTO DETERIORADO	1	2	3	4	5	
INSTALACIONES													
MURO													
MARCO													
VIGAS													
ARRASTRE													
PUERTA													
VENTANA													
ARRASTRE													
ZAPATA													
FUSTE													
BASE													
PISO													
INSTALACIONES	1) RETIRO 2) OCULTAR 3) SUSTITUIR 4) REPARAR 5) ADECUAR												

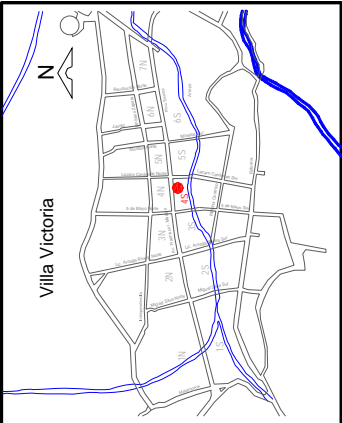

Proyecto de Mejoramiento de la Imagen Urbana de Villa Victoria, Municipio de Chinicuila, Michoacán		N° de Ficha: <b>4S-04</b>																																																																																														
REGISTRO Y LEVANTAMIENTO DE FACHADAS DE INMUEBLES																																																																																																
<b>FACHADA</b>																																																																																																
																																																																																																
<b>LOCALIZACIÓN</b>	Estado Michoacán Municipio Chinicuila Localidad Villa Victoria Colonia Centro Calle y N° Avenida Francisco I. Madero s/n Entre las Calles 5 de Mayo Sur y Lazaro Cardenas Sur																																																																																															
<b>IDENTIFICACIÓN</b>	Tipología Vivienda Uso Original Casa Habitación Uso Actual Casa Habitación Frente 15.7098 m Fachada 68.9398 m2 Fecha febrero de 2006 Registró de investigación Dibujó Rodrigo Garcia Mier N° de Fotografía 52																																																																																															
<b>NOTAS</b>	Es el unico frente donde se encontro graffiti sobre muros.																																																																																															
	<b>VALOR</b>	Tradicional																																																																																														
																																																																																																
		<table border="1" style="width: 100%; border-collapse: collapse;"> <thead> <tr> <th rowspan="2">ELEMENTOS REGISTRADOS</th> <th colspan="5">DETERIOROS PRESENTES</th> <th colspan="5">ACTIVIDADES DE INTERVENCIÓN PROPUESTAS</th> </tr> <tr> <th>MACROFLORA</th> <th>MESEFLORA</th> <th>TEJAS DETERIORADAS</th> <th>PERDIDA DE ELEMENTOS</th> <th>LAMINA DETERIORADA</th> <th>HUMEDAD</th> <th>SUCIEDAD</th> <th>GARGOLA DETERIORADA</th> <th>1</th> <th>2</th> <th>3</th> <th>4</th> <th>5</th> </tr> </thead> <tbody> <tr> <td>CUBIERTA</td> <td></td><td></td><td></td><td></td><td></td><td></td><td></td><td></td><td></td><td></td><td></td><td></td><td></td> </tr> <tr> <td>PLANA</td> <td></td><td></td><td></td><td></td><td></td><td></td><td></td><td></td><td></td><td></td><td></td><td></td><td></td> </tr> <tr> <td>INCLINADA</td> <td></td><td></td><td></td><td></td><td></td><td></td><td></td><td></td><td></td><td></td><td></td><td></td><td></td> </tr> <tr> <td>2 AGUAS</td> <td></td><td></td><td></td><td></td><td></td><td></td><td></td><td></td><td></td><td></td><td></td><td></td><td></td> </tr> <tr> <td>ACTIVIDADES CUBIERTA</td> <td></td><td></td><td></td><td></td><td></td><td></td><td></td><td></td><td></td><td></td><td></td><td></td><td></td> </tr> </tbody> </table>	ELEMENTOS REGISTRADOS	DETERIOROS PRESENTES					ACTIVIDADES DE INTERVENCIÓN PROPUESTAS					MACROFLORA	MESEFLORA	TEJAS DETERIORADAS	PERDIDA DE ELEMENTOS	LAMINA DETERIORADA	HUMEDAD	SUCIEDAD	GARGOLA DETERIORADA	1	2	3	4	5	CUBIERTA														PLANA														INCLINADA														2 AGUAS														ACTIVIDADES CUBIERTA													
ELEMENTOS REGISTRADOS	DETERIOROS PRESENTES					ACTIVIDADES DE INTERVENCIÓN PROPUESTAS																																																																																										
	MACROFLORA	MESEFLORA	TEJAS DETERIORADAS	PERDIDA DE ELEMENTOS	LAMINA DETERIORADA	HUMEDAD	SUCIEDAD	GARGOLA DETERIORADA	1	2	3	4	5																																																																																			
CUBIERTA																																																																																																
PLANA																																																																																																
INCLINADA																																																																																																
2 AGUAS																																																																																																
ACTIVIDADES CUBIERTA																																																																																																
		1) LIMPIEZA    2) CONSOLIDACION DE CUMBREIRA    3) LIBERACION DE ELEMENTOS 4) REINTEGRACION DE PIEZAS    5) CONSOLIDACION DE GARGOLA																																																																																														



Proyecto de Mejoramiento de la Imagen Urbana de Villa Victoria, Municipio de ChinicUILa, Michoacán

Nº de Ficha: 4S-04

REGISTRO Y LEVANTAMIENTO DE FACHADAS DE INMUEBLES

ELEMENTOS REGISTRADOS	DETERIORS PRESENTES								ACTIVIDADES DE INTERVENCIÓN PROPUESTAS									
	RESANES CON CEMENTO	OCUEDES	FALTA DE JUNTEOS	MACROFLORA	PULVERIZACIONES	PINTURA DE TERCERA	HUMEDAD ASCENDIANT	MACROFLORA	VANOS TAPADOS	PINTURA SOBRE MURO APARENTE	1	2	3	4	5	6	7	8
MUROS																		
FACHADA																		
ACTIVIDADES MUROS	1) LIMPIEZA 2) REJUNTEOS 3) CONSOLIDACIÓN DE APLANADOS 4) LIBERACIÓN DE APLANADOS 5) LIBERACIÓN DE PINTURA 6) CONSOLIDACIÓN DE PINTURA 7) RESTITUCIÓN DE PINTURAS 8) OTROS																	

ELEMENTOS REGISTRADOS	DETERIORS PRESENTES										ACTIVIDADES DE INTERVENCIÓN PROPUESTAS							
	CARENCIA DE HERBLES	OXIDO	ELEMENTO DESINTEADO	AUSENCIA DE ANCLAJES	PIEZAS ROTAS	PINTURA DETERRADA	DESGASTES	ELEMENTO DEPLOMADO	AGREGADOS	ELEMENTOS AGREGADOS		1	2	3	4	5	6	7
HERRERIA																		
VENTANAS																		
PUERTAS																		
BALCONES																		
FACHADA																		
ACTIVIDADES	1) LIMPIEZA 2) SOLDADURA 3) CONSOLIDACIÓN DE PINTURA 4) LIBERACIÓN DE PINTURA 5) APLICACIÓN DE PINTURA 6) LIBERACIÓN DE ELEMENTO AGREGADO 7) REPOSICIÓN DE ELEMENTOS																	

ELEMENTOS REGISTRADOS	DETERIORS PRESENTES										ACTIVIDADES DE INTERVENCIÓN PROPUESTAS								
	GREITAS	RESANES INDECUADOS	FALTA DE CRISTALES	HUMEDADES	MACROFLORA	TABLEROS DETERRADOS	PINTURA DETERRADA	RECUBRIMIENTO INADCUADO	PIEZAS FALTANTES	ELEMENTOS ALBERADOS	ELEMENTOS AGREGADOS O SOBREPUESTOS	1	2	3	4	5	6	7	8
CARPINTERIA																			
VENTANAS																			
PUERTAS																			
FACHADA																			
ACTIVIDADES CARPINTERIA	1) LIMPIEZA 2) RESANES 3) RESTITUCIONES 4) INJERTOS 5) APLICACIÓN DE PINTURA 6) TRATAMIENTO QUIMICO 7) LIBERACIÓN DE PINTURA 8) APLICACIÓN DE TINTA Y CERA																		

ELEMENTOS REGISTRADOS	DETERIORS PRESENTES										ACTIVIDADES DE INTERVENCIÓN PROPUESTAS										
	REPARACIONES INDECUADAS	DESGASTE DE PIEZAS	FRACATURAS	FALTA DE JUNTEOS	PIEZAS FALTANTES	HUNDIMIENTOS	PIEZAS FRACTURADAS	DESGASTE POR ABRASION	HUMEDAD	PISOS SOBREPUESTOS	MACROFLORA	MACROFLORA	1	2	3	4	5	6	7	8	9
PAVIMENTOS																					
GUARNICIÓN																					
PISOS																					
REGISTROS																					
RAMPAS																					
ESCALINATAS																					
GUARNICIÓN																					
CALLE																					
REGISTROS																					
BANQUETAS																					
ACTIVIDADES PAVIMENTOS	1) LIMPIEZA 2) REJUNTEOS 3) RESTITUCIONES 4) INJERTOS 5) LIBERACIÓN DE PAVIMENTOS 6) CORRECCIÓN DE NIVELES 7) INTEGRACIÓN DE PAVIMENTOS 8) LIBERACIÓN DE RESANES 9) OTROS																				

ELEMENTOS REGISTRADOS	DETERIORS PRESENTES										ACTIVIDADES DE INTERVENCIÓN PROPUESTAS				
	CABLES ELECTRICOS	CABLES TELEFONICOS	TUBERIAS HIDRAULICAS	TUBERIAS SANITARIAS	ACCESORIOS EN DESUSO	ELEMENTO INDECUADO	ELEMENTO DETERRADO	1	2	3	4	5			
INSTALACIONES															
MURO															
MARCO															
VIGAS															
ARRASTRE															
PUERTA															
VENTANA															
ARRASTRE															
ZAPATA															
FUSTE															
BASE															
PISO															
INSTALACIONES	1) RETIRO 2) OCULTAR 3) SUSTITUIR 4) REPARAR 5) ADECUAR														

**Proyecto de Mejoramiento de la Imagen Urbana de Villa Victoria, Municipio de Chinicuilá, Michoacán**

---

No. de folio:  
**4S-05**

REGISTRO Y LEVANTAMIENTO DE FACHADAS DE INMUEBLES

---

**FACHADA**

**LOCALIZACIÓN**

Estado Michoacán  
Municipio Chinicuilá  
Localidad Villa Victoria  
Colonia Centro  
Calle y N° Avenida Francisco I. Madero s/n  
Entre las Calles 5 de Mayo Sur y Lazaro Cardenas Sur

**IDENTIFICACIÓN**

Tipología Vivienda  
Uso Original Casa Habitación  
Uso Actual Casa Habitación  
Frente 18.1108 m  
Fachada 90.9236 m2  
Fecha febrero de 2006  
Registró de investigación  
Dibujó Eduardo Noel Villa Ortiz  
N° de Fotografía 53

**NOTAS**



<b>VALOR</b>																	
Tradicional																	
<b>CROQUIS DE UBICACIÓN</b>																	
ELEMENTOS REGISTRADOS	DETERIOROS PRESENTES	DETERIOROS PRESENTES					ACTIVIDADES DE INTERVENCIÓN PROPUESTAS										
		MACROFLORA	CUMBRETA DESNIVELADA	TEJAS	DETORNADOS	PERDIDA DE ELEMENTOS	LAMINA DETERIORADA	HUMEDAD	SUCIEDAD	GARGOLA DETERIORADA	1	2	3	4	5		
CUBIERTA	P B																
PLANA	P A																
INCLINADA	P B																
2 AGUAS	P A																
ACTIVIDADES CUBIERTA	P A																
		1) LIMPIEZA 4) REINTEGRACION DE PIEZAS					2) CONSOLIDACION DE CUMBRETA 3) LIBERACION DE ELEMENTOS					5) CONSOLIDACION DE GARGOLA					

Proyecto de Mejoramiento de la Imagen Urbana de Villa Victoria, Municipio de Chinicuilá, Michoacán

Nº de ficha: 4S-05

REGISTRO Y LEVANTAMIENTO DE FACHADAS DE INMUEBLES

ELEMENTOS REGISTRADOS	DETERIORS PRESENTES										ACTIVIDADES DE INTERVENCIÓN PROPUESTAS									
	RESANES CON CEMENTO	QUEQUEDES	FALTA DE JUNTES	MICROFLORES	PULVERIZACIONES	PIRATA	HUMEDAD	ASCENDINA	MACROFLORES	MANOS TAPADOS	PINTURA SOBRE MURO APARENTE	1	2	3	4	5	6	7	8	
MUROS																				
FACHADA																				
P.B.																				
P.A.																				
ACTIVIDADES MUROS	1) LIMPIEZA 2) REJUNTEOS 3) CONSOLIDACIÓN DE APLANADOS 4) LIBERACIÓN DE APLANADOS 5) LIBERACIÓN DE PINTURA 6) CONSOLIDACIÓN DE PINTURA 7) RESTITUCIÓN DE PINTURAS 8) OTROS																			

ELEMENTOS REGISTRADOS	DETERIORS PRESENTES										ACTIVIDADES DE INTERVENCIÓN PROPUESTAS									
	GREITAS	RESANES INACUADOS	FALTA DE CRISTALES	HUMEDADES	MICROFLORES	TABLETAS DETERIORADAS	PINTURA DETERIORADA	RECUBRIMIENTO INACUADO	PIEZAS FALTANTES	ELEMENTOS ALABADOS	ELEMENTOS SOBREPUESTOS	1	2	3	4	5	6	7	8	
CARPINTERIA																				
FACHADA																				
P.B.																				
P.A.																				
ACTIVIDADES CARPINTERIA	1) LIMPIEZA 2) RESANES 3) RESTITUCIONES 4) INJERTOS 5) APLICACIÓN DE PINTURA 6) TRATAMIENTO QUÍMICO 7) LIBERACIÓN DE PINTURA 8) APLICACIÓN DE TINTA Y CERA																			

ELEMENTOS REGISTRADOS	DETERIORS PRESENTES										ACTIVIDADES DE INTERVENCIÓN PROPUESTAS									
	CARENCIA DE HERRILES	OXIDO	ELEMENTO DESINVIADO	AUSENCIA DE ANCLAJES	PIEZAS ROTAS	PINTURA DETERIORADA	DESAGASTES	ELEMENTO DESPLAZADO	AGREGADOS	1	2	3	4	5	6	7				
HERRERIA																				
VENTANAS																				
P.A.																				
P.B.																				
P.A.																				
P.B.																				
P.A.																				
ACTIVIDADES HERRERIA	1) LIMPIEZA 2) SOLDADURA 3) CONSOLIDACIÓN DE PINTURA 4) LIBERACIÓN DE PINTURA 5) APLICACIÓN DE PINTURA 6) LIBERACIÓN DE ELEMENTO AGREGADO 7) REPOSICIÓN DE ELEMENTOS																			

ELEMENTOS REGISTRADOS	DETERIORS PRESENTES										ACTIVIDADES DE INTERVENCIÓN PROPUESTAS									
	REPARACIONES INACUADAS	DESCASTE DE PIEZAS	FRACTURAS	FALTA DE JUNTES	PIEZAS FALTANTES	HUNDIMIENTOS	PIEZAS FRACTURADAS	DESCASTE POR ABRASION	HUMEDAD	PISOS SOBREPUESTOS	MACROFLORES	1	2	3	4	5	6	7	8	9
PAVIMENTOS																				
PORTAL																				
GUARNICION																				
PISOS																				
REGISTROS																				
RAMPAS																				
ESCALINATAS																				
ARROYO VEHICULAR																				
GUARNICION																				
CALLE																				
REGISTROS																				
BANQUETAS																				
ACTIVIDADES PAVIMENTOS	1) LIMPIEZA 2) REJUNTEOS 3) RESTITUCIONES 4) INJERTOS 5) LIBERACIÓN DE PAVIMENTOS 6) CORRECCIÓN DE NIVELES 7) INTEGRACIÓN DE PAVIMENTOS 8) LIBERACIÓN DE RESANES 9) OTROS																			

ELEMENTOS REGISTRADOS	DETERIORS PRESENTES										ACTIVIDADES DE INTERVENCIÓN PROPUESTAS				
	CABLES ELECTRICOS	CABLES TELEFONICOS	TUBERIAS HIDRAULICAS	TUBERIAS SANITARIAS	ACCESORIOS EN DESUSO	ELEMENTO INACUADO	ELEMENTO DETERIORADO	1	2	3	4	5			
INSTALACIONES															
MURO															
MARCO															
VIGAS															
ARRASTRE															
PUERTA															
VENTANA															
ARRASTRE															
ZAPATA															
FUSTE															
BASE															
PISO															
INSTALACIONES	1) RETIRO 2) OCULTAR 3) SUSTITUIR 4) REPARAR 5) ADECUAR														



Av. Francisco I. Madero

<p>Proyecto de Mejoramiento de la Imagen Urbana de Villa Victoria, Municipio de Chinicuilá, Michoacán</p>	
<p>ESTADOPACTUAL DE FICHAS DE BARRIO</p>	
<p>LOCALIZACIÓN</p>	<p>CROQUIS DE UBICACIÓN</p>
<p>Estado Michoacán Municipio Chinicuilá Localidad Villa Victoria Colonia Centro Calle Avenida Francisco I. Madero Entre las Calles Lazaro Cardenas Norte y Morelos Norte. Fecha Septiembre de 2006 Dibujo Eduardo Noel Villa Ortiz Clave de Manana:</p>	
	<p><b>5N</b></p>

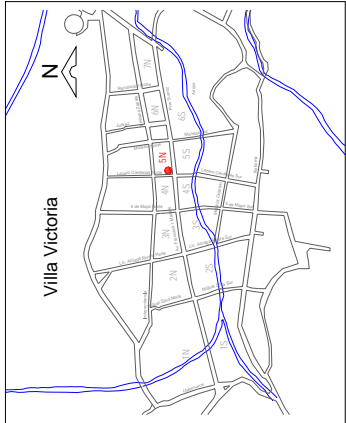

Proyecto de Mejoramiento de la Imagen Urbana de Villa Victoria, Municipio de ChinicUILa, Michoacán		Nº de Ficha: <b>5N-01</b>																																																																																																																						
REGISTRO Y LEVANTAMIENTO DE FACHADAS DE INMUEBLES																																																																																																																								
<b>FACHADA</b>																																																																																																																								
																																																																																																																								
<b>LOCALIZACIÓN</b>	Estado Michoacán Municipio ChinicUILa Localidad Villa Victoria Colonia Centro Calle y N° Avenida Francisco I. Madero s/n Entre las Calles Lazaro Cardenas Norte y Morelos Norte																																																																																																																							
<b>IDENTIFICACIÓN</b>	Tipología Vivienda Uso Original Casa Habitación Uso Actual Casa Habitación Frente 24.87m Fachada 108.36m2 Fecha febrero de 2006 Registro de Investigación Dibujo Eduardo Noel Villa Ortiz N° de Fotografía 54																																																																																																																							
<b>NOTAS</b>	Se propone resane de fracturas en guarnición y banqueta																																																																																																																							
<b>CROQUIS DE UBICACIÓN</b>																																																																																																																								
<b>VALOR</b>	Tradicional																																																																																																																							
	<b>ELEMENTOS REGISTRADOS</b>	<table border="1" style="width: 100%; border-collapse: collapse;"> <thead> <tr> <th rowspan="2"></th> <th colspan="10">DETERIOROS PRESENTES</th> <th colspan="5">ACTIVIDADES DE INTERVENCIÓN PROPUESTAS</th> </tr> <tr> <th>MACROFLORA</th> <th>MACROFLORA DESHIELDA</th> <th>CUMBRERA</th> <th>TEJAS DETERIORADAS</th> <th>PERDIDA DE ELEMENTOS</th> <th>LAMINA DETERIORADA</th> <th>HUMEDAD</th> <th>SUCIEDAD</th> <th>GARGOLA</th> <th>1</th> <th>2</th> <th>3</th> <th>4</th> <th>5</th> </tr> </thead> <tbody> <tr> <td>CUBIERTA</td> <td></td><td></td><td></td><td></td><td></td><td></td><td></td><td></td><td></td><td></td><td></td><td></td><td></td><td></td> </tr> <tr> <td>PLANA</td> <td></td><td></td><td></td><td></td><td></td><td></td><td></td><td></td><td></td><td></td><td></td><td></td><td></td><td></td> </tr> <tr> <td rowspan="2">INCLINADA</td> <td>PB</td> <td></td><td></td><td></td><td></td><td></td><td></td><td></td><td></td><td></td><td></td><td></td><td></td><td></td> </tr> <tr> <td>PA</td> <td></td><td></td><td></td><td></td><td></td><td></td><td></td><td></td><td></td><td></td><td></td><td></td><td></td> </tr> <tr> <td rowspan="2">2 AGUAS</td> <td>PB</td> <td></td><td></td><td></td><td></td><td></td><td></td><td></td><td></td><td></td><td></td><td></td><td></td><td></td> </tr> <tr> <td>PA</td> <td></td><td></td><td></td><td></td><td></td><td></td><td></td><td></td><td></td><td></td><td></td><td></td><td></td> </tr> </tbody> </table>		DETERIOROS PRESENTES										ACTIVIDADES DE INTERVENCIÓN PROPUESTAS					MACROFLORA	MACROFLORA DESHIELDA	CUMBRERA	TEJAS DETERIORADAS	PERDIDA DE ELEMENTOS	LAMINA DETERIORADA	HUMEDAD	SUCIEDAD	GARGOLA	1	2	3	4	5	CUBIERTA															PLANA															INCLINADA	PB														PA														2 AGUAS	PB														PA													
	DETERIOROS PRESENTES										ACTIVIDADES DE INTERVENCIÓN PROPUESTAS																																																																																																													
	MACROFLORA	MACROFLORA DESHIELDA	CUMBRERA	TEJAS DETERIORADAS	PERDIDA DE ELEMENTOS	LAMINA DETERIORADA	HUMEDAD	SUCIEDAD	GARGOLA	1	2	3	4	5																																																																																																										
CUBIERTA																																																																																																																								
PLANA																																																																																																																								
INCLINADA	PB																																																																																																																							
	PA																																																																																																																							
2 AGUAS	PB																																																																																																																							
	PA																																																																																																																							
<b>ACTIVIDADES CUBIERTA</b>	1) LIMPIEZA      2) CONSOLIDACIÓN DE CUMBRERA      3) LIBERACIÓN DE ELEMENTOS 4) REINTEGRACIÓN DE PIEZAS      5) CONSOLIDACIÓN DE GARGOLA																																																																																																																							

Proyecto de Mejoramiento de la Imagen Urbana de Villa Victoria, Municipio de ChinicUILa, Michoacán

Nº de Ficha  
**5N-01**

REGISTRO Y LEVANTAMIENTO DE FACHADAS DE INMUEBLES

ELEMENTOS REGISTRADOS	DETERIOROS PRESENTES								ACTIVIDADES DE INTERVENCIÓN PROPUESTAS									
	RESANES CON CEMENTO	QUEQUEDES	FALTA DE JUNTEOS	MICROFLORA	PULVERIZACIONES	PINTURA DETERIORADA	HUMEDAD ASCENDENTE	MACROFLORA	VANOS TAPADOS	PINTURA SOBRE PINTURA	1	2	3	4	5	6	7	8
FACHADA																		
P B																		
P A																		

ELEMENTOS REGISTRADOS	DETERIOROS PRESENTES										ACTIVIDADES DE INTERVENCIÓN PROPUESTAS						
	CARENCIA DE HERBILES	OXIDO	ELEMENTO DESINTEGRADO	AUSENCIA DE ANCLAJES	PIEZAS ROTAS	PINTURA DETERIORADA	DESCASTES	ELEMENTO DE SPLOMADO	ELEMENTOS AGRIETADOS	1	2	3	4	5	6	7	
HERRERIA																	
VENTANAS																	
P A																	
PUERTAS																	
P B																	
P A																	
BALCONES																	
P B																	
P A																	

ELEMENTOS REGISTRADOS	DETERIOROS PRESENTES										ACTIVIDADES DE INTERVENCIÓN PROPUESTAS								
	GREJAS	RESANES INACABADOS	FALTA DE CRISTALES	HUMEDADES	MACROFLORA	TABLETAS DETERIORADAS	PINTURA DETERIORADA	RECUBRIMIENTO INACABADO	PIEZAS FALTANTES	ELEMENTOS ALABADOS	ELEMENTOS SOBREPUESTOS O SOBREPUESTOS	1	2	3	4	5	6	7	8
CARPINTERIA																			
P B																			
P A																			
PUERTAS																			
P B																			
P A																			

ACTIVIDADES CARPINTERIA	1) LIMPIEZA	2) RESANES	3) RESTITUCIONES	4) INJERTOS	5) APLICACIÓN DE PINTURA	6) TRATAMIENTO QUIMICO	7) LIBERACIÓN DE PINTURA	8) APLICACIÓN DE TINTA Y CERA

ELEMENTOS REGISTRADOS	DETERIOROS PRESENTES										ACTIVIDADES DE INTERVENCIÓN PROPUESTAS									
	REPARACIONES INACABADAS	DESGASTE DE PIEZAS	FRACATURAS	FALTA DE JUNTEOS	PIEZAS FALTANTES	HUNDIMIENTOS	PIEZAS FRACTURADAS	DESGASTE POR ABRASION	HUMEDAD	PISOS SOBREPUESTOS	MACROFLORA	1	2	3	4	5	6	7	8	9
PAVIMENTOS																				
GUARNICIÓN																				
PISOS																				
REGISTROS																				
RAMPAS																				
ESCALINATAS																				
GUARNICIÓN																				
CALLE																				
REGISTROS																				
BANQUETAS																				

ELEMENTOS REGISTRADOS	DETERIOROS PRESENTES										ACTIVIDADES DE INTERVENCIÓN PROPUESTAS				
	CABLES ELECTRICOS	CABLES TELEFONICOS	TUBERIAS HIDRAULICAS	TUBERIAS SANITARIAS	ACCESORIOS EN DESUSO	ELEMENTO INACABADO	ELEMENTO DETERIORADO	1	2	3	4	5			
INSTALACIONES															
MURO															
IMARCO															
VIGAS															
ARRASTRE															
PUERTA															
VENTANA															
ARRASTRE															
ZAPATA															
FUSTE															
BASE															
PISO															

ACTIVIDADES PAVIMENTOS	1) LIMPIEZA	2) REJUNTEOS	3) RESTITUCIONES	4) INJERTOS	5) LIBERACIÓN DE PAVIMENTOS	6) CORRECCIÓN DE NIVELES	7) INTEGRACIÓN DE PAVIMENTOS	8) LIBERACIÓN DE RESANES	9) OTROS

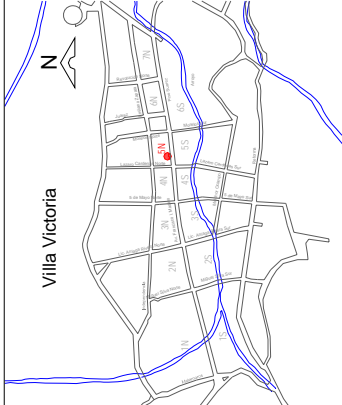
Proyecto de Mejoramiento de la Imagen Urbana de Villa Victoria, Municipio de Chinicuilá, Michoacán	5N-02 <small>W de ficha</small>																																																																																							
REGISTRO Y LEVANTAMIENTO DE FACHADAS DE INMUEBLES																																																																																								
FACHADA																																																																																								
																																																																																								
<p><b>LOCALIZACIÓN</b></p> Estado Michoacán Municipio Chinicuilá Localidad Villa Victoria Colonia Centro Calle y N° Avenida Francisco I. Madero s/n Entre las Calles Lazaro Cardenas Norte y Morelos Norte																																																																																								
<p><b>IDENTIFICACIÓN</b></p> Tipología Vivienda Uso Original Casa Habitación Uso Actual Casa Habitación Frente 17.24m Fachada 79.57m2 Fecha febrero de 2006 Registró de investigación Dibujó Rodrigo García Mier N° de Fotografía 55																																																																																								
<p><b>NOTAS</b></p> Se propone consolidación de guarnición y banquetta																																																																																								
VALOR																																																																																								
CROQUIS DE UBICACIÓN																																																																																								
	<table border="1" style="width: 100%; border-collapse: collapse; font-size: small;"> <thead> <tr> <th rowspan="2">ELEMENTOS REGISTRADOS</th> <th colspan="2">DETERIOROS PRESENTES</th> <th colspan="5">ACTIVIDADES DE INTERVENCIÓN PROPUESTAS</th> </tr> <tr> <th>MACROFLORA</th> <th>DESCUBRIDA</th> <th>TEJAS DETERIORADAS</th> <th>PERDIDA DE ELEMENTOS DETERIORADOS</th> <th>LAMINA DETERIORADA</th> <th>HUMEDAD</th> <th>SUCIEDAD</th> <th>DETERIORADA GARGOLA</th> </tr> </thead> <tbody> <tr> <td>CUBIERTA</td> <td></td> <td></td> <td></td> <td></td> <td></td> <td></td> <td></td> <td></td> </tr> <tr> <td>PLANA</td> <td>PB</td> <td></td> <td></td> <td></td> <td></td> <td></td> <td></td> <td></td> </tr> <tr> <td></td> <td>PA</td> <td></td> <td></td> <td></td> <td></td> <td></td> <td></td> <td></td> </tr> <tr> <td>INCLINADA</td> <td>PB</td> <td style="background-color: #cccccc;"></td> <td></td> <td></td> <td></td> <td></td> <td></td> <td></td> </tr> <tr> <td></td> <td>PA</td> <td></td> <td></td> <td></td> <td></td> <td></td> <td></td> <td></td> </tr> <tr> <td>2 AGUAS</td> <td>PB</td> <td></td> <td></td> <td></td> <td></td> <td></td> <td></td> <td></td> </tr> <tr> <td></td> <td>PA</td> <td></td> <td></td> <td></td> <td></td> <td></td> <td></td> <td></td> </tr> <tr> <td>ACTIVIDADES CUBIERTA</td> <td colspan="2"></td> <td colspan="5">                     1) LIMPIEZA      2) CONSOLIDACIÓN DE CUMBRERA      3) LIBERACIÓN DE ELEMENTOS                      4) REINTEGRACIÓN DE PIEZAS      5) CONSOLIDACIÓN DE GARGOLA                 </td> </tr> </tbody> </table>	ELEMENTOS REGISTRADOS	DETERIOROS PRESENTES		ACTIVIDADES DE INTERVENCIÓN PROPUESTAS					MACROFLORA	DESCUBRIDA	TEJAS DETERIORADAS	PERDIDA DE ELEMENTOS DETERIORADOS	LAMINA DETERIORADA	HUMEDAD	SUCIEDAD	DETERIORADA GARGOLA	CUBIERTA									PLANA	PB									PA								INCLINADA	PB									PA								2 AGUAS	PB									PA								ACTIVIDADES CUBIERTA			1) LIMPIEZA      2) CONSOLIDACIÓN DE CUMBRERA      3) LIBERACIÓN DE ELEMENTOS 4) REINTEGRACIÓN DE PIEZAS      5) CONSOLIDACIÓN DE GARGOLA				
ELEMENTOS REGISTRADOS	DETERIOROS PRESENTES		ACTIVIDADES DE INTERVENCIÓN PROPUESTAS																																																																																					
	MACROFLORA	DESCUBRIDA	TEJAS DETERIORADAS	PERDIDA DE ELEMENTOS DETERIORADOS	LAMINA DETERIORADA	HUMEDAD	SUCIEDAD	DETERIORADA GARGOLA																																																																																
CUBIERTA																																																																																								
PLANA	PB																																																																																							
	PA																																																																																							
INCLINADA	PB																																																																																							
	PA																																																																																							
2 AGUAS	PB																																																																																							
	PA																																																																																							
ACTIVIDADES CUBIERTA			1) LIMPIEZA      2) CONSOLIDACIÓN DE CUMBRERA      3) LIBERACIÓN DE ELEMENTOS 4) REINTEGRACIÓN DE PIEZAS      5) CONSOLIDACIÓN DE GARGOLA																																																																																					



Proyecto de Mejoramiento de la Imagen Urbana de Villa Victoria, Municipio de ChinicUILa, Michoacán

Nº de Ficha  
5N-02

REGISTRO Y LEVANTAMIENTO DE FACHADAS DE INMUEBLES

ELEMENTOS REGISTRADOS	DETERIORS PRESENTES	ACTIVIDADES DE INTERVENCIÓN PROPUESTAS							
		ACTIVIDADES DE INTERVENCIÓN PROPUESTAS							
		1	2	3	4	5	6	7	8
MUROS	RESANES CON CEMENTO								
FACHADA	P B								
	P A								
ACTIVIDADES MUROS	1) LIMPIEZA 2) REJUNTEOS APLANADOS 3) CONSOLIDACIÓN DE APLANADOS 4) LIBERACIÓN DE PINTURA 5) LIBERACIÓN DE PINTURA 6) CONSOLIDACIÓN DE PINTURA 7) RESTITUCIÓN DE PINTURAS 8) OTROS								

ELEMENTOS REGISTRADOS	DETERIORS PRESENTES	ACTIVIDADES DE INTERVENCIÓN PROPUESTAS							
		ACTIVIDADES DE INTERVENCIÓN PROPUESTAS							
		1	2	3	4	5	6	7	8
FACHADA	VENTANAS								
	P B								
	P A								
	P B								
ACTIVIDADES CARPINTERIA	1) LIMPIEZA 2) RESANES 3) RESTITUCIONES 4) INJERTOS 5) APLICACIÓN DE PINTURA 6) TRATAMIENTO QUÍMICO 7) LIBERACIÓN DE PINTURA 8) APLICACIÓN DE TINTA Y CERA								

ELEMENTOS REGISTRADOS	DETERIORS PRESENTES	ACTIVIDADES DE INTERVENCIÓN PROPUESTAS					
		ACTIVIDADES DE INTERVENCIÓN PROPUESTAS					
		1	2	3	4	5	6
HERRERIA	CAEREN DE HERRALES						
	OXIDO						
	ELEMENTO DESINVENTADO						
VENTANAS	P B						
	P A						
	P B						
PUERTAS	P A						
	P B						
	P A						
BALCONES	P B						
	P A						
	P A						
ACTIVIDADES CARPINTERIA	1) LIMPIEZA 2) SOLDADURA 3) CONSOLIDACIÓN DE PINTURA 4) LIBERACIÓN DE PINTURA 5) APLICACIÓN DE PINTURA 6) LIBERACIÓN DE ELEMENTO AGREGADO 7) REPOSICIÓN DE ELEMENTOS						

ELEMENTOS REGISTRADOS	DETERIORS PRESENTES	ACTIVIDADES DE INTERVENCIÓN PROPUESTAS								
		ACTIVIDADES DE INTERVENCIÓN PROPUESTAS								
		1	2	3	4	5	6	7	8	9
PORTAL	REPARACIONES INMEDIATAS									
	GUARNICIÓN									
	PISOS									
	REGISTROS									
	RAMPAS									
	ESCALINATAS									
	GUARNICIÓN									
	CALLE									
	REGISTROS									
	BANQUETAS									
ACTIVIDADES PAVIMENTOS	1) LIMPIEZA 2) REJUNTEOS 3) RESTITUCIONES 4) INJERTOS 5) LIBERACIÓN DE PAVIMENTOS 6) CORRECCIÓN DE NIVELES 7) INTEGRACIÓN DE PAVIMENTOS 8) LIBERACIÓN DE RESANES 9) OTROS									

ELEMENTOS REGISTRADOS	DETERIORS PRESENTES	ACTIVIDADES DE INTERVENCIÓN PROPUESTAS			
		ACTIVIDADES DE INTERVENCIÓN PROPUESTAS			
		1	2	3	4
INSTALACIONES	CAERES ELECTRICOS				
	CABLES TELEFONICOS				
	TUBERIAS HIDRAULICAS				
	TUBERIAS SANITARIAS				
	ACCESORIOS EN DESUSO				
	ELEMENTO INDECUADO				
	ELEMENTO DETERIORADO				
	INSTALACIONES				
	MURO				
	MARCO				
	VIGAS				
	ARRASTRE				
	PUERTA				
	VENTANA				
ARRASTRE					
ZAPATA					
FUSTE					
BASE					
PISO					
INSTALACIONES	1) RETIRO 2) OCULTAR 3) SUSTITUIR 4) REPARAR 5) ADECUAR				

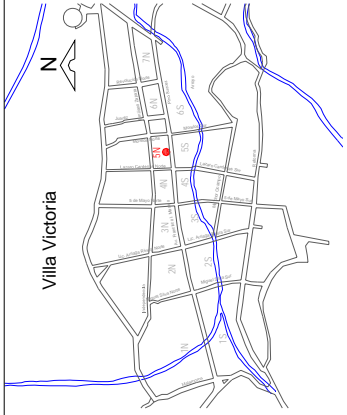
Proyecto de Mejoramiento de la Imagen Urbana de Villa Victoria, Municipio de Chinicuilá, Michoacán		No. de Folio: <b>5N-03</b>																																																																																																																																						
REGISTRO Y LEVANTAMIENTO DE FACHADAS DE INMUEBLES																																																																																																																																								
<b>FACHADA</b>																																																																																																																																								
																																																																																																																																								
<b>LOCALIZACIÓN</b> Estado Michoacán Municipio Chinicuilá Localidad Villa Victoria Colonia Centro Calle y N° Avenida Francisco I. Madero s/h Entre las Calles Lazaro Cardenas Norte y Morelos Norte																																																																																																																																								
<b>IDENTIFICACIÓN</b> Tipología Vivienda Uso Original Casa Habitación Uso Actual Casa Habitación Frente 13.36m Fachada 53.25m2 Fecha febrero de 2006 Registro de investigación Dibujó Eduardo Noel Villa Ortiz N° de Fotografía 56																																																																																																																																								
<b>NOTAS</b> Se propone consolidación de aplanados y aplicación de pintura en fachada y resane de fracturas en guarnición y banqueta																																																																																																																																								
	<b>VALOR</b>																																																																																																																																							
<b>CROQUIS DE UBICACIÓN</b> 																																																																																																																																								
<table border="1" style="width:100%; border-collapse: collapse;"> <thead> <tr> <th rowspan="2">ELEMENTOS REGISTRADOS</th> <th colspan="10">DETERIOROS PRESENTES</th> <th colspan="5">ACTIVIDADES DE INTERVENCIÓN PROPUESTAS</th> </tr> <tr> <th>MACROFLORA</th> <th>CUMBRERA DESINTELADA</th> <th>TEJAS DETERIORADAS</th> <th>PERIODO DE ELEMENTOS DETERIORADA</th> <th>LAMINA DETERIORADA</th> <th>HUMEDAD</th> <th>SUCIEDAD</th> <th>GARGOLA DETERIORADA</th> <th>1</th> <th>2</th> <th>3</th> <th>4</th> <th>5</th> </tr> </thead> <tbody> <tr> <td>CUBIERTA</td> <td></td><td></td><td></td><td></td><td></td><td></td><td></td><td></td><td></td><td></td><td></td><td></td><td></td><td></td> </tr> <tr> <td>PLANA</td> <td></td><td></td><td></td><td></td><td></td><td></td><td></td><td></td><td></td><td></td><td></td><td></td><td></td><td></td> </tr> <tr> <td rowspan="2">INCLINADA</td> <td>PB</td> <td></td><td></td><td></td><td></td><td></td><td></td><td></td><td></td><td></td><td></td><td></td><td></td><td></td> </tr> <tr> <td>PA</td> <td></td><td></td><td></td><td></td><td></td><td></td><td></td><td></td><td></td><td></td><td></td><td></td><td></td> </tr> <tr> <td rowspan="2">2 AGUAS</td> <td>PB</td> <td></td><td></td><td></td><td></td><td></td><td></td><td></td><td></td><td></td><td></td><td></td><td></td><td></td> </tr> <tr> <td>PA</td> <td></td><td></td><td></td><td></td><td></td><td></td><td></td><td></td><td></td><td></td><td></td><td></td><td></td> </tr> <tr> <td>ACTIVIDADES CUBIERTA</td> <td></td><td></td><td></td><td></td><td></td><td></td><td></td><td></td><td></td><td></td><td></td><td></td><td></td><td></td> </tr> </tbody> </table>			ELEMENTOS REGISTRADOS	DETERIOROS PRESENTES										ACTIVIDADES DE INTERVENCIÓN PROPUESTAS					MACROFLORA	CUMBRERA DESINTELADA	TEJAS DETERIORADAS	PERIODO DE ELEMENTOS DETERIORADA	LAMINA DETERIORADA	HUMEDAD	SUCIEDAD	GARGOLA DETERIORADA	1	2	3	4	5	CUBIERTA															PLANA															INCLINADA	PB														PA														2 AGUAS	PB														PA														ACTIVIDADES CUBIERTA															1) LIMPIEZA      2) CONSOLIDACIÓN DE CUMBRERA      3) LIBERACIÓN DE ELEMENTOS 4) REINTEGRACIÓN DE PIEZAS      5) CONSOLIDACIÓN DE GARGOLA	
ELEMENTOS REGISTRADOS	DETERIOROS PRESENTES										ACTIVIDADES DE INTERVENCIÓN PROPUESTAS																																																																																																																													
	MACROFLORA	CUMBRERA DESINTELADA	TEJAS DETERIORADAS	PERIODO DE ELEMENTOS DETERIORADA	LAMINA DETERIORADA	HUMEDAD	SUCIEDAD	GARGOLA DETERIORADA	1	2	3	4	5																																																																																																																											
CUBIERTA																																																																																																																																								
PLANA																																																																																																																																								
INCLINADA	PB																																																																																																																																							
	PA																																																																																																																																							
2 AGUAS	PB																																																																																																																																							
	PA																																																																																																																																							
ACTIVIDADES CUBIERTA																																																																																																																																								

W de Ficha:  
**5N-03**

**Proyecto de Mejoramiento de la Imagen Urbana de Villa Victoria, Municipio de Chinicuilá, Michoacán**

REGISTRO Y LEVANTAMIENTO DE FACHADAS DE INMUEBLES

ELEMENTOS REGISTRADOS	DETERIORS PRESENTES										ACTIVIDADES DE INTERVENCIÓN PROPUESTAS							
	RESANES CON CEMENTO	QUEQUEDES	FALTA DE JUNTES	MICROFLORA	PULVERIZACIONES	PINTURA DETERRORADA	ASPECIMINA	MACROFLORA	MANOS TAPADOS	PINTURA SOBRE MURO ABARENTE	1	2	3	4	5	6	7	8
MUROS																		
FACHADA																		
ACTIVIDADES MUROS	1) LIMPIEZA 2) REJUNTEOS 3) CONSOLIDACIÓN DE APLANADOS 4) LIBERACIÓN DE APLANADOS 5) LIBERACIÓN DE PINTURA 6) CONSOLIDACIÓN DE PINTURA 7) RESTITUCIÓN DE PINTURAS 8) OTROS																	

ELEMENTOS REGISTRADOS	DETERIORS PRESENTES										ACTIVIDADES DE INTERVENCIÓN PROPUESTAS								
	GREJETAS	RESANES INACUADOS	FALTA DE CRISTALES	HUMEDADES	MICROFLORA	TABEROS DETERRORADOS	PINTURA DETERRORADA	RECUBRIMIENTO INACUADO	PIEZAS FALTANTES	ELEMENTOS ALABADOS	ELEMENTOS SOBREPUESTOS O AGREGADOS	1	2	3	4	5	6	7	8
FACHADA																			
CARPINTERIA																			
ACTIVIDADES CARPINTERIA	1) LIMPIEZA 2) RESANES 3) RESTITUCIONES 4) INJERTOS 5) APLICACIÓN DE PINTURA 6) TRATAMIENTO QUÍMICO 7) LIBERACIÓN DE PINTURA 8) APLICACIÓN DE TINTA Y CERA																		

ELEMENTOS REGISTRADOS	DETERIORS PRESENTES										ACTIVIDADES DE INTERVENCIÓN PROPUESTAS										
	REPARACIONES INACUADOS	DESCASTE DE PIEZAS	FRACTURAS	FALTA DE JUNTES	PIEZAS FALTANTES	HUNDIMIENTOS	PIEZAS FRACTURADAS	DESCASTE POR ABRASION	HUMEDAD	PISOS SOBREPUESTOS	MACROFLORA	MICROFLORA	1	2	3	4	5	6	7	8	9
PORTAL																					
ARROYO VEHICULAR																					
ACTIVIDADES PAVIMENTOS	1) LIMPIEZA 2) REJUNTEOS 3) RESTITUCIONES 4) INJERTOS 5) LIBERACIÓN DE PAVIMENTOS 6) CORRECCIÓN DE NIVELES 7) INTEGRACIÓN DE PAVIMENTOS 8) LIBERACIÓN DE RESANES 9) OTROS																				

ELEMENTOS REGISTRADOS	DETERIORS PRESENTES										ACTIVIDADES DE INTERVENCIÓN PROPUESTAS						
	CAEREN DE HERRAJES	OXIDO	ELEMENTO DESINVELADO	ANCLAJES	PIEZAS ROTAS	PINTURA DETERRORADA	DESCASTES	ELEMENTO DESFORMADO	AGREGADOS	1	2	3	4	5	6	7	
HERRERIA																	
FACHADA																	
VENTANAS																	
PUERTAS																	
BALCONES																	
ACTIVIDADES CARPINTERIA	1) LIMPIEZA 2) SOLDADURA 3) CONSOLIDACIÓN DE PINTURA 4) LIBERACIÓN DE PINTURA 5) APLICACIÓN DE PINTURA 6) LIBERACIÓN DE ELEMENTO AGREGADO 7) REPOSICIÓN DE ELEMENTOS																

ELEMENTOS REGISTRADOS	DETERIORS PRESENTES										ACTIVIDADES DE INTERVENCIÓN PROPUESTAS				
	CAILES ELECTRICOS	CAILES	TELEFONICOS	TUBERIAS HIDRAULICAS	TUBERIAS SANITARIAS	ACCESORIOS EN DE SISO	ELEMENTO MADRIDO	ELEMENTO DETERRORADO	1	2	3	4	5		
FACHADA															
MURO															
MARCO															
VIGAS															
ARRASTRE															
PUERTA															
VENTANA															
ARRASTRE															
ZAPATA															
FUSTE															
BASE															
PISO															
INSTALACIONES	1) RETIRO 2) OCULTAR 3) SUSTITUIR 4) REPARAR 5) ADECUAR														

Proyecto de Mejoramiento de la Imagen Urbana de Villa Victoria, Municipio de Chinicuilá, Michoacán		No. de Ficha: <b>5N-04</b>																																																			
REGISTRO Y LEVANTAMIENTO DE FACHADAS DE INMUEBLES																																																					
<b>FACHADA</b>																																																					
<b>LOCALIZACIÓN</b>	Estado Michoacán Municipio Chinicuilá Localidad Villa Victoria Colonia Centro Calle y N° Avenida Francisco I. Madero s/n Entre las Calles Lazaro Cardenas Norte y Morelos Norte																																																				
<b>IDENTIFICACIÓN</b>	Tipología Vivienda Uso Original Casa Habitación Uso Actual Casa Habitación Frente 8.36m Fachada 28.71m2 Fecha febrero de 2006 Registró de investigación Dibujó Rodrigo García Mier N° de Fotografía 57																																																				
<b>NOTAS</b>	Se propone resane de fracturas en guarnición y banquetta																																																				
<b>CROQUIS DE UBICACIÓN</b>																																																					
<b>VALOR</b>																																																					
<b>ELEMENTOS REGISTRADOS</b>	<table border="1" style="width:100%; border-collapse: collapse;"> <tr> <td rowspan="2" style="width: 15%;">CUBIERTA</td> <td style="width: 10%;">PB</td> <td style="width: 10%;">PA</td> <td style="width: 10%;">PB</td> <td style="width: 10%;">PA</td> <td style="width: 10%;">PB</td> <td style="width: 10%;">PA</td> <td style="width: 10%;">PB</td> <td style="width: 10%;">PA</td> </tr> <tr> <td>PLANA</td> <td></td> <td></td> <td></td> <td></td> <td></td> <td></td> <td></td> </tr> <tr> <td rowspan="2">INCLINADA</td> <td>PB</td> <td></td> <td></td> <td></td> <td></td> <td></td> <td></td> <td></td> </tr> <tr> <td>PA</td> <td></td> <td></td> <td></td> <td></td> <td></td> <td></td> <td></td> </tr> <tr> <td rowspan="2">2 AGUAS</td> <td>PB</td> <td></td> <td></td> <td></td> <td></td> <td></td> <td></td> <td></td> </tr> <tr> <td>PA</td> <td></td> <td></td> <td></td> <td></td> <td></td> <td></td> <td></td> </tr> </table>		CUBIERTA	PB	PA	PB	PA	PB	PA	PB	PA	PLANA								INCLINADA	PB								PA								2 AGUAS	PB								PA							
CUBIERTA	PB	PA		PB	PA	PB	PA	PB	PA																																												
	PLANA																																																				
INCLINADA	PB																																																				
	PA																																																				
2 AGUAS	PB																																																				
	PA																																																				
<b>VALOR</b>																																																					
<b>ACTIVIDADES PRESENTES</b>	<table border="1" style="width:100%; border-collapse: collapse;"> <tr> <td style="width: 10%;">MACROFLORA</td> <td style="width: 10%;">MESOFILORA</td> <td style="width: 10%;">TEJAS DETERIORADAS</td> <td style="width: 10%;">ELEMENTOS PERDIDOS</td> <td style="width: 10%;">LAMA DETERIORADA</td> <td style="width: 10%;">HUMEDAD</td> <td style="width: 10%;">SUCCEDAD</td> <td style="width: 10%;">GARGOLA DETERIORADA</td> </tr> <tr> <td></td> <td></td> <td></td> <td></td> <td></td> <td></td> <td></td> <td></td> </tr> </table>		MACROFLORA	MESOFILORA	TEJAS DETERIORADAS	ELEMENTOS PERDIDOS	LAMA DETERIORADA	HUMEDAD	SUCCEDAD	GARGOLA DETERIORADA																																											
MACROFLORA	MESOFILORA	TEJAS DETERIORADAS	ELEMENTOS PERDIDOS	LAMA DETERIORADA	HUMEDAD	SUCCEDAD	GARGOLA DETERIORADA																																														
<b>ACTIVIDADES DE INTERVENCIÓN PROPUUESTAS</b>	<table border="1" style="width:100%; border-collapse: collapse;"> <tr> <td style="width: 10%;">1</td> <td style="width: 10%;">2</td> <td style="width: 10%;">3</td> <td style="width: 10%;">4</td> <td style="width: 10%;">5</td> </tr> <tr> <td></td> <td></td> <td></td> <td></td> <td></td> </tr> </table>		1	2	3	4	5																																														
1	2	3	4	5																																																	
<b>ACTIVIDADES CUBIERTA</b>	1) LIMPIEZA    2) CONSOLIDACIÓN DE CUMBREIRA    3) LIBERACIÓN DE ELEMENTOS CUBIERTA 4) REINTEGRACIÓN DE PIEZAS    5) CONSOLIDACIÓN DE GARGOLA																																																				

Proyecto de Mejoramiento de la Imagen Urbana de Villa Victoria, Municipio de ChinicUILa, Michoacán

Nº de Ficha: 5N-04

REGISTRO Y LEVANTAMIENTO DE FACHADAS DE INMUEBLES

ELEMENTOS REGISTRADOS	DETERIORS PRESENTES										ACTIVIDADES DE INTERVENCIÓN PROPUESTAS							
	RESANES CON CEMENTO	COQUEADES	FALTA DE JUNTOS	MICROFLORA	POLVERIZACIONES	PIRATA DETERIORADA	HUMEDAD ASCENDENTE	MACROFLORA	VANOS TAPADOS	PIRATA SOBRE MURO APARENTE	1	2	3	4	5	6	7	8
FACHADA	PB																	
ACTIVIDADES MUIROS	PA																	

ELEMENTOS REGISTRADOS	DETERIORS PRESENTES										ACTIVIDADES DE INTERVENCIÓN PROPUESTAS							
	CARENCIA DE HERBILES	OXIDO	ELEMENTO DESINTEGRADO	ANCLAJES	PIEZAS ROTAS	PINTURA DETERIORADA	DESCASTES	ELEMENTO DESPLAZADO	AGREGADOS	1	2	3	4	5	6	7		
FACHADA	PB																	
ACTIVIDADES CARPINTERIA	PA																	

ELEMENTOS REGISTRADOS	DETERIORS PRESENTES										ACTIVIDADES DE INTERVENCIÓN PROPUESTAS								
	GRETERAS	RESANES INACABADOS	FALTA DE CRISTALES	HUMEDADES	MACROFLORA	DETERIORADOS	PINTURA DETERIORADA	RECUBRIMIENTO INACABADO	PIEZAS FALTANTES	ELEMENTOS ALABADOS	ELEMENTOS SOBREPUESTOS	1	2	3	4	5	6	7	8
FACHADA	PB																		
ACTIVIDADES CARPINTERIA	PA																		

ELEMENTOS REGISTRADOS	DETERIORS PRESENTES										ACTIVIDADES DE INTERVENCIÓN PROPUESTAS										
	REPARACIONES INACABADAS	DESASTE DE PIEZAS	FRACATURAS	FALTA DE JUNTOS	ABUNDANTES	ABUNDANTES	PIEZAS FRACATURADAS	DESASTE POR ABRASION	HUMEDAD	PISOS SOBREPUESTOS	MACROFLORA	MACROFLORA	1	2	3	4	5	6	7	8	9
PORTAL																					
ARRROYO VEHICULAR																					
ACTIVIDADES PAVIMENTOS																					

ELEMENTOS REGISTRADOS	DETERIORS PRESENTES										ACTIVIDADES DE INTERVENCIÓN PROPUESTAS				
	CABLES ELECTRICOS	CABLES ELECTRICOS	CAJAS TELEFONICAS	TUBERIAS HIDRAULICAS	TUBERIAS SANITARIAS	ACCESORIOS EN DESUSO	ELEMENTO INACABADO	ELEMENTO DETERIORADO	1	2	3	4	5		
FACHADA															
INSTALACIONES															
INSTALACIONES															

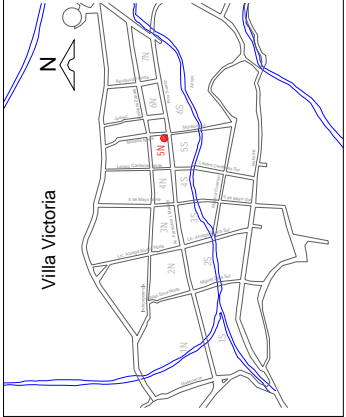
Proyecto de Mejoramiento de la Imagen Urbana de Villa Victoria, Municipio de Chinicuilá, Michoacán		Nº de Ficha: <b>5N-05</b>
REGISTRO Y LEVANTAMIENTO DE FACHADAS DE INMUEBLES		
<b>FACHADA</b>		
		
<b>LOCALIZACIÓN</b>		
Estado Michoacán		
Municipio Chinicuilá		
Localidad Villa Victoria		
Colonia Centro		
Calle y N° Avenida Francisco I. Madero s/n		
Entre las Calles Lazaro Cardenas Norte y Morelos Norte		
<b>IDENTIFICACIÓN</b>		
Tipología Vivienda		
Uso Original Casa Habitación		
Uso Actual Casa Habitación		
Frente 10.50m		
Fachada 34.48m <sup>2</sup>		
Fecha febrero de 2006		
Registro de investigación		
Dibujó Eduardo Noel Villa Ortiz		
N° de Fotografía 58		
<b>NOTAS</b>		
<b>VALOR</b>		ACTIVIDADES DE INTERVENCIÓN PROPUUESTAS
<b>CROQUIS DE UBICACIÓN</b> 		DETERIOROS PRESENTES
		ACTIVIDADES DE INTERVENCIÓN PROPUUESTAS
ELEMENTOS REGISTRADOS		DETERIOROS PRESENTES
CUBIERTA		MACROFLORA MICROFLORA CUMBREJA DESPREJADA TERNAS PERDIDA DE ELEMENTOS LAMINA DETERIORADA HINCHADA SUCIEDAD GARGOLA
PLANA	P.B P.A	1 2 3 4 5
INCLINADA	P.B P.A	
2 AGUJAS	P.B P.A	
ACTIVIDADES CUBIERTA		1) LIMPIEZA 2) CONSOLIDACION DE CUMBREJA 3) LIBERACION DE ELEMENTOS 4) REINTEGRACION DE PIEZAS 5) CONSOLIDACION DE GARGOLA

Proyecto de Mejoramiento de la Imagen Urbana de Villa Victoria, Municipio de ChinicUILa, Michoacán

Nº de Ficha: 5N-05

REGISTRO Y LEVANTAMIENTO DE FACHADAS DE INMUEBLES

ELEMENTOS REGISTRADOS	DETERIORS PRESENTES										ACTIVIDADES DE INTERVENCIÓN (PROPUESAS)							
	RESANES CON CEMENTO	COQUEDES	FALTA DE JUNTOS	MICROFLORA	PULVERIZACIONES	PIRRA DETERIORADA	HUMEDAD ASCENCIONAL	MACROFLORA	VANOS TAPADOS	PIRRA SOBRE MURO APARENTE	1	2	3	4	5	6	7	8
FACHADA																		
ACTIVIDADES MUIROS																		

ELEMENTOS REGISTRADOS	DETERIORS PRESENTES										ACTIVIDADES DE INTERVENCIÓN (PROPUESAS)							
	CARENCIA DE HERRILLAS	OXIDO	ELENTO DENUEADO	AUSENCIA DE ANCLAJES	PIEZAS ROTAS	PIRRA DETERIORADA	DESCASTES	ELENTO DESPUMADO	AGRECADOS	1	2	3	4	5	6	7		
HERRERIA																		
VENTANAS																		
PUERTAS																		
BALCONES																		
ACTIVIDADES CARPINTERIA																		

ELEMENTOS REGISTRADOS	DETERIORS PRESENTES										ACTIVIDADES DE INTERVENCIÓN (PROPUESAS)								
	GRETAS	RESANES INADECUADOS	FALTA DE CRISTALES	HUMEDADES	MACROFLORA	TABEROS	PIRRA DETERIORADA	RECUBRIMIENTO INADECUADO	PIEZAS FALTANTES	ELENTOS ALABADOS	ELENTOS AGRECADOS O SOBREPUESTOS	1	2	3	4	5	6	7	8
FACHADA																			
ACTIVIDADES CARPINTERIA																			

ELEMENTOS REGISTRADOS	DETERIORS PRESENTES										ACTIVIDADES DE INTERVENCIÓN (PROPUESAS)												
	REPARACIONES INADECUADAS	DESCASTE DE PIEZAS	FRACTURAS	FALTA DE JUNTOS	PIEZAS FALTANTES	HUNDIMIENTOS	ABUNDAMIENTOS	PIEZAS FRACTURADAS	DESCASTE POR ABRASION	HUMEDAD	PIOS SOBREPUESTOS	MACROFLORA	MICROFLORA	1	2	3	4	5	6	7	8	9	
PORTAL																							
ARROYO VEHICULAR																							
ACTIVIDADES PAVIMENTOS																							

ELEMENTOS REGISTRADOS	DETERIORS PRESENTES										ACTIVIDADES DE INTERVENCIÓN (PROPUESAS)				
	CABLES ELECTRICOS	TELÉFONOS	TUBERIAS HIDRAULICAS	TUBERIAS SANITARIAS	ACCESORIOS EN DESUSO	ELENTO INDECUADO	ELENTO DETERIORADO	1	2	3	4	5			
INSTALACIONES															
MURO															
MARCO															
VIGAS															
ARRASTRE															
PUERTA															
VENTANA															
ARRASTRE															
ZAPATA															
FUSTE															
BASE															
PISO															
INSTALACIONES															

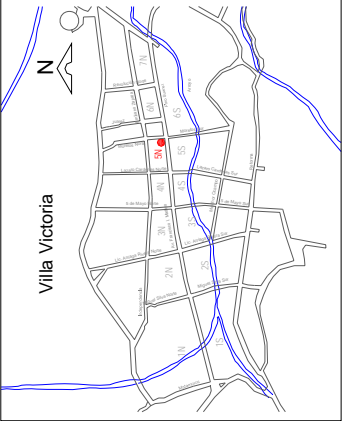

Proyecto de Mejoramiento de la Imagen Urbana de Villa Victoria, Municipio de Chinicuila, Michoacán		W de Ficha: 5N-06																																																																																														
REGISTRO Y LEVANTAMIENTO DE FACHADAS DE INMUEBLES																																																																																																
FACHADA																																																																																																
<b>LOCALIZACIÓN</b> Estado Michoacán Municipio Chinicuila Localidad Villa Victoria Colonia Centro Calle y N° Morelos Norte s/n Entre las Calles Avenida Francisco I. Madero e Independencia																																																																																																
<b>IDENTIFICACIÓN</b> Tipología Vivienda Uso Original Casa Habitación Uso Actual Casa Habitación Frente 17.5182 m Fachada 61.6429 m2 Fecha febrero de 2006 Registró de investigación Dibujó Eduardo Noel Villa Ortiz N° de Fotografía 64		VALOR																																																																																														
<b>NOTAS</b>		CROQUIS DE UBICACIÓN																																																																																														
		<table border="1"> <thead> <tr> <th rowspan="2">ELEMENTOS REGISTRADOS</th> <th colspan="2">DETERIOROS PRESENTES</th> <th colspan="5">ACTIVIDADES DE INTERVENCIÓN PROPUESTAS</th> </tr> <tr> <th>MACROFLORA</th> <th>MACROFLORA</th> <th>CUMBRERA DESNIVELADA</th> <th>TEJAS DETERIORADAS</th> <th>PERDIDA DE ELEMENTOS</th> <th>LAMINA DETERIORADA</th> <th>HUMEDAD</th> <th>SUCIEDAD</th> <th>GARGOLA DETERIORADA</th> </tr> </thead> <tbody> <tr> <td>CUBIERTA</td> <td></td> <td></td> <td></td> <td></td> <td></td> <td></td> <td></td> <td></td> <td></td> </tr> <tr> <td rowspan="2">PLANA</td> <td>P.B</td> <td></td> <td></td> <td></td> <td></td> <td></td> <td></td> <td></td> <td></td> </tr> <tr> <td>P.A</td> <td></td> <td></td> <td></td> <td></td> <td></td> <td></td> <td></td> <td></td> </tr> <tr> <td rowspan="2">INCLINADA</td> <td>P.B</td> <td></td> <td></td> <td></td> <td></td> <td></td> <td></td> <td></td> <td></td> </tr> <tr> <td>P.A</td> <td></td> <td></td> <td></td> <td></td> <td></td> <td></td> <td></td> <td></td> </tr> <tr> <td rowspan="2">2 AGUAS</td> <td>P.B</td> <td></td> <td></td> <td></td> <td></td> <td></td> <td></td> <td></td> <td></td> </tr> <tr> <td>P.A</td> <td></td> <td></td> <td></td> <td></td> <td></td> <td></td> <td></td> <td></td> </tr> <tr> <td>ACTIVIDADES CUBIERTA</td> <td colspan="3">                     1) LIMPIEZA                      4) REINTEGRACIÓN DE PIEZAS                 </td> <td colspan="2">                     2) CONSOLIDACIÓN DE CUMBRERA                      5) CONSOLIDACIÓN DE GARGOLA                 </td> <td colspan="3">                     3) LIBERACIÓN DE ELEMENTOS                      5) CONSOLIDACIÓN DE GARGOLA                 </td> </tr> </tbody> </table>		ELEMENTOS REGISTRADOS	DETERIOROS PRESENTES		ACTIVIDADES DE INTERVENCIÓN PROPUESTAS					MACROFLORA	MACROFLORA	CUMBRERA DESNIVELADA	TEJAS DETERIORADAS	PERDIDA DE ELEMENTOS	LAMINA DETERIORADA	HUMEDAD	SUCIEDAD	GARGOLA DETERIORADA	CUBIERTA										PLANA	P.B									P.A									INCLINADA	P.B									P.A									2 AGUAS	P.B									P.A									ACTIVIDADES CUBIERTA	1) LIMPIEZA 4) REINTEGRACIÓN DE PIEZAS			2) CONSOLIDACIÓN DE CUMBRERA 5) CONSOLIDACIÓN DE GARGOLA		3) LIBERACIÓN DE ELEMENTOS 5) CONSOLIDACIÓN DE GARGOLA		
ELEMENTOS REGISTRADOS	DETERIOROS PRESENTES		ACTIVIDADES DE INTERVENCIÓN PROPUESTAS																																																																																													
	MACROFLORA	MACROFLORA	CUMBRERA DESNIVELADA	TEJAS DETERIORADAS	PERDIDA DE ELEMENTOS	LAMINA DETERIORADA	HUMEDAD	SUCIEDAD	GARGOLA DETERIORADA																																																																																							
CUBIERTA																																																																																																
PLANA	P.B																																																																																															
	P.A																																																																																															
INCLINADA	P.B																																																																																															
	P.A																																																																																															
2 AGUAS	P.B																																																																																															
	P.A																																																																																															
ACTIVIDADES CUBIERTA	1) LIMPIEZA 4) REINTEGRACIÓN DE PIEZAS			2) CONSOLIDACIÓN DE CUMBRERA 5) CONSOLIDACIÓN DE GARGOLA		3) LIBERACIÓN DE ELEMENTOS 5) CONSOLIDACIÓN DE GARGOLA																																																																																										

Proyecto de Mejoramiento de la Imagen Urbana de Villa Victoria, Municipio de ChinicUILa, Michoacán

5N-06

REGISTRO Y LEVANTAMIENTO DE FACHADAS DE INMUEBLES

ELEMENTOS REGISTRADOS	DETERIOROS PRESENTES								ACTIVIDADES DE INTERVENCIÓN PROPUESTAS									
	RESANES CON CEMENTO	COQUEADES	FALTA DE JUNTEOS	MICROFLORA	PULVERIZACIONES	PINTURA DETERIORADA	HUMEDAD ASCENCIONAL	MACROFLORA	RAMOS TAPADOS	PINTURA SOBRE MURO APARENTE	1	2	3	4	5	6	7	8
MUROS																		
FACHADA																		
ACTIVIDADES MUROS	1) LIMPIEZA 2) REJUNTEOS 3) CONSOLIDACIÓN DE APLAMADOS 4) LIBERACIÓN DE APLAMADOS 5) LIBERACIÓN DE PINTURA 6) CONSOLIDACIÓN DE PINTURA 7) RESTITUCIÓN DE PINTURAS 8) OTROS																	

ELEMENTOS REGISTRADOS	DETERIOROS PRESENTES												ACTIVIDADES DE INTERVENCIÓN PROPUESTAS							
	GRETA	RESANES INADECUADOS	FALTA DE CRISTALES	HUMEDADES	MICROFLORA	TABLETOS	PINTURA DETERIORADA	RECUBRIMIENTO INADECUADO	PIEZAS FALTANTES	ELEMENTOS ALABADOS	ELEMENTOS AGREGADOS O SOBREPUESTOS	1	2	3	4	5	6	7	8	
CARPINTERIA																				
FACHADA																				
ACTIVIDADES CARPINTERIA	1) LIMPIEZA 2) RESANES 3) RESTITUCIONES 4) INJERTOS 5) APLICACIÓN DE PINTURA 6) TRATAMIENTO QUÍMICO 7) LIBERACIÓN DE PINTURA 8) APLICACIÓN DE TINTA Y CERA																			

ELEMENTOS REGISTRADOS	DETERIOROS PRESENTES												ACTIVIDADES DE INTERVENCIÓN PROPUESTAS								
	REPARACIONES INADECUADAS	DESCASTE DE PIEZAS	FRACATURAS	FALTA DE JUNTEOS	PIEZAS FALTANTES	HUNDAMIENTOS	PIEZAS FRACATURADAS	DESCASTE POR ABRASIÓN	HUMEDAD	PIES SOBREPUESTOS	MACROFLORA	MICROFLORA	1	2	3	4	5	6	7	8	9
PAVIMENTOS																					
PORTAL																					
ARROYO VEHICULAR																					
ACTIVIDADES PAVIMENTOS	1) LIMPIEZA 2) REJUNTEOS 3) RESTITUCIONES 4) INJERTOS 5) LIBERACIÓN DE PAVIMENTOS 6) CORRECCIÓN DE NIVELES 7) INTEGRACIÓN DE PAVIMENTOS 8) LIBERACIÓN DE RESANES 9) OTROS																				

ELEMENTOS REGISTRADOS	DETERIOROS PRESENTES												ACTIVIDADES DE INTERVENCIÓN PROPUESTAS						
	CARENA DE HERALES	OXIDO	ELEMENTO DESINVIADO	AUSENCIA DE ANCLAJES	PIEZAS ROTAS	PINTURA DETERIORADA	DESASTES	ELEMENTO DESPLOMADO	ELEMENTOS AGREGADOS	1	2	3	4	5	6	7			
HERRERIA																			
FACHADA																			
ACTIVIDADES HERRERIA	1) LIMPIEZA 2) SOLDADURA 3) CONSOLIDACIÓN DE PINTURA 4) LIBERACIÓN DE PINTURA 5) APLICACIÓN DE PINTURA 6) LIBERACIÓN DE ELEMENTO AGREGADO 7) REPOSICIÓN DE ELEMENTOS																		

ELEMENTOS REGISTRADOS	DETERIOROS PRESENTES												ACTIVIDADES DE INTERVENCIÓN PROPUESTAS				
	CABLES ELÉCTRICOS	CABLES TELEFÓNICOS	TUBERÍAS HIDRÁULICAS	TUBERÍAS SANITARIAS	ACCESORIOS EN DESUSO	ELEMENTO INADECUADO	ELEMENTO DETERIORADO	1	2	3	4	5					
INSTALACIONES																	
FACHADA																	
INSTALACIONES	1) RETIRO 2) OCULTAR 3) SUSTITUIR 4) REPARAR 5) ADECUAR																

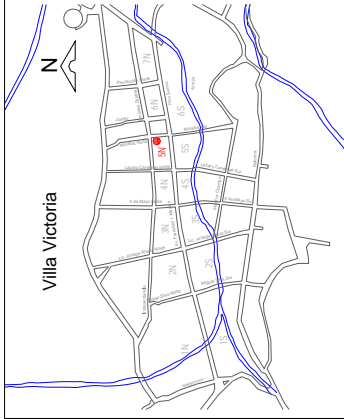
Proyecto de Mejoramiento de la Imagen Urbana de Villa Victoria, Municipio de Chinicuila, Michoacán		N° de Ficha: <b>5N-07</b>
REGISTRO Y LEVANTAMIENTO DE FACHADAS DE INMUEBLES		
<b>FACHADA</b>		
		
<b>LOCALIZACIÓN</b>		
Estado Michoacán		
Municipio Chinicuila		
Localidad Villa Victoria		
Colonia Centro		
Calle y N° Morelos Norte s/n		
Entre las Calles Avenida Francisco I. Madero e Independencia		
<b>IDENTIFICACIÓN</b>		
Tipología Vivienda		
Uso Original Casa Habitación		
Uso Actual Casa Habitación		
Frente 21.4828 m		
Fachada 74.6276 m <sup>2</sup>		
Fecha febrero de 2006		
Registro de investigación		
Dibujó Rodrigo García Mier		
N° de Fotografía 65		
<b>NOTAS</b>		
<b>CROQUIS DE UBICACIÓN</b>		
		
<b>VALOR</b>		
Tradicional		
<b>ELEMENTOS REGISTRADOS</b>		
CUBIERTA		
PLANA		
INCLINADA		
2 AGUJAS		
<b>ACTIVIDADES DE INTERVENCIÓN PROPUESTAS</b>		
1) LIMPIEZA      2) CONSOLIDACIÓN DE CUMBREIRA      3) LIBERACIÓN DE ELEMENTOS 4) REINTEGRACIÓN DE PIEZAS      5) CONSOLIDACIÓN DE GARGOLA		

5N-07

Proyecto de Mejoramiento de la Imagen Urbana de Villa Victoria, Municipio de ChinicUILa, Michoacán

REGISTRO Y LEVANTAMIENTO DE FACHADAS DE INMUEBLES

ELEMENTOS REGISTRADOS	DETERIORS PRESENTES										ACTIVIDADES DE INTERVENCIÓN (PROPIETAS)							
	RESANES CON CEMENTO	QUEBRADAS	FALTA DE JUNTOS	MICROFLORA	PULVERIZACIONES	PIRURA DETERRADA	HUMEDAD ASCECHORNA	MACROFLORA	VAÑOS TAPADOS	PIRURA SOBRE MURO APARENTE	1	2	3	4	5	6	7	8
FACHADA																		
ACTIVIDADES MUROS																		

ELEMENTOS REGISTRADOS	DETERIORS PRESENTES										ACTIVIDADES DE INTERVENCIÓN (PROPIETAS)								
	GREJAS	RESANES INADECUADOS	FALTA DE CRISTALES	HUMEDADES	MICROFLORA	TAJEROS DETERRADOS	PIRURA DETERRADA	RECUBRIMIENTO INADECUADO	PIEZAS FALTANTES	ELEMENTOS ALABADOS	ELEMENTOS AGREGADOS O SOBREPUESTOS	1	2	3	4	5	6	7	8
FACHADA																			
ACTIVIDADES CARPINTERIA																			

ELEMENTOS REGISTRADOS	DETERIORS PRESENTES										ACTIVIDADES DE INTERVENCIÓN (PROPIETAS)										
	REPARACIONES INADECUADAS	DESCASTE DE PIEZAS	FRACURAS	FALTA DE JUNTOS	PIEZAS FALTANTES	HUMIDAMENTOS	PIEZAS ABUNDANTES	FRACURAS POR ABRASION	HUMEDAD	PIOS SOBREPUESTOS	MACROFLORA	MACROFLORA	1	2	3	4	5	6	7	8	9
PORTAL																					
ARROYO VEHICULAR																					
ACTIVIDADES PAVIMENTOS																					

ELEMENTOS REGISTRADOS	DETERIORS PRESENTES										ACTIVIDADES DE INTERVENCIÓN (PROPIETAS)						
	CAEREN DE HERRAJES	OXIDO	ELEMENTO DESINTELADO	AUSENCIA DE ANCLAJES	PIEZAS ROTAS	PIRURA DETERRADA	DESCASTES	ELEMENTO DESPACHADO	AGREGADOS	1	2	3	4	5	6	7	
HERRERIA																	
VENTANAS																	
PUERTAS																	
BALCONES																	
ACTIVIDADES HERRERIA																	

ELEMENTOS REGISTRADOS	DETERIORS PRESENTES										ACTIVIDADES DE INTERVENCIÓN (PROPIETAS)				
	CABLES ELECTRICOS	CABLES TELEFONICOS	TUBERIAS HIDRAULICAS	TUBERIAS SANITARIAS	ACCESORIOS EN DESUSO	ELEMENTO INADECUADO	ELEMENTO DETERRADO	1	2	3	4	5			
INSTALACIONES															
MURO															
MARCO															
VIGAS															
ARRASTRE															
PUERTA															
VENTANA															
ARRASTRE															
ZAPATA															
FUSTE															
BASE															
PISO															
INSTALACIONES															

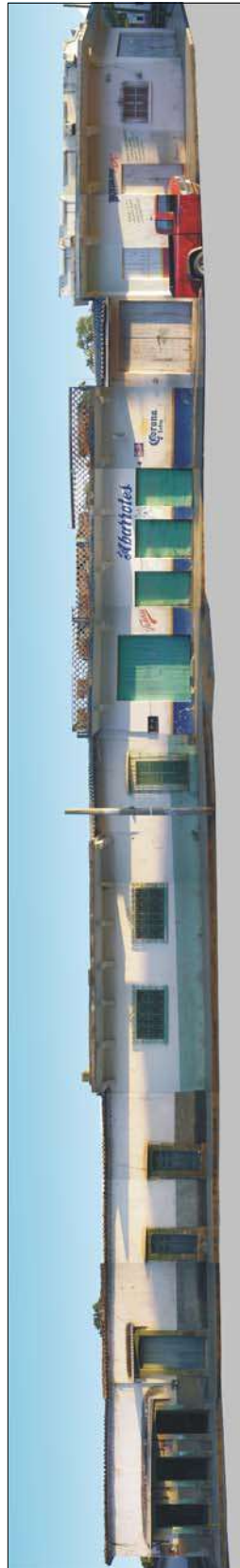

Av. Francisco I. Madero

Proyecto de Mejoramiento de la Imagen Urbana de Villa Victoria, Municipio de Chinicuilá, Michoacán	
ESTADÍSTICA DE EFECTOS DE RUMBOS	
CROQUIS DE UBICACIÓN	
LOCALIZACIÓN	
Estado Michoacán Municipio Chinicuilá Localidad Villa Victoria Colonia Centro Calle Avenida Francisco I. Madero Entre las Calles Lazaro Cardenas Sur y Morelos Sur Fecha Septiembre de 2006 Dibujo Rodrigo Garcia Mier	5S Clave de Manzana:

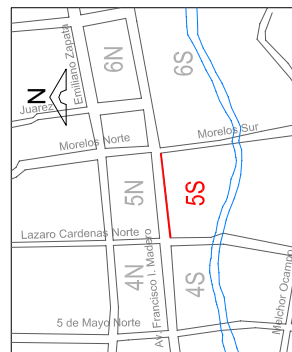

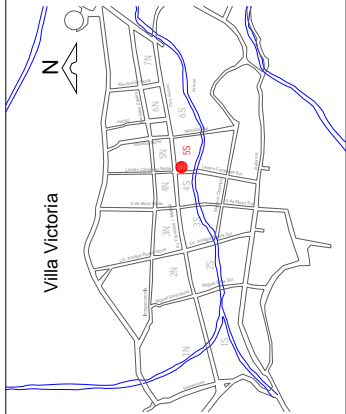
<p>Proyecto de Mejoramiento de la Imagen Urbana de Villa Victoria, Municipio de ChinicUILa, Michoacán</p>		<p>Nº de Ficha: <b>5S-01</b></p>																																																													
<p>REGISTRO Y LEVANTAMIENTO DE FACHADAS DE INMUEBLES</p>																																																															
<p><b>LOCALIZACIÓN</b>                  Estado Michoacán                  Municipio ChinicUILa                  Localidad Villa Victoria                  Colonia Centro                  Calle y Nº Avenida Francisco I. Madero s/n                  Entre las Calles Lazaro Cardenas Sur y Morelos Sur</p>		<p><b>FACHADA</b></p>																																																													
<p><b>IDENTIFICACIÓN</b>                  Tipología Vivienda                  Uso Original Casa Habitación                  Uso Actual Casa Habitación                  Frente 17.3744 m                  Fachada 97.8903 m2                  Fecha febrero de 2006                  Registró de investigación                  Dibujó Eduardo Noel Villa Ortiz                  Nº de Fotografía 59</p>																																																															
<p><b>NOTAS</b></p>																																																															
<p><b>CROQUIS DE UBICACIÓN</b></p> 		<p><b>VALOR</b></p>																																																													
<p><b>ELEMENTOS REGISTRADOS</b></p>		<p><b>ACTIVIDADES DE INTERVENCIÓN PROPUESTAS</b></p>																																																													
<p>CUBIERTA</p>		<table border="1"> <thead> <tr> <th></th> <th>1</th> <th>2</th> <th>3</th> <th>4</th> <th>5</th> </tr> </thead> <tbody> <tr> <td>MACROFLORA</td> <td></td> <td></td> <td></td> <td></td> <td></td> </tr> <tr> <td>MACROFLORA</td> <td></td> <td></td> <td></td> <td></td> <td></td> </tr> <tr> <td>CUMBRERA DESVEMIDA</td> <td></td> <td></td> <td></td> <td></td> <td></td> </tr> <tr> <td>TEJAS DETROCADAS</td> <td></td> <td></td> <td></td> <td></td> <td></td> </tr> <tr> <td>PERDIDA DE ELEMENTOS</td> <td></td> <td></td> <td></td> <td></td> <td></td> </tr> <tr> <td>LAMINA DETROCADA</td> <td></td> <td></td> <td></td> <td></td> <td></td> </tr> <tr> <td>HUMEDAD</td> <td></td> <td></td> <td></td> <td></td> <td></td> </tr> <tr> <td>SUCIEDAD</td> <td></td> <td></td> <td></td> <td></td> <td></td> </tr> <tr> <td>GARGOLA</td> <td></td> <td></td> <td></td> <td></td> <td></td> </tr> </tbody> </table>			1	2	3	4	5	MACROFLORA						MACROFLORA						CUMBRERA DESVEMIDA						TEJAS DETROCADAS						PERDIDA DE ELEMENTOS						LAMINA DETROCADA						HUMEDAD						SUCIEDAD						GARGOLA					
	1	2	3	4	5																																																										
MACROFLORA																																																															
MACROFLORA																																																															
CUMBRERA DESVEMIDA																																																															
TEJAS DETROCADAS																																																															
PERDIDA DE ELEMENTOS																																																															
LAMINA DETROCADA																																																															
HUMEDAD																																																															
SUCIEDAD																																																															
GARGOLA																																																															
<p>PLANA</p>		<p>1) LIMPIEZA 2) CONSOLIDACIÓN DE CUMBRERA 3) LIBERACIÓN DE ELEMENTOS 4) REINTEGRACIÓN DE PIEZAS 5) CONSOLIDACIÓN DE GARGOLA</p>																																																													
<p>INCLINADA</p>																																																															
<p>2 AGUAS</p>																																																															
<p>ACTIVIDADES CUBIERTA</p>																																																															

**Registro y Levantamiento de Fachadas de Inmuebles**

**Proyecto de Mejoramiento de la Imagen Urbana de Villa Victoria, Municipio de Chinicuilá, Michoacán**

W de Ficha: **5S-01**

ELEMENTOS REGISTRADOS		DETERIOROS PRESENTES										ACTIVIDADES DE INTERVENCIÓN PROPUESTAS						
		CARENCIA DE HERRAJES	OXIDO	ELEMENTO DESINTELADO	ANCLAJES DE ANCLAJES	PIEZAS ROTAS	PINTURA DETERIORADA	DESGASTES	ELEMENTO DESPLAZADO	AGREGADOS	ACTIVIDADES DE INTERVENCIÓN PROPUESTAS							
HERRERIA		P B	P A	P B	P A	P B	P A	P B	P A	P B	P A	1	2	3	4	5	6	7
FACHADA	P B																	
ACTIVIDADES MUROS	P A																	

ELEMENTOS REGISTRADOS		DETERIOROS PRESENTES										ACTIVIDADES DE INTERVENCIÓN PROPUESTAS							
		REJUNTES	REJUNTES	REJUNTES	REJUNTES	REJUNTES	REJUNTES	REJUNTES	REJUNTES	REJUNTES	REJUNTES	REJUNTES	1	2	3	4	5	6	7
FACHADA	P B																		
FACHADA	P A																		

ELEMENTOS REGISTRADOS		DETERIOROS PRESENTES										ACTIVIDADES DE INTERVENCIÓN PROPUESTAS							
CARPINTERIA		REJUNTES	REJUNTES	REJUNTES	REJUNTES	REJUNTES	REJUNTES	REJUNTES	REJUNTES	REJUNTES	REJUNTES	1	2	3	4	5	6	7	8
FACHADA	P B																		
FACHADA	P A																		

ACTIVIDADES CARPINTERIA		1) LIMPIEZA	2) RESANES	3) RESTITUCIONES	4) INJERTOS	5) APLICACIÓN DE PINTURA	6) TRATAMIENTO QUÍMICO	7) LIBERACIÓN DE PINTURA	8) APLICACIÓN DE TINTA Y CERA
FACHADA	P B								
FACHADA	P A								

ELEMENTOS REGISTRADOS		DETERIOROS PRESENTES										ACTIVIDADES DE INTERVENCIÓN PROPUESTAS												
		REPARACIONES INADECUADAS	DESCASTE DE PIEZAS	FRACATURAS	FALTA DE JUNTES	PIEZAS FALTANTES	HUNDIMIENTOS	ABUNDANTES	PIEZAS FRACTURADAS	DESCASTE POR ABRASION	HUMEDAD	PISOS SOBREPUESTOS	MACROFLORA	MACROFLORA	1	2	3	4	5	6	7	8	9	
PORTAL	GUARNICIÓN																							
PORTAL	PISOS																							
PORTAL	REGISTROS																							
PORTAL	RAMPAS																							
PORTAL	ESCALINATAS																							
ARROYO	GUARNICIÓN																							
ARROYO	CALLE																							
ARROYO	REGISTROS																							
ARROYO	BANQUETAS																							

ELEMENTOS REGISTRADOS		DETERIOROS PRESENTES										ACTIVIDADES DE INTERVENCIÓN PROPUESTAS							
PAVIMENTOS		REPARACIONES INADECUADAS	DESCASTE DE PIEZAS	FRACATURAS	FALTA DE JUNTES	PIEZAS FALTANTES	HUNDIMIENTOS	ABUNDANTES	PIEZAS FRACTURADAS	DESCASTE POR ABRASION	HUMEDAD	PISOS SOBREPUESTOS	MACROFLORA	MACROFLORA	1	2	3	4	5
ARROYO	GUARNICIÓN																		
ARROYO	CALLE																		
ARROYO	REGISTROS																		
ARROYO	BANQUETAS																		

ELEMENTOS REGISTRADOS		DETERIOROS PRESENTES										ACTIVIDADES DE INTERVENCIÓN PROPUESTAS				
INSTALACIONES		CABLES ELECTRICOS	CABLES TELEFONICOS	TUBERIAS HIDRAULICAS	TUBERIAS SANITARIAS	ACCESORIOS EN DESUSO	ELEMENTO MADECIADO	ELEMENTO DETERIORADO	ACTIVIDADES DE INTERVENCIÓN PROPUESTAS							
INSTALACIONES		1) RETIRO	2) OCULTAR	3) SUSTITUIR	4) REPARAR	5) ADECUAR	1	2	3	4	5					
FACHADA	HIDRAULICA, SANITARIA, ELECTRICA, TELEFONICA															
FACHADA	HIDRAULICA, SANITARIA, ELECTRICA, TELEFONICA															

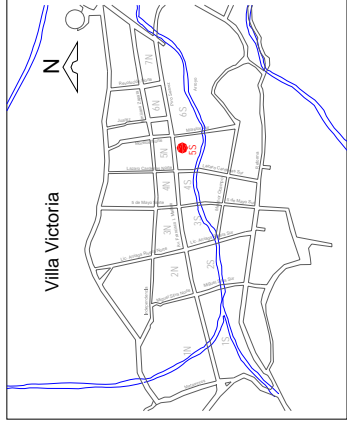

Proyecto de Mejoramiento de la Imagen Urbana de Villa Victoria, Municipio de ChinicUILa, Michoacán		N° de Ficha <b>5S-02</b>																		
REGISTRO Y LEVANTAMIENTO DE FACHADAS DE INMUEBLES																				
<b>FACHADA</b>																				
																				
<b>LOCALIZACIÓN</b> Estado Michoacán Municipio ChinicUILa Localidad Villa Victoria Colonia Centro Calle y N° Avenida Francisco I. Madero s/n Entre las Calles Lazaro Cardenas Sur y Morelos Sur																				
<b>IDENTIFICACIÓN</b> Tipología Vivienda Uso Original Casa Habitación Uso Actual Casa Habitación Frente 16.6847 m Fachada 85.4521 m2 Fecha febrero de 2006 Registró de investigación Dibujó Rodrigo Garcia Mier N° de Fotografía 60																				
<b>NOTAS</b>																				
<b>CROQUIS DE UBICACIÓN</b> 	<b>VALOR</b>																			
		<b>ACTIVIDADES DE INTERVENCIÓN PROPUESTAS</b>																		
		<table border="1" style="width: 100%; border-collapse: collapse;"> <tr> <td style="width: 10%;">1</td> <td style="width: 10%;">2</td> <td style="width: 10%;">3</td> <td style="width: 10%;">4</td> <td style="width: 10%;">5</td> </tr> <tr> <td style="text-align: center;">■</td> <td></td> <td></td> <td></td> <td></td> </tr> </table>	1	2	3	4	5	■												
1	2	3	4	5																
■																				
		<b>DETERIORS PRESENTES</b>																		
		<table border="1" style="width: 100%; border-collapse: collapse;"> <tr> <td style="width: 10%;">MICROFLORA</td> <td style="width: 10%;">MACROFLORA</td> <td style="width: 10%;">CUMBREBA DENIVELADA</td> <td style="width: 10%;">TEJAS DETERIORADAS</td> <td style="width: 10%;">PERDIDA DE ELEMENTOS</td> <td style="width: 10%;">LAMINA DETERIORADA</td> <td style="width: 10%;">HUMEDAD</td> <td style="width: 10%;">SUCCEDAD</td> <td style="width: 10%;">GARGOLA DETERIORADA</td> </tr> <tr> <td style="text-align: center;">■</td> <td></td> <td></td> <td></td> <td></td> <td></td> <td></td> <td></td> <td></td> </tr> </table>	MICROFLORA	MACROFLORA	CUMBREBA DENIVELADA	TEJAS DETERIORADAS	PERDIDA DE ELEMENTOS	LAMINA DETERIORADA	HUMEDAD	SUCCEDAD	GARGOLA DETERIORADA	■								
MICROFLORA	MACROFLORA	CUMBREBA DENIVELADA	TEJAS DETERIORADAS	PERDIDA DE ELEMENTOS	LAMINA DETERIORADA	HUMEDAD	SUCCEDAD	GARGOLA DETERIORADA												
■																				
		<b>ELEMENTOS REGISTRADOS</b>																		
		<table border="1" style="width: 100%; border-collapse: collapse;"> <tr> <td style="width: 10%;">CUBIERTA</td> <td style="width: 10%;">PB</td> <td style="width: 10%;">PA</td> <td style="width: 10%;">PB</td> <td style="width: 10%;">PA</td> <td style="width: 10%;">PB</td> <td style="width: 10%;">PA</td> <td style="width: 10%;">PB</td> <td style="width: 10%;">PA</td> </tr> <tr> <td style="text-align: center;">■</td> <td></td> <td></td> <td></td> <td></td> <td></td> <td></td> <td></td> <td></td> </tr> </table>	CUBIERTA	PB	PA	PB	PA	PB	PA	PB	PA	■								
CUBIERTA	PB	PA	PB	PA	PB	PA	PB	PA												
■																				
		<b>ACTIVIDADES CUBIERTA</b>																		
		<table border="1" style="width: 100%; border-collapse: collapse;"> <tr> <td style="width: 10%;">1) LIMPIEZA</td> <td style="width: 10%;">2) CONSOLIDACIÓN DE CUMBREBA</td> <td style="width: 10%;">3) LIBERACIÓN DE ELEMENTOS</td> </tr> <tr> <td style="text-align: center;">■</td> <td></td> <td></td> </tr> </table>	1) LIMPIEZA	2) CONSOLIDACIÓN DE CUMBREBA	3) LIBERACIÓN DE ELEMENTOS	■														
1) LIMPIEZA	2) CONSOLIDACIÓN DE CUMBREBA	3) LIBERACIÓN DE ELEMENTOS																		
■																				
		<table border="1" style="width: 100%; border-collapse: collapse;"> <tr> <td style="width: 10%;">4) REINTEGRACIÓN DE PIEZAS</td> <td style="width: 10%;">5) CONSOLIDACIÓN DE GARGOLA</td> </tr> <tr> <td style="text-align: center;">■</td> <td></td> </tr> </table>	4) REINTEGRACIÓN DE PIEZAS	5) CONSOLIDACIÓN DE GARGOLA	■															
4) REINTEGRACIÓN DE PIEZAS	5) CONSOLIDACIÓN DE GARGOLA																			
■																				

Proyecto de Mejoramiento de la Imagen Urbana de Villa Victoria, Municipio de Chinicuilá, Michoacán

W de ficha: 5S-02

REGISTRO Y LEVANTAMIENTO DE FACHADAS DE INMUEBLES

ELEMENTOS REGISTRADOS	DETERIORS PRESENTES								ACTIVIDADES DE INTERVENCIÓN PROPUESTAS									
	RESANES CON CEMENTO	COQUEDES	FALTA DE JUNTOS	MCROFLORA	PULVERIZACIONES	PINTURA DETERIORADA	ASCENCIONAL	MACROFLORA	PINTURA SOBRE PINTURA ANTERIOR	WANOS TAPADOS	1	2	3	4	5	6	7	8
MUROS																		
FACHADA																		
ACTIVIDADES MUROS	1) LIMPIEZA 2) REJUNTEOS 3) CONSOLIDACIÓN DE APLANADOS 4) LIBERACIÓN DE APLANADOS 5) LIBERACIÓN DE PINTURA 6) CONSOLIDACIÓN DE PINTURA 7) RESTITUCIÓN DE PINTURAS 8) OTROS																	

ELEMENTOS REGISTRADOS	DETERIORS PRESENTES										ACTIVIDADES DE INTERVENCIÓN PROPUESTAS						
	CABECERA DE HERRAJES	OXIDO	ELEMENTO DESINTEGRADO	ANCLAJES	PIEZAS ROTAS	PINTURA DETERIORADA	DESCASTES	ELEMENTO DESPLAZADO	ELEMENTOS AGREGADOS	1	2	3	4	5	6	7	
HERRERIA																	
VENTANAS	P B																
	P A																
PUERTAS	P B																
	P A																
BALCONES	P B																
	P A																

ELEMENTOS REGISTRADOS	DETERIORS PRESENTES										ACTIVIDADES DE INTERVENCIÓN PROPUESTAS									
	GRIETAS	RESANES	INDECUADOS	FALTA DE CRISTALES	HUMEDADES	MCROFLORA	TABLEROS DETERIORADOS	PINTURA DETERIORADA	RECUBRIMIENTO INADECUADO	PIEZAS FALTANTES	ELEMENTOS ABRASADOS	ELEMENTOS SOBREPUESTOS O ABRASADOS	1	2	3	4	5	6	7	8
CARPINTERIA																				
FACHADA																				
VENTANAS	P B																			
	P A																			
PUERTAS	P B																			
	P A																			

ACTIVIDADES CARPINTERIA	1) LIMPIEZA	2) RESANES	3) RESTITUCIONES	4) INJERTOS	5) APLICACIÓN DE PINTURA	6) TRATAMIENTO QUÍMICO	7) LIBERACIÓN DE PINTURA	8) APLICACIÓN DE TINTA Y CERA

ELEMENTOS REGISTRADOS	DETERIORS PRESENTES										ACTIVIDADES DE INTERVENCIÓN PROPUESTAS									
	REPARACIONES INDECUADAS	DESCASTES	FRACTURAS	FALTA DE JUNTOS	PIEZAS FALTANTES	HUNDIMIENTOS	PIEZAS FRACTURADAS	DESCASTE POR ABRASION	HUMEDAD	PISOS SOBREPUESTOS	MACROFLORA	1	2	3	4	5	6	7	8	9
PAVIMENTOS																				
GUARNICIÓN																				
PISOS																				
REGISTROS																				
RAMPAS																				
ESCALINATAS																				
GUARNICIÓN																				
CALLE																				
REGISTROS																				
BANQUETAS																				
ACTIVIDADES PAVIMENTOS	1) LIMPIEZA 2) REJUNTEOS 3) RESTITUCIONES 4) INJERTOS 5) LIBERACIÓN DE PAVIMENTOS 6) CORRECCIÓN DE NIVELES 7) INTEGRACIÓN DE PAVIMENTOS 8) LIBERACIÓN DE RESANES 9) OTROS																			

ELEMENTOS REGISTRADOS	DETERIORS PRESENTES										ACTIVIDADES DE INTERVENCIÓN PROPUESTAS				
	CABLES ELÉCTRICOS	CABLES TELEFÓNICOS	TUBERÍAS HIDRÁULICAS	TUBERÍAS SANITARIAS	ACCESORIOS EN DESUSO	ELEMENTO INADECUADO	ELEMENTO DETERIORADO	1	2	3	4	5			
INSTALACIONES															
MURO															
MARCO															
VIGAS															
ARRASTRE															
PUERTA															
VENTANA															
ARRASTRE															
ZAPATA															
FUSTE															
BASE															
PISO															
INSTALACIONES	HIDRÁULICA, SANITARIA, ELÉCTRICA, TELEFÓNICA														

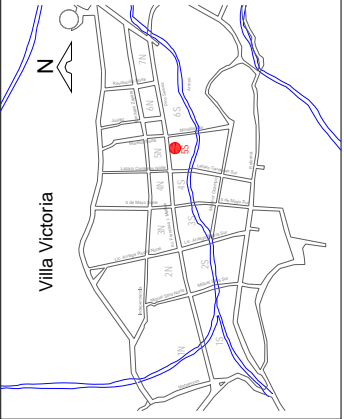
Proyecto de Mejoramiento de la Imagen Urbana de Villa Victoria, Municipio de Chinicuilá, Michoacán		N° de Ficha <b>5S-03</b>
REGISTRO Y LEVANTAMIENTO DE FACHADAS DE INMUEBLES		
<b>FACHADA</b>		
		
<b>LOCALIZACIÓN</b>		
Estado Michoacán		
Municipio Chinicuilá		
Localidad Villa Victoria		
Colonia Centro		
Calle y N° Avenida Francisco I. Madero s/h		
Entre las Calles Lazaro Cardenas Sur y Morelos Sur		
<b>IDENTIFICACIÓN</b>		
Tipología Vivienda		
Uso Original Casa Habitación		
Uso Actual Casa Habitación		
Frente 17.1917 m		
Fachada 89.1629 m2		
Fecha febrero de 2006		
Registró de investigación		
Dibujó Eduardo Noel Villa Ortiz		
N° de Fotografía 61		
<b>NOTAS</b>		
<b>CROQUIS DE UBICACIÓN</b>		
<b>VALOR</b>		
<b>ELEMENTOS REGISTRADOS</b>		ACTIVIDADES DE INTERVENCIÓN PROPUUESTAS
CUBIERTA		1 2 3 4 5
PLANA	MICROFLORA CUMBRELA MACROFLORA	DETERIOROS PRESENTES MICROFLORA CUMBRELA MACROFLORA TEJAS DETERIORADAS PERDIDA DE ELEMENTOS LAMINA DETERIORADA HUMEDAD SUCIEDAD GARGOLA
INCLINADA	PB PA PB PA	
2 AGUAS	PB PA	
ACTIVIDADES CUBIERTA	1) LIMPIEZA 2) CONSOLIDACIÓN DE CUMBRELA 3) LIBERACIÓN DE ELEMENTOS 4) REINTEGRACIÓN DE PIEZAS 5) CONSOLIDACIÓN DE GARGOLA	

Proyecto de Mejoramiento de la Imagen Urbana de Villa Victoria, Municipio de ChinicUILa, Michoacán

5S-03

REGISTRO Y LEVANTAMIENTO DE FACHADAS DE INMUEBLES

ELEMENTOS REGISTRADOS	DETERIOROS PRESENTES								ACTIVIDADES DE INTERVENCIÓN PROPUESTAS									
	RESANES CON CEMENTO	QUEDADES	FALTA DE JUNTOS	MCRFLORA	PLVERZACIONES	PINTURA DETERIADA	HUMEDAD ASENCIONAL	MACROFLORA	WANOS TAPADOS	PINTURA SOBRE MURO APARENTE	1	2	3	4	5	6	7	8
FACHADA																		
ACTIVIDADES MUIROS	1) LIMPIEZA 2) REJUNTEOS 3) CONSOLIDACIÓN DE APLANADOS 4) LIBERACIÓN DE PINTURA 5) LIBERACIÓN DE PINTURA 6) CONSOLIDACIÓN DE PINTURA 7) RESTITUCIÓN DE PINTURAS 8) OTROS																	

ELEMENTOS REGISTRADOS	DETERIOROS PRESENTES								ACTIVIDADES DE INTERVENCIÓN PROPUESTAS									
	GREITAS	RESANES INMDECUADOS	FALTA DE CRISTALES	HUMEDADES	MICROFLORA	TAVEROS	PINTURA DETERIADA	RECURBIMIENTO INMDECUADO	PIEZAS FALTANTES	ELEMENTOS ALBERADOS O SOBREPUESTOS	1	2	3	4	5	6	7	8
VENTANAS																		
PUERTAS																		
ACTIVIDADES CARPINTERIA	1) LIMPIEZA 2) RESANES 3) RESTITUCIONES 4) INJERTOS 5) APLICACIÓN DE PINTURA 6) TRATAMIENTO QUIMICO 7) LIBERACIÓN DE PINTURA 8) APLICACIÓN DE TINTA Y CERA																	

ELEMENTOS REGISTRADOS	DETERIOROS PRESENTES								ACTIVIDADES DE INTERVENCIÓN PROPUESTAS										
	REPARACIONES INMDECUADAS	DESCASTE DE PIEZAS	FRACATURAS	FALTA DE JUNTOS	PIEZAS FALTANTES	HUNDIMIENTOS	PIEZAS FRACTURADAS	DESASTE POR ABRASION	HUMEDAD	PISOS SOBREPUESTOS	1	2	3	4	5	6	7	8	9
GUARNICIÓN																			
PISOS																			
REGISTROS																			
RAMPAS																			
ESCALINATAS																			
GUARNICIÓN																			
CALLE																			
REGISTROS																			
BANQUETAS																			
ACTIVIDADES PAVIMENTOS	1) LIMPIEZA 2) REJUNTEOS 3) RESTITUCIONES 4) INJERTOS 5) LIBERACIÓN DE PAVIMENTOS 6) CORRECCIÓN DE NIVELES 7) INTEGRACIÓN DE PAVIMENTOS 8) LIBERACIÓN DE RESANES 9) OTROS																		

ELEMENTOS REGISTRADOS	DETERIOROS PRESENTES								ACTIVIDADES DE INTERVENCIÓN PROPUESTAS							
	CARENCIA DE HERBES	OXIDO	EL MANTO DESMANTADO	AUSENCIA DE ANCLAS	PIEZAS ROTAS	PINTURA DETERIADA	DESGASTES	ELEMENTO DEPLOMADO	AGREGADOS	1	2	3	4	5	6	7
HERRERIA																
VENTANAS																
PUERTAS																
BALCONES																
FACHADA																

ELEMENTOS REGISTRADOS	DETERIOROS PRESENTES								ACTIVIDADES DE INTERVENCIÓN PROPUESTAS				
	CABLES ELECTRICOS	CABLES TELEFONICOS	TUBERIAS HIDRAULICAS	TUBERIAS SANITARIAS	ACCESORIOS EN DESUSO	ELEMENTO INMDECUADO	ELEMENTO DETERIADO	1	2	3	4	5	
INSTALACIONES													
MURO													
MARCO													
VIGAS													
ARRASTRE													
PUERTA													
VENTANA													
ARRASTRE													
ZAPATA													
FUSTE													
BASE													
PISO													
INSTALACIONES	HIDRAULICA, SANITARIA, ELECTRICA, TELEFONICA												

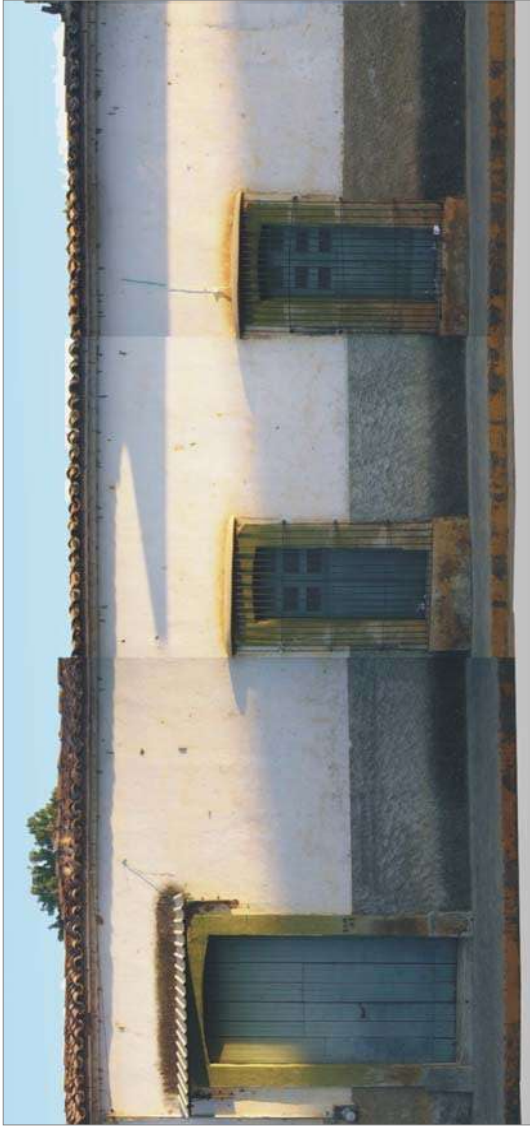
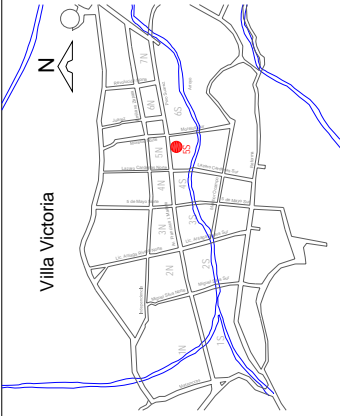
Proyecto de Mejoramiento de la Imagen Urbana de Villa Victoria, Municipio de Chinicuilá, Michoacán		No de Ficha: <b>5S-04</b>						
				REGISTRO Y LEVANTAMIENTO DE FACHADAS DE INMUEBLES				
<b>FACHADA</b>								
								
<b>LOCALIZACIÓN</b> Estado Michoacán Municipio Chinicuilá Localidad Villa Victoria Colonia Centro Calle y N° Avenida Francisco I. Madero s/n Entre las Calles Lazaro Cardenas Sur y Morelos Sur		<b>VALOR</b> Tradicional						
<b>IDENTIFICACIÓN</b> Tipología Vivienda Uso Original Casa Habitación Uso Actual Casa Habitación Frente 14.0360 m Fachada 67.0058 m <sup>2</sup> Fecha febrero de 2006 Registro de Investigación Dibujó Rodrigo García Mier N° de Fotografía 62								
<b>NOTAS</b>		<b>CROQUIS DE UBICACIÓN</b> 						
<b>ELEMENTOS REGISTRADOS</b>		<b>DETERIOROS PRESENTES</b>		<b>ACTIVIDADES DE INTERVENCIÓN PROPUUESTAS</b>				
		<b>ELEMENTOS REGISTRADOS</b>						
CUBIERTA		MICROFLORA MACROFLORA CUMBRERA DESNIVELADA DETERIOROS DE TEGOS PERIODE DE DETERIORADOS LAMINA DE DETERIORADA HUMEDAD SUCIEDAD GARGOLA	1) LIMPIEZA 2) CONSOLIDACIÓN DE CUMBRERA 3) LIBERACIÓN DE ELEMENTOS 4) REINTEGRACIÓN DE PIEZAS 5) CONSOLIDACIÓN DE GARGOLA					
PLANA		P B P A						
INCLINADA		P B P A						
2 AGUAS		P B P A						
<b>ACTIVIDADES CUBIERTA</b>		1) LIMPIEZA 2) CONSOLIDACIÓN DE CUMBRERA 3) LIBERACIÓN DE ELEMENTOS 4) REINTEGRACIÓN DE PIEZAS 5) CONSOLIDACIÓN DE GARGOLA						

Proyecto de Mejoramiento de la Imagen Urbana de Villa Victoria, Municipio de ChinicUILa, Michoacán

# de Ficha: 5S-04

REGISTRO Y LEVANTAMIENTO DE FACHADAS DE INMUEBLES

ELEMENTOS REGISTRADOS	DETERIORS PRESENTES										ACTIVIDADES DE INTERVENCIÓN PROPUESTAS								
	RESANES CON CEMENTO	COQUEADES	FALTA DE JUNTOS	MICROFLORA	PULVERIZACIONES	PIINTURA DETERIORADA	HUMEDAD	ASCENDINA	MACROFLORA	VANOS TAPADOS	PIINTURA SOBRE PINTURA APARENTE	1	2	3	4	5	6	7	8
MUROS																			
FACHADA																			
P.B.																			
P.A.																			

ACTIVIDADES MUROS	1) LIMPIEZA 2) REJUNTEOS 3) CONSOLIDACIÓN DE APLANADOS 4) LIBERACIÓN DE APLANADOS 5) LIBERACIÓN DE PINTURA 6) CONSOLIDACIÓN DE PINTURA 7) RESTITUCIÓN DE PINTURAS 8) OTROS							
	1	2	3	4	5	6	7	8

ELEMENTOS REGISTRADOS	DETERIORS PRESENTES										ACTIVIDADES DE INTERVENCIÓN PROPUESTAS								
	GRIETAS	RESANES INADECUADOS	FALTA DE CRISTALES	HUMEDADES	MICROFLORA	TABLETOS DETERIORADOS	PIINTURA DETERIORADA	RECUBRIMIENTO INADECUADO	PIEZAS FALTANTES	ELEMENTOS ALABADOS	ELEMENTOS SOBREPUESTOS	1	2	3	4	5	6	7	8
CARPINTERIA																			
FACHADA																			
P.B.																			
P.A.																			
P.B.																			
P.A.																			

ACTIVIDADES CARPINTERIA	1) LIMPIEZA 2) RESANES 3) RESTITUCIONES 4) INJERTOS 5) APLICACIÓN DE PINTURA 6) TRATAMIENTO QUIMICO 7) LIBERACIÓN DE PINTURA 8) APLICACIÓN DE TINTA Y CERA							
	1	2	3	4	5	6	7	8

ELEMENTOS REGISTRADOS	DETERIORS PRESENTES										ACTIVIDADES DE INTERVENCIÓN PROPUESTAS												
	REPARACIONES INADECUADAS	DESGASTE DE PIEZAS	FRACATURAS	FALTA DE JUNTOS	PIEZAS FALTANTES	HUNDIMIENTOS	PIEZAS ABUNDANTES	FRACATURAS	DESGASTE POR ABRASION	HUMEDAD	PIIS SOBREPUESTOS	MICROFLORA	MACROFLORA	1	2	3	4	5	6	7	8	9	
PAVIMENTOS																							
GUARNICIÓN																							
PISOS																							
REGISTROS																							
RAMPAS																							
ESCALINATAS																							
ARROYO VEHICULAR																							
GUARNICIÓN																							
CALLE																							
REGISTROS																							
BANQUETAS																							

ACTIVIDADES PAVIMENTOS	1) LIMPIEZA 2) REJUNTEOS 3) RESTITUCIONES 4) INJERTOS 5) LIBERACIÓN DE PAVIMENTOS 6) CORRECCIÓN DE NIVELES 7) INTEGRACIÓN DE PAVIMENTOS 8) LIBERACIÓN DE RESANES 9) OTROS								
	1	2	3	4	5	6	7	8	9

ELEMENTOS REGISTRADOS	DETERIORS PRESENTES										ACTIVIDADES DE INTERVENCIÓN PROPUESTAS						
	CARGA DE HERRAJES	OXIDO	ELEMENTO DESVANEcido	AUSENCIA DE ANCLAJES	PIEZAS ROTAS	PINTURA DETERIORADA	DESGASTES	ELEMENTO DESPLOMADO	ELEMENTOS AGRIETADOS	1	2	3	4	5	6	7	
HERRERIA																	
VENTANAS																	
P.A.																	
P.B.																	
P.A.																	
P.B.																	
P.A.																	

ELEMENTOS REGISTRADOS	DETERIORS PRESENTES										ACTIVIDADES DE INTERVENCIÓN PROPUESTAS					
	CABLES ELECTRICOS	CABLES TELEFONICOS	TUBERIAS HIDRAULICAS	TUBERIAS SANITARIAS	ACCESORIOS EN DESUSO	ELEMENTO INADECUADO	ELEMENTO DETERIORADO	1	2	3	4	5				
INSTALACIONES																
MURO																
MARCO																
VIGAS																
ARRASTRE																
PUERTA																
VENTANA																
ARRASTRE																
ZAPATA																
FUSTE																
BASE																
PISO																

INSTALACIONES	HIDRAULICA, SANITARIA, ELECTRICA, TELEFONICA									
	1	2	3	4	5					

Proyecto de Mejoramiento de la Imagen Urbana de Villa Victoria, Municipio de ChinicUILa, Michoacán

Plano de Ficha  
5S-05

REGISTRO Y LEVANTAMIENTO DE FACHADAS DE INMUEBLES

FACHADA

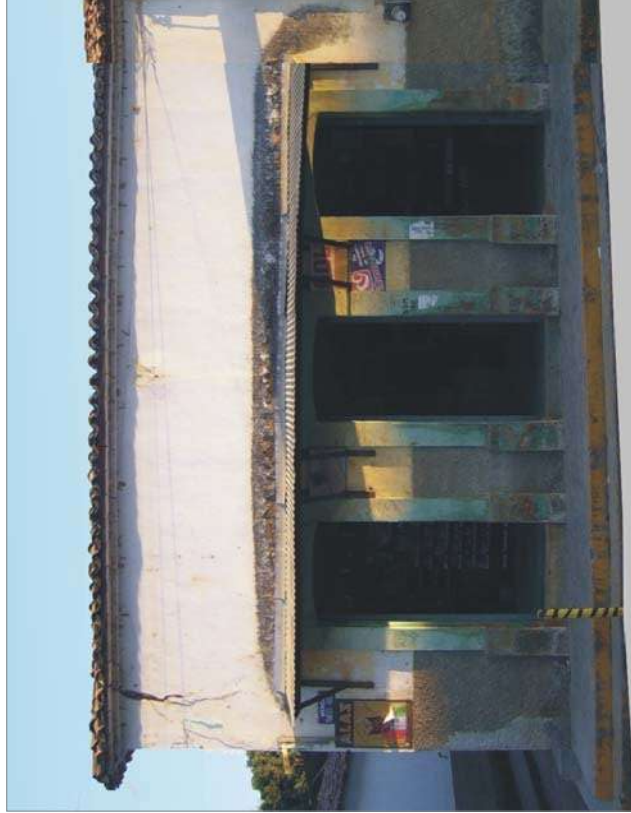

**LOCALIZACIÓN**  
 Estado Michoacán  
 Municipio ChinicUILa  
 Localidad Villa Victoria  
 Colonia Centro  
 Calle y N° Avenida Francisco I. Madero s/n  
 Entre las Calles Lazaro Cardenas Sur y Morelos Sur

**IDENTIFICACIÓN**  
 Tipología Vivienda  
 Uso Original Casa Habitación  
 Uso Actual Casa Habitación  
 Frente 8.2759 m  
 Fachada 40.64 m2  
 Fecha febrero de 2006  
 Registró de investigación  
 Dibujó Eduardo Noel Villa Ortiz  
 N° de Fotografía 63

**NOTAS**

**CROQUIS DE UBICACIÓN**

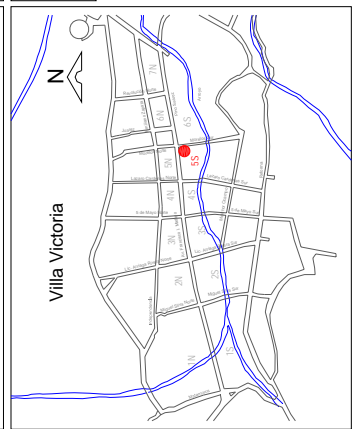

**VALOR**

Tradicional

ELEMENTOS REGISTRADOS	DETERIOROS PRESENTES										ACTIVIDADES DE INTERVENCIÓN PROPUESTAS				
	MACROFLORA	MACROFLORA	CUMBRERA DESMAYADA	TEJAS	DETERIORADAS	PERDIDA DE ELEMENTOS	LAMINA DETERIORADA	HUMEDAD	SUCIEDAD	GARGOLA DETERIORADA	1	2	3	4	5
CUBIERTA															
PLANA															
	PB														
	P.A														
INCLINADA															
	PB														
	P.A														
2 AGUAS															
	PB														
	P.A														
ACTIVIDADES CUBIERTA															

1) LIMPIEZA      2) CONSOLIDACION DE CUMBRERA      3) LIBERACION DE ELEMENTOS  
 4) REINTEGRACION DE PIEZAS      5) CONSOLIDACION DE GARGOLA



Proyecto de Mejoramiento de la Imagen Urbana de Villa Victoria, Municipio de ChinicUILa, Michoacán

# de folio: 5S-05

REGISTRO Y LEVANTAMIENTO DE FACHADAS DE INMUEBLES

ELEMENTOS REGISTRADOS	DETERIOROS PRESENTES								ACTIVIDADES DE INTERVENCIÓN PROPUESTAS									
	RESANOS CON CEMENTO	QUEDADES	FALTA DE JUNTES	MICROFLORA	PULVERIZACIONES	PINTURA DETERIORADA	HUMEDAD ASCENCIONAL	MACROFLORA	MANOS TAPADOS	PINTURA SOBRE MURO APARENTE	1	2	3	4	5	6	7	8
MUROS																		
FACHADA																		
ACTIVIDADES MUROS	1) LIMPIEZA 2) REJUNTES 3) CONSOLIDACIÓN DE APLANADOS 4) LIBERACIÓN DE APLANADOS 5) LIBERACIÓN DE PINTURA 6) CONSOLIDACIÓN DE PINTURA 7) RESTITUCIÓN DE PINTURAS 8) OTROS																	

ELEMENTOS REGISTRADOS	DETERIOROS PRESENTES										ACTIVIDADES DE INTERVENCIÓN PROPUESTAS							
	CARENAS DE HERRILLAS	OXIDO	ELEMENTO DE SIVELADO	AUSENCIA DE ANCLAJES	PIEZAS ROTAS	PINTURA DETERIORADA	DESGASTES	ELEMENTO DE SIVELADO	ACCIONES EN DESUSO	ELEMENTO INADECUADO	ELEMENTO DETERIORADO	1	2	3	4	5	6	7
HERRERIA																		
VENTANAS	PB																	
PUERTAS	PA																	
BALCONES	PB																	
FACHADA	PA																	

ELEMENTOS REGISTRADOS	DETERIOROS PRESENTES										ACTIVIDADES DE INTERVENCIÓN PROPUESTAS							
	GRENAS	RESANOS INADECUADOS	FALTA DE CRISTALES	HUMIDADES	MICROFLORA	TABLEROS DETERIORADOS	PINTURA DETERIORADA	RECUBRIMIENTO INADECUADO	PIEZAS FALTANTES	ELEMENTOS ALBERGADOS O SOBREPUESTOS	1	2	3	4	5	6	7	8
CARPINTERIA																		
VENTANAS	PB																	
PUERTAS	PA																	
FACHADA	PB																	
ACTIVIDADES CARPINTERIA	1) LIMPIEZA 2) RESANOS 3) RESTITUCIONES 4) INJERTOS 5) APLICACIÓN DE PINTURA 6) TRATAMIENTO QUÍMICO 7) LIBERACIÓN DE PINTURA 8) APLICACIÓN DE TINTA Y CERA																	

ELEMENTOS REGISTRADOS	DETERIOROS PRESENTES										ACTIVIDADES DE INTERVENCIÓN PROPUESTAS									
	REPARACIONES INADECUADAS	DESCASTE DE PIEZAS	FRACTURAS	FALTA DE JUNTES	PIEZAS FALTANTES	HUMIDAMIENTOS	PIEZAS FRACTURADAS	DESCASTE POR ABRASION	HUMEDAD	PISOS SOBREPUESTOS	MICROFLORA	1	2	3	4	5	6	7	8	9
PAVIMENTOS																				
GUARNICIÓN																				
PISOS																				
REGISTROS																				
RAMPAS																				
ESCALINATAS																				
GUARNICIÓN																				
CALLE																				
REGISTROS																				
BANQUETAS																				
ACTIVIDADES PAVIMENTOS	1) LIMPIEZA 2) REJUNTES 3) RESTITUCIONES 4) INJERTOS 5) LIBERACIÓN DE PAVIMENTOS 6) CORRECCIÓN DE NIVELES 7) INTEGRACIÓN DE PAVIMENTOS 8) LIBERACIÓN DE RESANOS 9) OTROS																			

ELEMENTOS REGISTRADOS	DETERIOROS PRESENTES										ACTIVIDADES DE INTERVENCIÓN PROPUESTAS				
	CABLES ELECTRICOS	CABLES TELEFONICOS	TUBERIAS HIDRONOMICAS	TUBERIAS SANITARIAS	ACCIONES EN DESUSO	ELEMENTO INADECUADO	ELEMENTO DETERIORADO	1	2	3	4	5			
INSTALACIONES															
MURO															
MARCO															
VIGAS															
ARRASTRE															
PUERTA															
VENTANA															
ARRASTRE															
ZAPATA															
FUSTE															
BASE															
PISO															
INSTALACIONES	HIDRAULICA, SANITARIA, ELECTRICA, TELEFONICA														



Av. Pino Suarez



<p>Proyecto de Mejoramiento de la Imagen Urbana de Villa Victoria, Municipio de Chinicuilá, Michoacán</p>	
<p>ESTADÍSTICA EN FACHANDAS DE INVIERNES</p>	
<p>LOCALIZACIÓN</p> <p>Estado Michoacán Municipio Chinicuilá Localidad Villa Victoria Colonia Centro Calle Avenida Pino Suarez. Entre las Calles Juárez y Revolución Norte.</p>	<p>CROQUIS DE UBICACIÓN</p>
<p>Fecha Septiembre de 2006 Dibujó Eduardo Noel Villa Ortiz</p>	<p>Clave de Manzana: <b>6N</b></p>

**Proyecto de Mejoramiento de la Imagen Urbana de Villa Victoria, Municipio de Chinicuila, Michoacán**

REGISTRO Y LEVANTAMIENTO DE FACHADAS DE INMUEBLES

N° de Ficha:  
**6N-01**

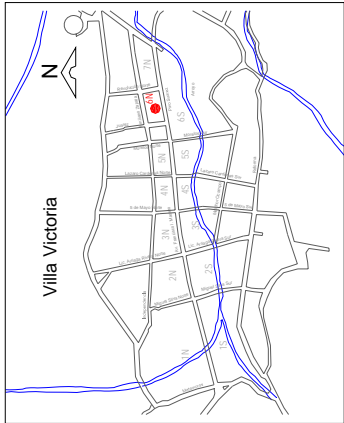
LOCALIZACIÓN	FACHADA																																																																																																									
<p>Estado Michoacán Municipio Chinicuila Localidad Villa Victoria Colonia Centro Calle y N° Pino Suarez s/n Entre las Calles Juárez y Revolución Norte</p>																																																																																																										
<p><b>IDENTIFICACIÓN</b> Tipología Educación Uso Original Escuela Uso Actual Escuela Frente 70.17m Fachada 361.63m2 Fecha febrero de 2006 Registró de Investigación Dibujo Eduardo Noel Villa Ortiz N° de Fotografía 85</p>																																																																																																										
<p><b>NOTAS</b></p>																																																																																																										
																																																																																																										
<p><b>VALOR</b></p>	<p><b>ACTIVIDADES DE INTERVENCIÓN PROPUESTAS</b></p> <table border="1" style="width: 100%; text-align: center;"> <thead> <tr> <th rowspan="2">ELEMENTOS REGISTRADOS</th> <th colspan="10">DETERIOROS PRESENTES</th> <th colspan="5">ACTIVIDADES DE INTERVENCIÓN PROPUESTAS</th> </tr> <tr> <th>MACROFLORA</th> <th>MACROFLORA</th> <th>CUMBRERA DESINCLINADA</th> <th>DETERIOROS DE TEJAS</th> <th>PERDIDA DE ELEMENTOS</th> <th>LAMINA DETERIORADA</th> <th>HUMEDAD</th> <th>SUCIEDAD</th> <th>DETERIORO DE GARGOLA</th> <th>1</th> <th>2</th> <th>3</th> <th>4</th> <th>5</th> </tr> </thead> <tbody> <tr> <td>CUBIERTA</td> <td></td><td></td><td></td><td></td><td></td><td></td><td></td><td></td><td></td><td></td><td></td><td></td><td></td><td></td> </tr> <tr> <td>PLANA</td> <td></td><td></td><td></td><td></td><td></td><td></td><td></td><td></td><td></td><td></td><td></td><td></td><td></td><td></td> </tr> <tr> <td>INCLINADA</td> <td></td><td></td><td></td><td></td><td></td><td></td><td></td><td></td><td></td><td></td><td></td><td></td><td></td><td></td> </tr> <tr> <td>2 AGUAS</td> <td></td><td></td><td></td><td></td><td></td><td></td><td></td><td></td><td></td><td></td><td></td><td></td><td></td><td></td> </tr> <tr> <td>ACTIVIDADES CUBIERTA</td> <td></td><td></td><td></td><td></td><td></td><td></td><td></td><td></td><td></td><td></td><td></td><td></td><td></td><td></td> </tr> </tbody> </table>	ELEMENTOS REGISTRADOS	DETERIOROS PRESENTES										ACTIVIDADES DE INTERVENCIÓN PROPUESTAS					MACROFLORA	MACROFLORA	CUMBRERA DESINCLINADA	DETERIOROS DE TEJAS	PERDIDA DE ELEMENTOS	LAMINA DETERIORADA	HUMEDAD	SUCIEDAD	DETERIORO DE GARGOLA	1	2	3	4	5	CUBIERTA															PLANA															INCLINADA															2 AGUAS															ACTIVIDADES CUBIERTA														
ELEMENTOS REGISTRADOS	DETERIOROS PRESENTES										ACTIVIDADES DE INTERVENCIÓN PROPUESTAS																																																																																															
	MACROFLORA	MACROFLORA	CUMBRERA DESINCLINADA	DETERIOROS DE TEJAS	PERDIDA DE ELEMENTOS	LAMINA DETERIORADA	HUMEDAD	SUCIEDAD	DETERIORO DE GARGOLA	1	2	3	4	5																																																																																												
CUBIERTA																																																																																																										
PLANA																																																																																																										
INCLINADA																																																																																																										
2 AGUAS																																																																																																										
ACTIVIDADES CUBIERTA																																																																																																										
	1) LIMPIEZA      2) CONSOLIDACIÓN DE CUMBRERA      3) LIBERACIÓN DE ELEMENTOS 4) REINTEGRACIÓN DE PIEZAS      5) CONSOLIDACIÓN DE GARGOLA																																																																																																									

Proyecto de Mejoramiento de la Imagen Urbana de Villa Victoria, Municipio de ChinicUILa, Michoacán

M de Fabril  
6N-01

REGISTRO Y LEVANTAMIENTO DE FACHADAS DE INMUEBLES

ELEMENTOS REGISTRADOS	DETERIORS PRESENTES								ACTIVIDADES DE INTERVENCIÓN PROPUESTAS												
	RESANES CON CEMENTO	COQUEDES	FALTA DE JUNTOS	MICROFLOJA	PULVERIZACIONES	PINTURA DETERIORADA	HUMEDAD ASCENDENTE	MACROFLOJA	MANCHAS	MANCHAS	1	2	3	4	5	6	7	8			
MUROS																					
FACHADA																					
ACTIVIDADES MUROS	1) LIMPIEZA 2) REJUNTEOS 3) CONSOLIDACIÓN DE APLANADOS 4) LIBERACIÓN DE APLANADOS								5) LIBERACIÓN DE PINTURA 6) CONSOLIDACIÓN DE PINTURA 7) RESTITUCIÓN DE PINTURAS 8) OTROS												
ELEMENTOS REGISTRADOS	DETERIORS PRESENTES												ACTIVIDADES DE INTERVENCIÓN PROPUESTAS								
	GREITAS	RESANES	MANCHUCOS	FALTA DE CRISTALES	HUMEDADES	MICROFLOJA	TABLETROS DETERIORADOS	PINTURA DETERIORADA	RECUBRIMIENTO	PIEZAS FALTANTES	ELEMENTOS AGREGADOS	SOBREPUESTOS	1	2	3	4	5	6	7	8	
CARPINTERIA																					
FACHADA																					
ACTIVIDADES CARPINTERIA	1) LIMPIEZA 2) RESANES 3) RESTITUCIONES 4) INJERTOS 5) APLICACIÓN DE PINTURA 6) TRATAMIENTO QUÍMICO 7) LIBERACIÓN DE PINTURA 8) APLICACIÓN DE TINTA Y CERA																				
ELEMENTOS REGISTRADOS	DETERIORS PRESENTES												ACTIVIDADES DE INTERVENCIÓN PROPUESTAS								
	REPARACIONES	FRAGTUROS	FALTA DE JUNTOS	PIEZAS FALTANTES	HUMEDADES	ABRASMOS	PIEZAS FRAGTUROSAS	FRAGTUROS	REPARACIONES	REPARACIONES	FRAGTUROS	FRAGTUROS	FRAGTUROS	FRAGTUROS	FRAGTUROS	FRAGTUROS	FRAGTUROS	FRAGTUROS	FRAGTUROS	FRAGTUROS	FRAGTUROS
PAVIMENTOS																					
PORTAL																					
ARROYO																					
ACTIVIDADES PAVIMENTOS	1) LIMPIEZA 2) REJUNTEOS 3) RESTITUCIONES 4) INJERTOS 5) LIBERACIÓN DE PAVIMENTOS 6) CORRECCIÓN DE NIVELES 7) INTEGRACIÓN DE PAVIMENTOS 8) LIBERACIÓN DE RESANES 9) OTROS																				

ELEMENTOS REGISTRADOS	DETERIORS PRESENTES										ACTIVIDADES DE INTERVENCIÓN PROPUESTAS						
	CARENCIA DE HERALES	OXIDO	ELEMENTO DESINTEGRADO	ANCLAJES	PIEZAS ROTAS	PINTURA DETERIORADA	DESGASTES	ELEMENTO DESAPARECIDO	AGREGADOS	1	2	3	4	5	6	7	
HERRERIA																	
VENTANAS																	
PUERTAS																	
BALCONES																	
ACTIVIDADES HERRERIA	1) LIMPIEZA 2) SOLDADURA 3) CONSOLIDACIÓN DE PINTURA 4) LIBERACIÓN DE PINTURA 5) APLICACIÓN DE PINTURA 6) LIBERACIÓN DE ELEMENTO AGREGADO 7) REPOSICIÓN DE ELEMENTOS																

ELEMENTOS REGISTRADOS	DETERIORS PRESENTES										ACTIVIDADES DE INTERVENCIÓN PROPUESTAS				
	CABLES	CAJAS	TELÉFONOS	TUBERÍAS	TUBERÍAS HIDRÁULICAS	TUBERÍAS SANITARIAS	ACCESORIOS EN TUBERÍAS	ELEMENTO INADECUADO	ELEMENTO DETERIORADO	1	2	3	4	5	
INSTALACIONES															
MURO															
MARCO															
VIGAS															
ARRASTRE															
PUERTA															
VENTANA															
ARRASTRE															
ZAPATA															
FUSTE															
BASE															
PISO															
INSTALACIONES	1) RETIRO 2) OCULTAR 3) SUSTITUIR 4) REPARAR 5) ADECUAR														



Juarez

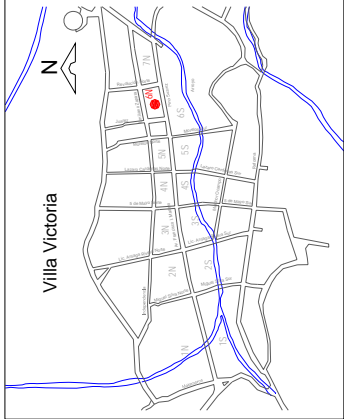

Proyecto de Mejoramiento Urbano en el Área Urbana de Villa Victoria, Municipio de ChinicUILA, Michoacán ESTADO RESULTANTE DE LAS OBRAS DE MEJORAMIENTO DE IMAGEN URBANA	
LOCALIZACIÓN Estado: Michoacán Municipio: ChinicUILA Localidad: Villa Victoria Colonia: Centro Calle: Juárez Entre las Calles Emiliano Zapata y Pino Suárez.	CROQUIS DE UBICACIÓN 
Fecha: Septiembre de 2006 Dibujo: Eduardo Noel Villa Ortiz	Clave de Manzana: <h1>6Na</h1>

Proyecto de Mejoramiento de la Imagen Urbana de Villa Victoria, Municipio de Chinicuilá, Michoacán		6N-02	
REGISTRO Y LEVANTAMIENTO DE FACHADAS DE INMUEBLES			
<b>FACHADA</b>			
			
<b>LOCALIZACIÓN</b> Estado Michoacán Municipio Chinicuilá Localidad Villa Victoria Colonia Centro Calle y N° Juárez s/n Entre las Calles Avenida Francisco J. Madero e Independencia			
<b>IDENTIFICACIÓN</b> Tipología Educación Uso Original Escuela Uso Actual Escuela Frente 37.42m Fachada 217.61m <sup>2</sup> Fecha febrero de 2006 Registró de investigación Dibujó Rodrigo García Mier N° de Fotografía 86			
<b>NOTAS</b>			
		<b>VALOR</b>	
<b>CROQUIS DE UBICACIÓN</b> 			
		<b>ELEMENTOS REGISTRADOS</b>	
CUBIERTA		MICROFLORA MACROFLORA CUMBREBA DESNIVELADA TEJAS DETERIORADAS PERDIDA DE ELEMENTOS LAMINA DETERIORADA HUMEDAD SUCIEDAD GARCOLA	
PLANA		MICROFLORA MACROFLORA CUMBREBA DESNIVELADA TEJAS DETERIORADAS PERDIDA DE ELEMENTOS LAMINA DETERIORADA HUMEDAD SUCIEDAD GARCOLA	
INCLINADA		MICROFLORA MACROFLORA CUMBREBA DESNIVELADA TEJAS DETERIORADAS PERDIDA DE ELEMENTOS LAMINA DETERIORADA HUMEDAD SUCIEDAD GARCOLA	
2 AGUAS		MICROFLORA MACROFLORA CUMBREBA DESNIVELADA TEJAS DETERIORADAS PERDIDA DE ELEMENTOS LAMINA DETERIORADA HUMEDAD SUCIEDAD GARCOLA	
ACTIVIDADES CUBIERTA		MICROFLORA MACROFLORA CUMBREBA DESNIVELADA TEJAS DETERIORADAS PERDIDA DE ELEMENTOS LAMINA DETERIORADA HUMEDAD SUCIEDAD GARCOLA	
		<b>ACTIVIDADES DE INTERVENCIÓN PROPUESTAS</b>	
		1 2 3 4 5	

**Proyecto de Mejoramiento de la Imagen Urbana de Villa Victoria, Municipio de ChinicUILa, Michoacán**

# de folio: **6N-02**

---

REGISTRO Y LEVANTAMIENTO DE FACHADAS DE INMUEBLES

ELEMENTOS REGISTRADOS	DETERIOROS PRESENTES								ACTIVIDADES DE INTERVENCIÓN PROPUESTAS									
	RESANES CON CEMENTO	QUEJEDOS	FALTA DE JUNTEOS	MICROFLOJA	PULVERIZACIONES	PINTURA DETERIORADA	HUMEDAD ASCENCIONAL	MACROFLOJA	VANOS TAPADOS	PINTURA SOBRE PINTURA	1	2	3	4	5	6	7	8
MUROS																		
FACHADA																		
ACTIVIDADES MUROS	1) LIMPIEZA 2) REJUNTEOS 3) CONSOLIDACIÓN DE APLANADOS 4) LIBERACIÓN DE APLANADOS 5) LIBERACIÓN DE PINTURA 6) CONSOLIDACIÓN DE PINTURA 7) RESTITUCIÓN DE PINTURAS 8) OTROS								4) LIBERACIÓN DE PINTURA 6) CONSOLIDACIÓN DE PINTURA 8) OTROS									

ELEMENTOS REGISTRADOS	DETERIOROS PRESENTES												ACTIVIDADES DE INTERVENCIÓN PROPUESTAS								
	GRETES	RESANES	RADECUADOS	FALTA DE CRISTALES	HUMEDADES	MACROFLOJA	TABLEROS DETERIORADOS	PINTURA DETERIORADA	RECUBRIMIENTO	RADECUADO	PIEZAS FALTANTES	ELEMENTOS ALABADOS	ELEMENTOS AGREGADOS O SOBREPUESTOS	1	2	3	4	5	6	7	8
CARPINTERIA																					
FACHADA																					
ACTIVIDADES CARPINTERIA	1) LIMPIEZA 2) RESANES 3) RESTITUCIONES 4) INJERTOS 5) APLICACIÓN DE PINTURA 6) TRATAMIENTO QUÍMICO 7) LIBERACIÓN DE PINTURA 8) APLICACIÓN DE TINTA Y CERA												4) INJERTOS 5) APLICACIÓN DE PINTURA 8) APLICACIÓN DE TINTA Y CERA								

ELEMENTOS REGISTRADOS	DETERIOROS PRESENTES												ACTIVIDADES DE INTERVENCIÓN PROPUESTAS							
	CARGA DE HERRAJES	OXIDIO	ELEMENTO DE SWELEDO	AUSENCIA DE ANCLAJES	PIEZAS ROTAS	PINTURA DETERIORADA	DESGASTES	ELEMENTO DESPLAZADO	ELEMENTOS AGREGADOS	1	2	3	4	5	6	7				
HERRERIA																				
FACHADA																				
ACTIVIDADES HERRERIA	1) LIMPIEZA 2) SOLDADURA 3) CONSOLIDACIÓN DE PINTURA 4) LIBERACIÓN DE PINTURA 5) APLICACIÓN DE PINTURA 6) LIBERACIÓN DE ELEMENTO AGREGADO 7) REPOSICIÓN DE ELEMENTOS												3) CONSOLIDACIÓN DE PINTURA 5) APLICACIÓN DE PINTURA 7) REPOSICIÓN DE ELEMENTOS							

ELEMENTOS REGISTRADOS	DETERIOROS PRESENTES												ACTIVIDADES DE INTERVENCIÓN PROPUESTAS									
	REPARACIONES RADECUADOS	DESGASTE DE PIEZAS	FRACATURAS	FALTA DE JUNTEOS	PIEZAS FALTANTES	HUNDAMIENTOS	ABUNDAMIENTOS	PIEZAS FRACATURADAS	DESGASTE POR ABRASION	HUMEDAD	SOBREPUESTOS	MACROFLOJA	MACROFLOJA	1	2	3	4	5	6	7	8	9
PAVIMENTOS																						
PORTAL																						
ARROYO VEHICULAR																						
ACTIVIDADES PAVIMENTOS	1) LIMPIEZA 2) REJUNTEOS 3) RESTITUCIONES 4) INJERTOS 5) LIBERACIÓN DE PAVIMENTOS 6) CORRECCIÓN DE NIVELES 7) INTEGRACIÓN DE PAVIMENTOS 8) LIBERACIÓN DE RESANES 9) OTROS												4) INJERTOS 5) LIBERACIÓN DE PAVIMENTOS 8) LIBERACIÓN DE RESANES 9) OTROS									

ELEMENTOS REGISTRADOS	DETERIOROS PRESENTES												ACTIVIDADES DE INTERVENCIÓN PROPUESTAS				
	CABLES ELECTRICOS	CABLES TELEFONICOS	TUBERIAS HIDRÁULICAS	TUBERIAS SANITARIAS	ACCESORIOS EN DESUSO	ELEMENTO INADECUADO	ELEMENTO DETERIORADO	1	2	3	4	5					
INSTALACIONES																	
FACHADA																	
INSTALACIONES	1) RETIRO 2) OCULTAR 3) SUSTITUIR 4) REPARAR 5) ADECUAR												3) SUSTITUIR 5) ADECUAR				





Av. Francisco I. Madero

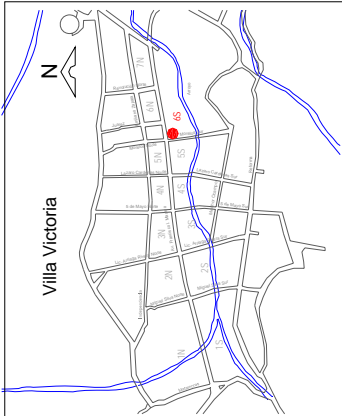

Proyecto de Mejoramiento de la Imagen Urbana de Villa Victoria, Municipio de Chinicuilá, Michoacán	
ESTADO ACTUAL. EN FICHAS DE INMUEBLES	
LOCALIZACION	CROQUIS DE UBICACION
Estado Michoacán Municipio Chinicuilá Localidad Villa Victoria Colonia Centro Calle Avenida Pino Suarez. Esquina con Morelos Sur.	
Fecha Septiembre de 2006 Dibujo Rodrigo García Mier	6S
Clave de Manzana:	6S

Proyecto de Mejoramiento de la Imagen Urbana de Villa Victoria, Municipio de Chinicuilá, Michoacán		No. de Ficha <b>6S-01</b>																																																																																																																																					
REGISTRO Y LEVANTAMIENTO DE FACHADAS DE INMUEBLES																																																																																																																																							
<b>FACHADA</b>																																																																																																																																							
<b>LOCALIZACIÓN</b> Estado Michoacán Municipio Chinicuilá Localidad Villa Victoria Colonia Centro Calle y N° Pino Suarez s/n Entre las Calles Morelos Sur y 20 de Noviembre																																																																																																																																							
<b>IDENTIFICACIÓN</b> Tipología Vivienda/Comercio Uso Original Casa Habitación/Comercio Uso Actual Casa Habitación/Comercio Frente 27.14m Fachada 114.52m2 Fecha febrero de 2006 Registro de investigación Dibujó Eduardo Noel Villa Ortiz N° de Fotografía 66																																																																																																																																							
<b>NOTAS</b> Se Propone la liberación y restitución de columnas de madera en el portal de la fachada del inmueble e integración de banqueta.																																																																																																																																							
<b>CROQUIS DE UBICACIÓN</b>																																																																																																																																							
	<b>VALOR</b> Tradicional																																																																																																																																						
		<table border="1" style="width:100%; border-collapse: collapse; text-align: center;"> <thead> <tr> <th rowspan="2">ELEMENTOS REGISTRADOS</th> <th colspan="10">DETERIOROS PRESENTES</th> <th colspan="5">ACTIVIDADES DE INTERVENCIÓN PROPUUESTAS</th> </tr> <tr> <th>MACROFLORA</th> <th>MACROFLORA</th> <th>CUMBRERA DESNIVELADA</th> <th>TEJAS DETERIORADAS</th> <th>PERDIDA DE ELEMENTOS</th> <th>LADRILLA DETERIORADA</th> <th>HUMEDAD</th> <th>SUCIEDAD</th> <th>GARGOLA DETERIORADA</th> <th>1</th> <th>2</th> <th>3</th> <th>4</th> <th>5</th> </tr> </thead> <tbody> <tr> <td>CUBIERTA</td> <td></td><td></td><td></td><td></td><td></td><td></td><td></td><td></td><td></td><td></td><td></td><td></td><td></td><td></td> </tr> <tr> <td>PLANA</td> <td></td><td></td><td></td><td></td><td></td><td></td><td></td><td></td><td></td><td></td><td></td><td></td><td></td><td></td> </tr> <tr> <td rowspan="2">INCLINADA</td> <td>P B</td> <td></td><td></td><td></td><td></td><td></td><td></td><td></td><td></td><td></td><td></td><td></td><td></td><td></td> </tr> <tr> <td>P A</td> <td></td><td></td><td></td><td></td><td></td><td></td><td></td><td></td><td></td><td></td><td></td><td></td><td></td> </tr> <tr> <td rowspan="2">2 AGUAS</td> <td>P B</td> <td></td><td></td><td></td><td></td><td></td><td></td><td></td><td></td><td></td><td></td><td></td><td></td><td></td> </tr> <tr> <td>P A</td> <td></td><td></td><td></td><td></td><td></td><td></td><td></td><td></td><td></td><td></td><td></td><td></td><td></td> </tr> <tr> <td>ACTIVIDADES CUBIERTA</td> <td></td><td></td><td></td><td></td><td></td><td></td><td></td><td></td><td></td><td></td><td></td><td></td><td></td><td></td> </tr> </tbody> </table>	ELEMENTOS REGISTRADOS	DETERIOROS PRESENTES										ACTIVIDADES DE INTERVENCIÓN PROPUUESTAS					MACROFLORA	MACROFLORA	CUMBRERA DESNIVELADA	TEJAS DETERIORADAS	PERDIDA DE ELEMENTOS	LADRILLA DETERIORADA	HUMEDAD	SUCIEDAD	GARGOLA DETERIORADA	1	2	3	4	5	CUBIERTA															PLANA															INCLINADA	P B														P A														2 AGUAS	P B														P A														ACTIVIDADES CUBIERTA														
ELEMENTOS REGISTRADOS	DETERIOROS PRESENTES										ACTIVIDADES DE INTERVENCIÓN PROPUUESTAS																																																																																																																												
	MACROFLORA	MACROFLORA	CUMBRERA DESNIVELADA	TEJAS DETERIORADAS	PERDIDA DE ELEMENTOS	LADRILLA DETERIORADA	HUMEDAD	SUCIEDAD	GARGOLA DETERIORADA	1	2	3	4	5																																																																																																																									
CUBIERTA																																																																																																																																							
PLANA																																																																																																																																							
INCLINADA	P B																																																																																																																																						
	P A																																																																																																																																						
2 AGUAS	P B																																																																																																																																						
	P A																																																																																																																																						
ACTIVIDADES CUBIERTA																																																																																																																																							
		1) LIMPIEZA      2) CONSOLIDACIÓN DE CUMBRERA      3) LIBERACIÓN DE ELEMENTOS 4) REINTEGRACIÓN DE PIEZAS      5) CONSOLIDACIÓN DE GARGOLA																																																																																																																																					

**Proyecto de Mejoramiento de la Imagen Urbana de Villa Victoria, Municipio de ChinicUILa, Michoacán**

No. de Ficha: **6S-01**

REGISTRO Y LEVANTAMIENTO DE FACHADAS DE INMUEBLES

ELEMENTOS REGISTRADOS	DETERIORS PRESENTES								ACTIVIDADES DE INTERVENCIÓN PROPUESTAS									
	RESASAS CON CEMENTO	COQUEADOS	FALTA DE JUNTOS	MICROFLORA	PULVERIZACIONES	PINTURA DETERIORADA	ASCENDIAL	MACROFLORA	MACROFLORA	MACROFLORA	MACROFLORA	MACROFLORA	MACROFLORA	MACROFLORA	MACROFLORA	MACROFLORA	MACROFLORA	MACROFLORA
MUROS																		
FACHADA																		
ACTIVIDADES MUROS	1) LIMPIEZA 2) REJUNTEOS 3) CONSOLIDACIÓN DE APLANADOS 4) LIBERACIÓN DE APLANADOS 5) LIBERACIÓN DE PINTURA 6) CONSOLIDACIÓN DE PINTURA 7) RESTITUCIÓN DE PINTURAS 8) OTROS								1) 2) 3) 4) 5) 6) 7) 8)									

ELEMENTOS REGISTRADOS	DETERIORS PRESENTES								ACTIVIDADES DE INTERVENCIÓN PROPUESTAS											
	GREYAS	RESANES	RESANES INDECUADOS	FALTA DE CRISTALES	HUMEDADES	MICROFLORA	TABLETOS DETERIORADOS	PINTURA DETERIORADA	RECUBRIMIENTO INADECUADO	PIEZAS FALTANTES	ELEMENTOS ALBERADOS	ELEMENTOS SOBREPUESTOS O ALBERADOS	1	2	3	4	5	6	7	8
CARPINTERIA																				
FACHADA																				
ACTIVIDADES CARPINTERIA	1) LIMPIEZA 2) RESANES 3) TRATAMIENTO QUIMICO 6) LIBERACIÓN DE PINTURA								4) INJERTOS 5) APLICACIÓN DE PINTURA 7) LIBERACIÓN DE PINTURA 8) APLICACIÓN DE TINTA Y CERA											

ELEMENTOS REGISTRADOS	DETERIORS PRESENTES								ACTIVIDADES DE INTERVENCIÓN PROPUESTAS												
	REPARACIONES INDECUADAS	DESCASTE DE PIEZAS	FRACTURAS	FALTA DE JUNTOS	PIEZAS FALTANTES	HUMIDIMIENTOS ABUNDANTES	PIEZAS FRACTURADAS	DESCASTE POR ABRASION	HUMEDAD	PIZOS SOBREPUESTOS	MICROFLORA	MICROFLORA	1	2	3	4	5	6	7	8	9
PAVIMIENTOS																					
PORTAL																					
ARROYO VEHICULAR																					
ACTIVIDADES PAVIMIENTOS	1) LIMPIEZA 2) REJUNTEOS 3) RESTITUCIONES 4) INJERTOS 5) LIBERACIÓN DE PAVIMENTOS 6) CORRECCIÓN DE NIVELES 7) INTEGRACIÓN DE PAVIMENTOS 8) LIBERACIÓN DE RESANES 9) OTROS								1) 2) 3) 4) 5) 6) 7) 8) 9)												

ELEMENTOS REGISTRADOS	DETERIORS PRESENTES								ACTIVIDADES DE INTERVENCIÓN PROPUESTAS							
	CARENCIA DE HERVALES	OXIDO	ELEMENTO DESINTEGRADO	ANCLAJES	PIEZAS ROTAS	PINTURA DETERIORADA	DESGASTES	ELEMENTO DESPACHADO	AGREGADOS	1	2	3	4	5	6	7
HERRERIA																
VENTANAS																
PUERTAS																
BALCONES																
ACTIVIDADES HERRERIA	1) LIMPIEZA 2) SOLDADURA 3) CONSOLIDACIÓN DE PINTURA 4) LIBERACIÓN DE PINTURA 5) APLICACIÓN DE PINTURA 6) LIBERACIÓN DE ELEMENTO AGREGADO 7) REPOSICIÓN DE ELEMENTOS								1) 2) 3) 4) 5) 6) 7)							

ELEMENTOS REGISTRADOS	DETERIORS PRESENTES								ACTIVIDADES DE INTERVENCIÓN PROPUESTAS				
	CABLES ELECTRICOS	CABLES TELEFONICOS	TUBERIAS HIDRAULICAS	TUBERIAS SANITARIAS	ACCESORIOS EN DESUSO	ELEMENTO INADECUADO	ELEMENTO DETERIORADO	1	2	3	4	5	
INSTALACIONES													
MURO													
MARCO													
VIGAS													
ARRASTRE													
PUERTA													
VENTANA													
ARRASTRE													
ZAPATA													
FUSTE													
BASE													
PISO													
INSTALACIONES	1) RETIRO 2) OCULTAR 3) SUSTITUIR 4) REPARAR 5) ADECUAR								1) 2) 3) 4) 5)				

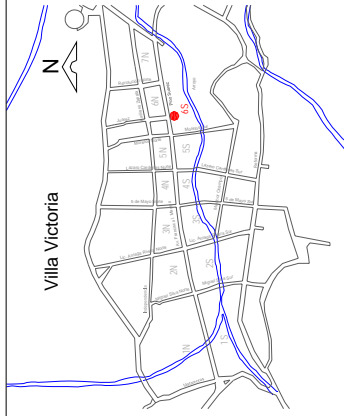
Proyecto de Mejoramiento de la Imagen Urbana de Villa Victoria, Municipio de ChinicUILa, Michoacán	6S-02	
REGISTRO Y LEVANTAMIENTO DE FACHADAS DE INMUEBLES		
FACHADA		
LOCALIZACIÓN Estado Michoacán Municipio ChinicUILa Localidad Villa Victoria Colonia Centro Calle y N° Pino Suarez s/n Entre las Calles Morelos Sur y 20 de Noviembre		
IDENTIFICACIÓN Tipología Edificio Público Uso Original Presidencia Municipal Uso Actual Presidencia Municipal Frente 22.11m Fachada 128.09m2 Fecha febrero de 2006 Registró de investigación Dibujó Rodrigo García Mier N° de Fotografía 67		
NOTAS Se propone una corrección de niveles en banqueta y guarnición		
CROQUIS DE UBICACIÓN 		
VALOR		
ELEMENTOS REGISTRADOS		
CUBIERTA		
PLANA		
INCLINADA		
2 AGUAS		
ACTIVIDADES REGISTRADAS		
ACTIVIDADES DE INTERVENCIÓN PROPUESTAS		
DETERIOROS PRESENTES		
DETERIOROS PROPUESTOS		
ACTIVIDADES CUBIERTA		

Proyecto de Mejoramiento de la Imagen Urbana de Villa Victoria, Municipio de ChinicUILa, Michoacán

Nº de folio:

6S-02

REGISTRO Y LEVANTAMIENTO DE FACHADAS DE INMUEBLES

ELEMENTOS REGISTRADOS	DETERIOROS PRESENTES								ACTIVIDADES DE INTERVENCIÓN PROPUESTAS									
	RESANOS CON CEMENTO	COQUEADAS	FALTA DE JUNTOS	MICROFLORA	PULVERIZACIONES	PINTURA DETERIORADA	HUMEDAD ASCENCIONAL	MACROFLORA	VANDOS TAPADOS	PINTURA SOBRE PINTURA APARENTE	1	2	3	4	5	6	7	8
MUROS																		
FACHADA																		
P.B.																		
P.A.																		

ELEMENTOS REGISTRADOS	DETERIOROS PRESENTES										ACTIVIDADES DE INTERVENCIÓN PROPUESTAS						
	CARENCIA DE HERALES	OXIDO	ELEMENTO DESVANEcido	AUSENCIA DE ANCLAJES	PIEZAS ROTAS	PINTURA DETERIORADA	DESCASTES	ELEMENTO DESPLAZADO	ELEMENTOS AGREGADOS	1	2	3	4	5	6	7	
HERRERIA																	
VENTANAS																	
P.A.																	
P.B.																	
P.A.																	
P.B.																	
P.A.																	

ELEMENTOS REGISTRADOS	DETERIOROS PRESENTES										ACTIVIDADES DE INTERVENCIÓN PROPUESTAS								
	GRIETAS	RESANOS INADECUADOS	FALTA DE CRISTALES	HUMEDADES	MACROFLORA	TABLEROS DETERIORADOS	PINTURA DETERIORADA	RECUBRIMIENTO INADECUADO	PIEZAS FALTANTES	ALABADOS	ELEMENTOS AGREGADOS O SOBREPUESTOS	1	2	3	4	5	6	7	8
CARPINTERIA																			
VENTANAS																			
P.B.																			
P.A.																			
P.B.																			
P.A.																			

ACTIVIDADES CARPINTERIA	1) LIMPIEZA	2) RESANOS	3) RESTITUCIONES	4) INJERTOS	5) APLICACIÓN DE PINTURA

ELEMENTOS REGISTRADOS	DETERIOROS PRESENTES										ACTIVIDADES DE INTERVENCIÓN PROPUESTAS										
	REPARACIONES INADECUADAS	DESCASTE DE PIEZAS	FRACTURAS	FALTA DE JUNTOS	PIEZAS FALTANTES	HUNDIMIENTOS ABUNDANTES	PIEZAS FRACTURADAS	DESGASTE POR ABRASION	HUMEDAD	PISOS SOBREPUESTOS	MACROFLORA	MACROFLORA	1	2	3	4	5	6	7	8	9
PAVIMENTOS																					
GUARNICIÓN																					
PISOS																					
REGISTROS																					
RAMPAS																					
ESCALINATAS																					
GUARNICIÓN																					
CALLE																					
REGISTROS																					
BANQUETAS																					

ACTIVIDADES PAVIMENTOS	1) LIMPIEZA	2) REJUNTOS	3) RESTITUCIONES	4) INJERTOS	5) LIBERACIÓN DE PAVIMENTOS

ELEMENTOS REGISTRADOS	DETERIOROS PRESENTES										ACTIVIDADES DE INTERVENCIÓN PROPUESTAS				
	CABLES ELECTRICOS	CABLES TELEFONICOS	HIDRAULICAS	TUBERIAS	TUBERIAS SANITARIAS	ACCESORIOS EN DESUSO	ELEMENTO INADecuADO	ELEMENTO DETERIORADO	1	2	3	4	5		
INSTALACIONES															
MURO															
MARCO															
VIGAS															
ARRASTRE															
PUERTA															
VENTANA															
ARRASTRE															
ZAPATA															
FUSTE															
BASE															
PISO															

INSTALACIONES	1) RETIRO	2) OCULTAR	3) SUSTITUIR

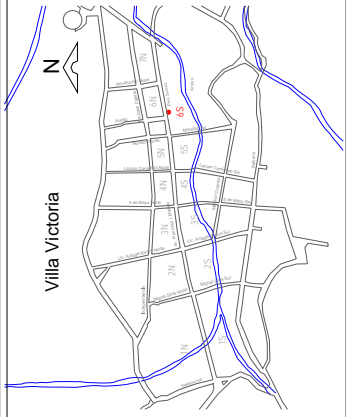
Proyecto de Mejoramiento de la Imagen Urbana de Villa Victoria, Municipio de ChinicUILa, Michoacán		6S-03																																																																																																																																																				
REGISTRO Y LEVANTAMIENTO DE FACHADAS DE INMUEBLES																																																																																																																																																						
<b>FACHADA</b>																																																																																																																																																						
<b>LOCALIZACIÓN</b>																																																																																																																																																						
Estado Michoacán																																																																																																																																																						
Municipio ChinicUILa																																																																																																																																																						
Localidad Villa Victoria																																																																																																																																																						
Colonia Centro																																																																																																																																																						
Calle y N° Pino Suarez s/n																																																																																																																																																						
Entre las Calles Morelos Sur y 20 de Noviembre																																																																																																																																																						
<b>IDENTIFICACIÓN</b>																																																																																																																																																						
Tipología Vivienda/Comercio																																																																																																																																																						
Uso Original Casa Habitación																																																																																																																																																						
Uso Actual Casa Habitación/Comercio																																																																																																																																																						
Frente 5.35m																																																																																																																																																						
Fachada 20.61m2																																																																																																																																																						
Fecha febrero de 2006																																																																																																																																																						
Registró de investigación																																																																																																																																																						
Dibujó Eduardo Noel Villa Ortiz																																																																																																																																																						
N° de Fotografía 68																																																																																																																																																						
<b>NOTAS</b>																																																																																																																																																						
<b>VALOR</b>																																																																																																																																																						
<b>CROQUIS DE UBICACIÓN</b>																																																																																																																																																						
<b>ELEMENTOS REGISTRADOS</b>	<table border="1" style="width: 100%; border-collapse: collapse;"> <tr> <td rowspan="2">CUBIERTA</td> <td>P B</td> <td></td> <td></td> <td></td> <td></td> <td></td> <td></td> <td></td> <td></td> <td></td> <td></td> <td></td> <td></td> <td></td> <td></td> <td></td> <td></td> <td></td> </tr> <tr> <td>P A</td> <td></td> <td></td> <td></td> <td></td> <td></td> <td></td> <td></td> <td></td> <td></td> <td></td> <td></td> <td></td> <td></td> <td></td> <td></td> <td></td> <td></td> </tr> <tr> <td rowspan="2">PLANA</td> <td>P B</td> <td></td> <td></td> <td></td> <td></td> <td></td> <td></td> <td></td> <td></td> <td></td> <td></td> <td></td> <td></td> <td></td> <td></td> <td></td> <td></td> <td></td> </tr> <tr> <td>P A</td> <td></td> <td></td> <td></td> <td></td> <td></td> <td></td> <td></td> <td></td> <td></td> <td></td> <td></td> <td></td> <td></td> <td></td> <td></td> <td></td> <td></td> </tr> <tr> <td rowspan="2">INCLINADA</td> <td>P B</td> <td></td> <td></td> <td></td> <td></td> <td></td> <td></td> <td></td> <td></td> <td></td> <td></td> <td></td> <td></td> <td></td> <td></td> <td></td> <td></td> <td></td> </tr> <tr> <td>P A</td> <td></td> <td></td> <td></td> <td></td> <td></td> <td></td> <td></td> <td></td> <td></td> <td></td> <td></td> <td></td> <td></td> <td></td> <td></td> <td></td> <td></td> </tr> <tr> <td rowspan="2">2 AGUAS</td> <td>P B</td> <td></td> <td></td> <td></td> <td></td> <td></td> <td></td> <td></td> <td></td> <td></td> <td></td> <td></td> <td></td> <td></td> <td></td> <td></td> <td></td> <td></td> </tr> <tr> <td>P A</td> <td></td> <td></td> <td></td> <td></td> <td></td> <td></td> <td></td> <td></td> <td></td> <td></td> <td></td> <td></td> <td></td> <td></td> <td></td> <td></td> <td></td> </tr> </table>		CUBIERTA	P B																		P A																		PLANA	P B																		P A																		INCLINADA	P B																		P A																		2 AGUAS	P B																		P A																	
CUBIERTA	P B																																																																																																																																																					
	P A																																																																																																																																																					
PLANA	P B																																																																																																																																																					
	P A																																																																																																																																																					
INCLINADA	P B																																																																																																																																																					
	P A																																																																																																																																																					
2 AGUAS	P B																																																																																																																																																					
	P A																																																																																																																																																					
<b>ACTIVIDADES REGISTRADAS</b>	<table border="1" style="width: 100%; border-collapse: collapse;"> <tr> <td>1) LIMPIEZA</td> <td>2) CONSOLIDACIÓN DE CUMBRERA</td> <td>3) LIBERACIÓN DE ELEMENTOS</td> </tr> <tr> <td>4) REINTEGRACIÓN DE PIEZAS</td> <td>5) CONSOLIDACIÓN DE GARGOLA</td> <td></td> </tr> </table>		1) LIMPIEZA	2) CONSOLIDACIÓN DE CUMBRERA	3) LIBERACIÓN DE ELEMENTOS	4) REINTEGRACIÓN DE PIEZAS	5) CONSOLIDACIÓN DE GARGOLA																																																																																																																																															
1) LIMPIEZA	2) CONSOLIDACIÓN DE CUMBRERA	3) LIBERACIÓN DE ELEMENTOS																																																																																																																																																				
4) REINTEGRACIÓN DE PIEZAS	5) CONSOLIDACIÓN DE GARGOLA																																																																																																																																																					
<b>ACTIVIDADES CUBIERTA</b>	<table border="1" style="width: 100%; border-collapse: collapse;"> <tr> <td colspan="2">ACTIVIDADES DE INTERVENCIÓN PROPUUESTAS</td> <td>1</td> <td>2</td> <td>3</td> <td>4</td> <td>5</td> </tr> <tr> <td>DETERIOROS PRESENTES</td> <td>DETERIOROS</td> <td></td> <td></td> <td></td> <td></td> <td></td> </tr> <tr> <td>MACROFLORA</td> <td>CUMBRERA DESNIVELADA</td> <td></td> <td></td> <td></td> <td></td> <td></td> </tr> <tr> <td>TEJAS DETERIORADAS</td> <td>PERDIDA DE ELEMENTOS</td> <td></td> <td></td> <td></td> <td></td> <td></td> </tr> <tr> <td>LIMPIEZA</td> <td>DETERIORADA</td> <td></td> <td></td> <td></td> <td></td> <td></td> </tr> <tr> <td>HUMEDAD</td> <td>SUCIEDAD</td> <td></td> <td></td> <td></td> <td></td> <td></td> </tr> <tr> <td>GARGOLA DETERIORADA</td> <td></td> <td></td> <td></td> <td></td> <td></td> <td></td> </tr> </table>		ACTIVIDADES DE INTERVENCIÓN PROPUUESTAS		1	2	3	4	5	DETERIOROS PRESENTES	DETERIOROS						MACROFLORA	CUMBRERA DESNIVELADA						TEJAS DETERIORADAS	PERDIDA DE ELEMENTOS						LIMPIEZA	DETERIORADA						HUMEDAD	SUCIEDAD						GARGOLA DETERIORADA																																																																																																									
ACTIVIDADES DE INTERVENCIÓN PROPUUESTAS		1	2	3	4	5																																																																																																																																																
DETERIOROS PRESENTES	DETERIOROS																																																																																																																																																					
MACROFLORA	CUMBRERA DESNIVELADA																																																																																																																																																					
TEJAS DETERIORADAS	PERDIDA DE ELEMENTOS																																																																																																																																																					
LIMPIEZA	DETERIORADA																																																																																																																																																					
HUMEDAD	SUCIEDAD																																																																																																																																																					
GARGOLA DETERIORADA																																																																																																																																																						

**Proyecto de Mejoramiento de la Imagen Urbana de Villa Victoria, Municipio de ChinicUILa, Michoacán**

**6S-03**

REGISTRO Y LEVANTAMIENTO DE FACHADAS DE INMUEBLES

ELEMENTOS REGISTRADOS	DETERIORS PRESENTES										ACTIVIDADES DE INTERVENCIÓN PROPUESTAS									
	RESANES CON CEMENTO	QUEQUEDAS	FALTA DE JUNTOS	MICROFLORA	PULVERIZACIONES	PIINTURA DETERIORADA	HUMEDAD ASCENCIONAL	MACROFLORA	VANOS TAPADOS	PIINTURA SOBRE MURO APARENTE	ELEMENTOS AGREGADOS O SOBREPUESTOS	1	2	3	4	5	6	7	8	
MUROS																				
FACHADA																				
ACTIVIDADES MUROS	1) LIMPIEZA 2) REJUNTEOS 3) CONSOLIDACIÓN DE APLANADOS 4) LIBERACIÓN DE APLANADOS 5) LIBERACIÓN DE PINTURA 6) CONSOLIDACIÓN DE PINTURA 7) RESTITUCIÓN DE PINTURAS 8) OTROS																			

ELEMENTOS REGISTRADOS	DETERIORS PRESENTES										ACTIVIDADES DE INTERVENCIÓN PROPUESTAS									
	RESANES INACABADOS	FALTA DE CRISTALES	HUMEDADES	MICROFLORA	TABLEROS DETERIORADOS	PINTURA DETERIORADA	RECUBRIMIENTO INADECUADO	PIEZAS FALTANTES	ELEMENTOS ALABEROS	ELEMENTOS AGREGADOS O SOBREPUESTOS	1	2	3	4	5	6	7	8		
CARPINTERIA																				
FACHADA																				
ACTIVIDADES CARPINTERIA	1) LIMPIEZA 2) RESANES 3) RESTITUCIONES 4) INJERTOS 5) APLICACIÓN DE PINTURA 6) TRATAMIENTO QUÍMICO 7) LIBERACIÓN DE PINTURA 8) APLICACIÓN DE TINTA Y CERA																			

ELEMENTOS REGISTRADOS	DETERIORS PRESENTES										ACTIVIDADES DE INTERVENCIÓN PROPUESTAS							
	CARENCIA DE HERBALES	OXIDO	ELEMENTO DESINFECTADO	ANCLAJES	PIEZAS ROTAS	PINTURA DETERIORADA	DESGASTES	ELEMENTO DESPLAZADO	ELEMENTOS AGREGADOS	1	2	3	4	5	6	7		
HERRERIA																		
FACHADA																		
VENTANAS																		
PUERTAS																		
BALCONES																		
ACTIVIDADES HERRERIA	1) LIMPIEZA 2) SOLDADURA 3) CONSOLIDACIÓN DE PINTURA 4) LIBERACIÓN DE PINTURA 5) APLICACIÓN DE PINTURA 6) LIBERACIÓN DE ELEMENTO AGREGADO 7) REPOSICIÓN DE ELEMENTOS																	

ELEMENTOS REGISTRADOS	DETERIORS PRESENTES										ACTIVIDADES DE INTERVENCIÓN PROPUESTAS										
	REPARACIONES INACABADAS	DESGASTE DE PIEZAS	FRACTURAS	FALTA DE JUNTOS	PIEZAS FALTANTES	HUNDIMIENTOS	PIEZAS FRACTURADAS	DESGASTE POR ABRASION	HUMEDAD	PIZOS SOBREPUESTOS	MICROFLORA	1	2	3	4	5	6	7	8	9	
PAVIMENTOS																					
PORTAL																					
ARROYO VEHICULAR																					
ACTIVIDADES PAVIMENTOS	1) LIMPIEZA 2) REJUNTEOS 3) RESTITUCIONES 4) INJERTOS 5) LIBERACIÓN DE PAVIMENTOS 6) CORRECCIÓN DE NIVELES 7) INTEGRACIÓN DE PAVIMENTOS 8) LIBERACIÓN DE RESANES 9) OTROS																				

ELEMENTOS REGISTRADOS	DETERIORS PRESENTES										ACTIVIDADES DE INTERVENCIÓN PROPUESTAS				
	CABLES ELECTRICOS	CABLES TELEFONICOS	TUBERIAS HIBRIDICAS	TUBERIAS SANITARIAS	ACCESORIOS EN DESUSO	ELEMENTO INACABADO	ELEMENTO DETERIORADO	1	2	3	4	5			
INSTALACIONES															
MURO															
MARCO															
VIGAS															
ARRASTRE															
PUERTA															
VENTANA															
ARRASTRE															
ZAPATA															
FUSTE															
BASE															
PISO															
HIDRAULICA, SANITARIA, ELECTRICA, TELEFONICA															
INSTALACIONES	1) RETIRO 2) OCULTAR 3) SUSTITUIR 4) REPARAR 5) ADECUAR														



**Proyecto de Mejoramiento de la Imagen Urbana de Villa Victoria, Municipio de Chinicuila, Michoacán**

---

REGISTRO Y LEVANTAMIENTO DE FACHADAS DE INMUEBLES

N° de Ficha  
**6S-04**

**LOCALIZACIÓN**

Estado Michoacán  
Municipio Chinicuila  
Localidad Villa Victoria  
Colonia Centro  
Calle y N° ~~Alfonso Diez Canedo~~ I. Madero s/n  
Entre las Calles ~~Matamoros~~ y ~~María~~ <sup>20</sup> ~~Victoria~~ Silva  
Noviembre

**IDENTIFICACIÓN**

Tipología Comercio  
Uso Original Casa Habitación  
Uso Actual Comercio  
Frente 4.54m  
Fachada 17.47m<sup>2</sup>  
Fecha febrero de 2006  
Registro de investigación  
Dibujo Rodrigo García Mier  
N° de Fotografía 69

**NOTAS**

**FACHADA**



**VALOR**

**CROQUIS DE UBICACIÓN**

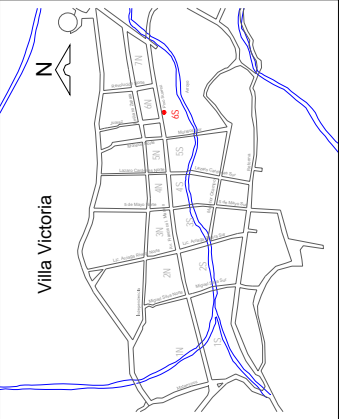

ELEMENTOS REGISTRADOS	DETERIOROS PRESENTES										ACTIVIDADES DE INTERVENCIÓN PROPUESTAS				
	MACROFLORA	MICROFLORA	MACROFLORA	CUMBRERA DESMORFADA	TEJAS DETRIERIDAS	PERDIDA DE ELEMENTOS	LAMINA DETRIERADA	HUMEDAD	SUCIEDAD	GARGOLA DETRIERADA	1	2	3	4	5
CUBIERTA															
PLANA	P.B														
	P.A														
INCLINADA	P.B														
	P.A														
2 AGUJAS	P.B														
	P.A														
ACTIVIDADES CUBIERTA											1) LIMPIEZA	2) CONSOLIDACIÓN DE CUMBRERA	3) LIBERACIÓN DE ELEMENTOS	4) REINTEGRACIÓN DE PIEZAS	5) CONSOLIDACION DE GARGOLA

Proyecto de Mejoramiento de la Imagen Urbana de Villa Victoria, Municipio de Chinicuilá, Michoacán

W de Ficha: 6S-04

REGISTRO Y LEVANTAMIENTO DE FACHADAS DE INMUEBLES

ELEMENTOS REGISTRADOS	DETERIORS PRESENTES								ACTIVIDADES DE INTERVENCIÓN PROPUESTAS									
	RESANES CON CEMENTO	COQUEADOS	FALTA DE JUNTOS	MICROFLORA	PULVERIZACIONES	PIINTURA DETERIORADA	HUJEDADA ASCENCIONAL	MACROFLORA	VANOS TAPADOS	PIINTURA SOBRE MURO APARENTE	1	2	3	4	5	6	7	8
FACHADA																		
P.B																		
P.A																		
ACTIVIDADES MUIROS	1) LIMPIEZA 2) REJUNTEOS 3) CONSOLIDACIÓN DE APLANADOS 4) LIBERACIÓN DE APLANADOS 5) LIBERACIÓN DE PINTURA 6) CONSOLIDACIÓN DE PINTURA 7) RESTITUCIÓN DE PINTURAS 8) OTROS																	

ELEMENTOS REGISTRADOS	DETERIORS PRESENTES										ACTIVIDADES DE INTERVENCIÓN PROPUESTAS								
	GREJAS	RESANES INADECUADOS	FALTA DE CRISTALES	HUJEDADES	MICROFLORA	TABLEROS DETERIORADOS	PIINTURA DETERIORADA	RECUBRIMIENTO INADECUADO	PIEZAS FALTANTES	ELEMENTOS ALABADOS	ELEMENTOS AGREGADOS O SOBREPUESTOS	1	2	3	4	5	6	7	8
FACHADA																			
P.B																			
P.A																			
P.B																			
P.A																			
ACTIVIDADES CARPINTERIA	1) LIMPIEZA 2) RESANES 3) RESTITUCIONES 4) INJERTOS 5) APLICACIÓN DE PINTURA 6) TRATAMIENTO QUÍMICO 7) LIBERACIÓN DE PINTURA 8) APLICACIÓN DE TINTA Y CERA																		

ELEMENTOS REGISTRADOS	DETERIORS PRESENTES										ACTIVIDADES DE INTERVENCIÓN PROPUESTAS										
	REPARACIONES INADECUADAS	DESGASTE DE PIEZAS	FRACITUAS	FALTA DE JUNTOS	PIEZAS FALTANTES	HUNDIMIENTOS ABUNDANTES	PIEZAS FRACITUADAS	DESGASTE POR ABRASION	HUJEDADA	PIEZAS SOBRE PUESTOS	MACROFLORA	MACROFLORA	1	2	3	4	5	6	7	8	9
PORTAL																					
GUARNICIÓN																					
PISOS																					
REGISTROS																					
RAMPAS																					
ESCALINATAS																					
GUARNICIÓN																					
CALLE																					
REGISTROS																					
BANQUETAS																					
ARROYO VEHICULAR																					
ACTIVIDADES PAVIMENTOS	1) LIMPIEZA 2) REJUNTEOS 3) RESTITUCIONES 4) INJERTOS 5) LIBERACIÓN DE PAVIMENTOS 6) CORRECCIÓN DE NIVELES 7) INTEGRACIÓN DE PAVIMENTOS 8) LIBERACIÓN DE RESANES 9) OTROS																				

ELEMENTOS REGISTRADOS	DETERIORS PRESENTES										ACTIVIDADES DE INTERVENCIÓN PROPUESTAS						
	CARRERA DE HERRAJES	OXIDO	ELEMENTO ENVEJECIDO	ALICATA DE ANCLAJES	PIEZAS ROTAS	PINTURA DETERIORADA	DESGASTES	ELEMENTO DESPREMADO	AGREGADOS	1	2	3	4	5	6	7	
HERRERIA																	
P.B																	
P.A																	
VENTANAS																	
P.B																	
P.A																	
PUERTAS																	
P.B																	
P.A																	
BALCONES																	
P.B																	
P.A																	
ACTIVIDADES HERRERIA	1) LIMPIEZA 2) SOLDADURA 3) CONSOLIDACIÓN DE PINTURA 4) LIBERACIÓN DE PINTURA 5) APLICACIÓN DE PINTURA 6) LIBERACIÓN DE ELEMENTO AGREGADO 7) REPOSICIÓN DE ELEMENTOS																

ELEMENTOS REGISTRADOS	DETERIORS PRESENTES										ACTIVIDADES DE INTERVENCIÓN PROPUESTAS				
	CABLES ELECTRICOS	CABLES TELEFONICOS	TUBERIAS HIDRAULICAS	TUBERIAS SANITARIAS	ACCESORIOS EN DE SUSO	ELEMENTO MARCADO	ELEMENTO DETERIORADO	1	2	3	4	5			
MURO															
MARCO															
VIGAS															
ARRASTRE															
PUERTA															
VENTANA															
ARRASTRE															
ZAPATA															
FUSTE															
BASE															
PISO															
HIDRAULICA, SANITARIA, ELECTRICA, TELEFONICA															
INSTALACIONES	1) RETIRO 2) OCULTAR 3) SUSTITUIR 4) REPARAR 5) ADECUAR														

<p>Proyecto de Mejoramiento de la Imagen Urbana de Villa Victoria, Municipio de Chinicuilá, Michoacán</p>		<p>Nº de Ficha: <b>6S-05</b></p>																			
<p>REGISTRO Y LEVANTAMIENTO DE FACHADAS DE INMUEBLES</p>																					
<p><b>LOCALIZACIÓN</b></p> <p>Estado Michoacán                  Municipio Chinicuilá                  Localidad Villa Victoria                  Colonia Centro                  Calle y N° Pino Suarez s/n                  Entre las Calles Morelos Sur y 20 de Noviembre</p>																					
<p><b>IDENTIFICACIÓN</b></p> <p>Tipología Vivienda/Comercio                  Uso Original Casa Habitación                  Uso Actual Casa Habitación/Comercio                  Frente 4.65m                  Fachada 19.68m2                  Fecha febrero de 2006                  Registro de investigación                  Dibujó Eduardo Noel Villa Ortiz                  N° de Fotografía 70</p>																					
<p><b>NOTAS</b></p>																					
<p><b>VALOR</b></p>																					
<p><b>CROQUIS DE UBICACIÓN</b></p> 		<p><b>ELEMENTOS REGISTRADOS</b></p> <table border="1"> <thead> <tr> <th rowspan="2"></th> <th colspan="2">CUBIERTA</th> </tr> <tr> <th>P.B</th> <th>P.A</th> </tr> </thead> <tbody> <tr> <td>PLANA</td> <td></td> <td></td> </tr> <tr> <td>INCLINADA</td> <td></td> <td></td> </tr> <tr> <td>2 AGUAS</td> <td></td> <td></td> </tr> </tbody> </table>			CUBIERTA		P.B	P.A	PLANA			INCLINADA			2 AGUAS						
	CUBIERTA																				
	P.B	P.A																			
PLANA																					
INCLINADA																					
2 AGUAS																					
<p><b>VALOR</b></p>		<p><b>DETERIOROS PRESENTES</b></p> <table border="1"> <thead> <tr> <th>MACROFLORA</th> <th>MACROFLORA</th> <th>CUMBRELA DESMAYADA</th> <th>DETENIDAS (TEJAS DETENIDAS)</th> <th>PERDIDA DE ELEMENTOS</th> <th>LAMINA DETENIDA</th> <th>HUECADA</th> <th>SUCIEDAD</th> <th>GARGOLA DETENIDA</th> </tr> </thead> <tbody> <tr> <td></td> <td></td> <td></td> <td></td> <td></td> <td></td> <td></td> <td></td> <td></td> </tr> </tbody> </table>		MACROFLORA	MACROFLORA	CUMBRELA DESMAYADA	DETENIDAS (TEJAS DETENIDAS)	PERDIDA DE ELEMENTOS	LAMINA DETENIDA	HUECADA	SUCIEDAD	GARGOLA DETENIDA									
MACROFLORA	MACROFLORA	CUMBRELA DESMAYADA	DETENIDAS (TEJAS DETENIDAS)	PERDIDA DE ELEMENTOS	LAMINA DETENIDA	HUECADA	SUCIEDAD	GARGOLA DETENIDA													
<p><b>VALOR</b></p>		<p><b>ACTIVIDADES DE INTERVENCIÓN PROPUESTAS</b></p> <table border="1"> <thead> <tr> <th>1</th> <th>2</th> <th>3</th> <th>4</th> <th>5</th> </tr> </thead> <tbody> <tr> <td></td> <td></td> <td></td> <td></td> <td></td> </tr> </tbody> </table>		1	2	3	4	5													
1	2	3	4	5																	
<p><b>VALOR</b></p>		<p><b>ACTIVIDADES CUBIERTA</b></p> <table border="1"> <thead> <tr> <th>1) LIMPIEZA</th> <th>2) CONSOLIDACIÓN DE CUMBRELA</th> <th>3) LIBERACIÓN DE ELEMENTOS</th> </tr> </thead> <tbody> <tr> <td></td> <td></td> <td></td> </tr> </tbody> </table>		1) LIMPIEZA	2) CONSOLIDACIÓN DE CUMBRELA	3) LIBERACIÓN DE ELEMENTOS															
1) LIMPIEZA	2) CONSOLIDACIÓN DE CUMBRELA	3) LIBERACIÓN DE ELEMENTOS																			
<p><b>VALOR</b></p>		<p><b>ACTIVIDADES CUBIERTA</b></p> <table border="1"> <thead> <tr> <th>4) REINTEGRACIÓN DE PIEZAS</th> <th>5) CONSOLIDACIÓN DE GARGOLA</th> </tr> </thead> <tbody> <tr> <td></td> <td></td> </tr> </tbody> </table>		4) REINTEGRACIÓN DE PIEZAS	5) CONSOLIDACIÓN DE GARGOLA																
4) REINTEGRACIÓN DE PIEZAS	5) CONSOLIDACIÓN DE GARGOLA																				

Proyecto de Mejoramiento de la Imagen Urbana de Villa Victoria, Municipio de Chinicuila, Michoacán

W de Ficha

6S-05

REGISTRO Y LEVANTAMIENTO DE FACHADAS DE INMUEBLES

ELEMENTOS REGISTRADOS	DETERIORS PRESENTES								ACTIVIDADES DE INTERVENCIÓN PROPUESTAS									
	RESANES CON CEMENTO	QUEBRADAS	FALTA DE JUNTOS	MICROFLORA	PULVERIZACIONES	PINTURA DETERIORADA	HAZUENDA ASCENDIDA	MACROFLORA	WANOS TAPADOS	PINTURA SOBRE MURO APARENTE	1	2	3	4	5	6	7	8
MUROS																		
FACHADA																		
P.B																		
P.A																		
ACTIVIDADES REGISTRADAS	1) LIMPIEZA 2) REJUNTEOS 3) CONSOLIDACIÓN DE APLANADOS 4) LIBERACIÓN DE APLANADOS 5) LIBERACIÓN DE PINTURA 6) CONSOLIDACIÓN DE PINTURA 7) RESTITUCIÓN DE PINTURAS 8) OTROS																	

ELEMENTOS REGISTRADOS	DETERIORS PRESENTES								ACTIVIDADES DE INTERVENCIÓN PROPUESTAS									
	GRIETAS	RESANES INADECUADOS	FALTA DE CRISTALES	HUMEDADES	MICROFLORA	TABLEROS DETERIORADOS	PINTURA DETERIORADA	RECURRIMIENTO INADECUADO	PIEZAS FALTANTES	ELEMENTOS AGRIETADOS O SOBREPUESTOS	1	2	3	4	5	6	7	8
CARPINTERIA																		
FACHADA																		
P.B																		
P.A																		
P.B																		
P.A																		
ACTIVIDADES REGISTRADAS	1) LIMPIEZA 2) RESANES 3) RESTITUCIONES 4) INJERTOS 5) APLICACIÓN DE PINTURA 6) TRATAMIENTO QUÍMICO 7) LIBERACIÓN DE PINTURA 8) APLICACIÓN DE TINTA Y CERA																	

ELEMENTOS REGISTRADOS	DETERIORS PRESENTES								ACTIVIDADES DE INTERVENCIÓN PROPUESTAS												
	REPARACIONES INADECUADAS	DESCASTE DE PEZAS	FRACATURAS	FALTA DE JUNTOS	PIEZAS FALTANTES	ABUNDAMIENTOS	PIEZAS FRACATURADAS	DESCASTE POR ABRASION	HUMEDAD	PISOS SOBREPUESTOS	MACROFLORA	MACROFLORA	1	2	3	4	5	6	7	8	9
PAVIMENTOS																					
PORTAL																					
GUARNICIÓN																					
PISOS																					
REGISTROS																					
RAMPAS																					
ESCALINATAS																					
GUARNICIÓN																					
CALLE																					
REGISTROS																					
BANQUETAS																					
ACTIVIDADES REGISTRADAS	1) LIMPIEZA 2) REJUNTEOS 3) RESTITUCIONES 4) INJERTOS 5) LIBERACIÓN DE PAVIMENTOS 6) CORRECCIÓN DE NIVELES 7) INTEGRACIÓN DE PAVIMENTOS 8) LIBERACIÓN DE RESANES 9) OTROS																				

ELEMENTOS REGISTRADOS	DETERIORS PRESENTES										ACTIVIDADES DE INTERVENCIÓN PROPUESTAS						
	CAÑERÍA DE HERRAJES	OXIDO	ELEMENTO DESINFEADO	ACOPLE DE ANCLAS	PIEZAS ROTAS	PINTURA DETERIORADA	DESCASTES	ELEMENTO DESPLAZADO	ELEMENTOS AGRIETADOS	1	2	3	4	5	6	7	
HERRERIA																	
P.B																	
P.A																	
P.B																	
P.A																	
P.B																	
P.A																	
ACTIVIDADES REGISTRADAS	1) LIMPIEZA 2) SOLDADURA 3) CONSOLIDACIÓN DE PINTURA 4) LIBERACIÓN DE PINTURA 5) APLICACIÓN DE PINTURA 6) LIBERACIÓN DE ELEMENTO AGREGADO 7) REPOSICIÓN DE ELEMENTOS																

ELEMENTOS REGISTRADOS	DETERIORS PRESENTES										ACTIVIDADES DE INTERVENCIÓN PROPUESTAS				
	CABLES ELÉCTRICOS	CABLES TELEFÓNICOS	HERRAJES	TUBERÍAS	TUBERÍAS SANITARIAS	ACCESORIOS EN DESUSO	ELEMENTO INADECUADO	ELEMENTO DETERIORADO	1	2	3	4	5		
INSTALACIONES															
MURO															
MARCO															
VIGAS															
ARRASTRE															
PUERTA															
VENTANA															
ARRASTRE															
ZAPATA															
FUSTE															
BASE															
PISO															
HIDRAULICA, SANITARIA, ELECTRICA, TELEFONICA															
INSTALACIONES															
ACTIVIDADES REGISTRADAS	1) RETIRO 2) OCULTAR 3) SUSTITUIR 4) REPARAR 5) ADECUAR														

Proyecto de Mejoramiento de la Imagen Urbana de Villa Victoria, Municipio de ChinicUILa, Michoacán		Nº de Ficha: <b>6S-06</b>																																																																																																																																							
REGISTRO Y LEVANTAMIENTO DE FACHADAS DE INMUEBLES																																																																																																																																									
<b>FACHADA</b>																																																																																																																																									
																																																																																																																																									
<b>LOCALIZACIÓN</b> Estado Michoacán Municipio ChinicUILa Localidad Villa Victoria Colonia Centro Calle y N° Pino Suarez s/n Entre las Calles Morelos Sur y 20 de Noviembre																																																																																																																																									
<b>IDENTIFICACIÓN</b> Tipología Vivienda/Comercio Uso Original Casa Habitación Uso Actual Casa Habitación/Comercio Frente 18.24m Fachada 61.65m2 Fecha febrero de 2006 Registró de investigación Dibujo Rodrigo Garcia Mier N° de Fotografía 71																																																																																																																																									
<b>NOTAS</b> Se propone resane de fracturas en banqueta y guarnición.																																																																																																																																									
	<b>VALOR</b>																																																																																																																																								
<b>CROQUIS DE UBICACIÓN</b> 																																																																																																																																									
<table border="1" style="width:100%; border-collapse: collapse;"> <thead> <tr> <th rowspan="2">ELEMENTOS REGISTRADOS</th> <th colspan="5">DETERIOROS PRESENTES</th> <th colspan="5">ACTIVIDADES DE INTERVENCIÓN PROPUESTAS</th> </tr> <tr> <th>MACROFLORA</th> <th>CUMBRERA DESINTELADA</th> <th>TEJAS DETERIORADAS</th> <th>PERDIDA DE ELEMENTOS</th> <th>LAMINA DETERIORADA</th> <th>HUMEDAD</th> <th>SUCIEDAD</th> <th>GARGOLA DETERIORADA</th> <th>1</th> <th>2</th> <th>3</th> <th>4</th> <th>5</th> </tr> </thead> <tbody> <tr> <td>CUBIERTA</td> <td></td><td></td><td></td><td></td><td></td><td></td><td></td><td></td><td></td><td></td><td></td><td></td><td></td> </tr> <tr> <td>PLANA</td> <td>P B</td><td></td><td></td><td></td><td></td><td></td><td></td><td></td><td></td><td></td><td></td><td></td><td></td> </tr> <tr> <td></td> <td>P A</td><td></td><td></td><td></td><td></td><td></td><td></td><td></td><td></td><td></td><td></td><td></td><td></td> </tr> <tr> <td>INCLINADA</td> <td>P B</td><td></td><td></td><td></td><td></td><td></td><td></td><td></td><td></td><td></td><td></td><td></td><td></td> </tr> <tr> <td></td> <td>P A</td><td></td><td></td><td></td><td></td><td></td><td></td><td></td><td></td><td></td><td></td><td></td><td></td> </tr> <tr> <td>2 AGUAS</td> <td>P B</td><td></td><td></td><td></td><td></td><td></td><td></td><td></td><td></td><td></td><td></td><td></td><td></td> </tr> <tr> <td></td> <td>P A</td><td></td><td></td><td></td><td></td><td></td><td></td><td></td><td></td><td></td><td></td><td></td><td></td> </tr> <tr> <td>ACTIVIDADES CUBIERTA</td> <td colspan="8">                     1) LIMPIEZA    2) CONSOLIDACIÓN DE CUMBRERA    3) LIBERACIÓN DE ELEMENTOS                      4) REINTEGRACIÓN DE PIEZAS    5) CONSOLIDACIÓN DE GARGOLA                 </td> <td></td><td></td><td></td><td></td> </tr> </tbody> </table>			ELEMENTOS REGISTRADOS	DETERIOROS PRESENTES					ACTIVIDADES DE INTERVENCIÓN PROPUESTAS					MACROFLORA	CUMBRERA DESINTELADA	TEJAS DETERIORADAS	PERDIDA DE ELEMENTOS	LAMINA DETERIORADA	HUMEDAD	SUCIEDAD	GARGOLA DETERIORADA	1	2	3	4	5	CUBIERTA														PLANA	P B														P A													INCLINADA	P B														P A													2 AGUAS	P B														P A													ACTIVIDADES CUBIERTA	1) LIMPIEZA    2) CONSOLIDACIÓN DE CUMBRERA    3) LIBERACIÓN DE ELEMENTOS 4) REINTEGRACIÓN DE PIEZAS    5) CONSOLIDACIÓN DE GARGOLA											
ELEMENTOS REGISTRADOS	DETERIOROS PRESENTES					ACTIVIDADES DE INTERVENCIÓN PROPUESTAS																																																																																																																																			
	MACROFLORA	CUMBRERA DESINTELADA	TEJAS DETERIORADAS	PERDIDA DE ELEMENTOS	LAMINA DETERIORADA	HUMEDAD	SUCIEDAD	GARGOLA DETERIORADA	1	2	3	4	5																																																																																																																												
CUBIERTA																																																																																																																																									
PLANA	P B																																																																																																																																								
	P A																																																																																																																																								
INCLINADA	P B																																																																																																																																								
	P A																																																																																																																																								
2 AGUAS	P B																																																																																																																																								
	P A																																																																																																																																								
ACTIVIDADES CUBIERTA	1) LIMPIEZA    2) CONSOLIDACIÓN DE CUMBRERA    3) LIBERACIÓN DE ELEMENTOS 4) REINTEGRACIÓN DE PIEZAS    5) CONSOLIDACIÓN DE GARGOLA																																																																																																																																								

Proyecto de Mejoramiento de la Imagen Urbana de Villa Victoria, Municipio de Chinicuilá, Michoacán

Nº de Ficha:

6S-06

REGISTRO Y LEVANTAMIENTO DE FACHADAS DE INMUEBLES

ELEMENTOS REGISTRADOS	DETERIOROS PRESENTES								ACTIVIDADES DE INTERVENCIÓN PROPUESTAS									
	RESACOS CON CEMENTO	COQUEDADES	FALTA DE JUNTES	MACROFLORA	PLATELIZACIONES	PINTURA DETERIORADA	HUMEDAD ASCENCIONAL	MACROFLORA	MANCHAS	MANCHAS	MANCHAS	MANCHAS	MANCHAS	MANCHAS	MANCHAS	MANCHAS	MANCHAS	MANCHAS
FACHADA																		
P.B																		
P.A																		

ELEMENTOS REGISTRADOS	DETERIOROS PRESENTES										ACTIVIDADES DE INTERVENCIÓN PROPUESTAS							
	CARENCIA DE HERRILLAS	OXIDO	ELEMENTO DESINTEGRADO	ASENCIA DE ANCLAJES	PREZAS ROTAS	PINTURA DETERIORADA	DESGASTES	ELEMENTO DESPLAZADO	AGREGADOS									
VENTANAS																		
P.A																		
P.B																		
P.A																		
P.B																		
P.A																		

ELEMENTOS REGISTRADOS	DETERIOROS PRESENTES										ACTIVIDADES DE INTERVENCIÓN PROPUESTAS								
	GRETTAS	RESACOS INDECUADOS	FALTA DE CORTALES	HUMEDADES	MACROFLORA	TABLEROS DETERIORADOS	PINTURA DETERIORADA	RECUBRIMIENTO INDECUADO	PIEZAS FALTANTES	ELEMENTOS ALABADOS	ELEMENTOS AGREGADOS O SOBREPUESTOS								
FACHADA																			
P.B																			
P.A																			
P.B																			
P.A																			

ACTIVIDADES CARPINTERIA	1) LIMPIEZA	2) RESANES	3) RESTITUCIONES	4) INVERTOS	5) APLICACIÓN DE PINTURA

ELEMENTOS REGISTRADOS	DETERIOROS PRESENTES										ACTIVIDADES DE INTERVENCIÓN PROPUESTAS												
	REPARACIONES INDECUADAS	DESGASTE DE REZAS	FRACATURAS	FALTA DE JUNTES	PIEZAS FALTANTES	HUNDIMIENTOS	PIEZAS ABUNDANTES	FRACATURAS	DESGASTE POR ABRASION	HUMEDAD	FIJOS SOBREPUESTOS	MACROFLORA	MACROFLORA	1	2	3	4	5	6	7	8	9	
PORTAL																							
GUARNICIÓN																							
PISOS																							
REGISTROS																							
RAMPAS																							
ESCALINATAS																							
GUARNICIÓN																							
CALLE																							
REGISTROS																							
BANQUETAS																							

ELEMENTOS REGISTRADOS	DETERIOROS PRESENTES										ACTIVIDADES DE INTERVENCIÓN PROPUESTAS				
	CABLES ELECTRICOS	CABLES TELEFONICOS	TUBERIAS HIDRAULICAS	TUBERIAS SANITARIAS	ACCESORIOS EN DESUSO	ELEMENTO INDECUADO	ELEMENTO DETERIORADO	1	2	3	4	5	6		
FACHADA															
MURO															
MARCO															
VIGAS															
ARRASTRE															
PUERTA															
VENTANA															
ARRASTRE															
ZAPATA															
FUSTE															
BASE															
PISO															

ACTIVIDADES PAVIMENTOS	1) LIMPIEZA	2) REJUNTES	3) RESTITUCIONES	4) INVERTOS	5) LIBERACIÓN DE PAVIMENTOS

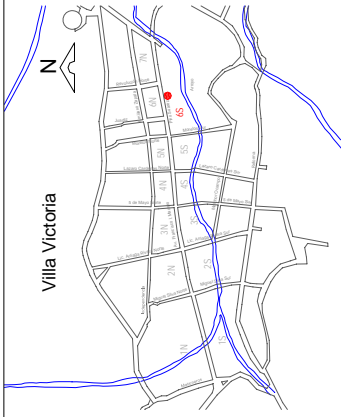
Proyecto de Mejoramiento de la Imagen Urbana de Villa Victoria, Municipio de ChinicUILa, Michoacán		N° de Ficha: <b>6S-07</b>			
REGISTRO Y LEVANTAMIENTO DE FACHADAS DE INMUEBLES					
<b>FACHADA</b>					
					
<b>LOCALIZACIÓN</b> Estado Michoacán Municipio ChinicUILa Localidad Villa Victoria Colonia Centro Calle y N° Pino Suarez s/n Entre las Calles Morelos Sur y 20 de Noviembre					
<b>IDENTIFICACIÓN</b> Tipología Vivienda Uso Original Casa Habitación Uso Actual Casa Habitación Frente 11.29m Fachada 41.61m2 Fecha febrero de 2006 Registro de investigación Dibujo Eduardo Noel Villa Ortiz N° de Fotografía 72					
<b>NOTAS</b>					
<b>CROQUIS DE UBICACIÓN</b> 		<b>VALOR</b> Tradicional			
<b>ELEMENTOS REGISTRADOS</b>		<b>ACTIVIDADES DE INTERVENCIÓN PROPUESTAS</b>			
CUBIERTA P.B P.A		GARGOLA SUCIEDAD HUMEDAD LAMINA DETERIORADA ELEMENTOS FENDIDA DE TERNAS DETERIADAS CUMBRERA DESNIVELADA MACROFLORA MICROFLORA		1 2 3 4 5	
PLANA P.B P.A		DETERIADOS PRESENTES		1) LIMPIEZA 2) CONSOLIDACION DE CUMBRERA 3) LIBERACION DE ELEMENTOS 4) REINTEGRACION DE PIEZAS 5) CONSOLIDACION DE GARGOLA	
INCLINADA P.B P.A					
2 AGUAS P.B P.A					
ACTIVIDADES CUBIERTA					



Proyecto de Mejoramiento de la Imagen Urbana de Villa Victoria, Municipio de Chinicuila, Michoacán

Nº de Ficha:  
6S-07

REGISTRO Y LEVANTAMIENTO DE FACHADAS DE INMUEBLES

ELEMENTOS REGISTRADOS	DETERIORS PRESENTES								ACTIVIDADES DE INTERVENCIÓN PROPUESTAS									
	RESANES CON CEMENTO	QUEDADOS	FALTA DE JUNTOS	MICROFLORA	PULVERIZACIONES	PINTURA DETERIORADA	HUMEDAD ASCENDENTE	MACROFLORA	VAÑOS TAPADOS	PINTURA SOBRE MURO APARENTE	1	2	3	4	5	6	7	8
FACHADA																		
P B																		
P A																		
ACTIVIDADES MUROS	1) LIMPIEZA 2) REJUNTEOS 3) CONSOLIDACIÓN DE APLANADOS 4) LIBERACIÓN DE APLANADOS 5) LIBERACIÓN DE PINTURA 6) CONSOLIDACIÓN DE PINTURA 7) RESTITUCIÓN DE PINTURAS 8) OTROS																	

ELEMENTOS REGISTRADOS	DETERIORS PRESENTES								ACTIVIDADES DE INTERVENCIÓN PROPUESTAS										
	GRIETAS	RESANES INADECUADOS	FALTA DE CRISTALES	HUMEDADES	MICROFLORA	DETERRIORS TABLEROS	PINTURA DETERIORADA	RECUBRIMIENTO INADECUADO	PIEZAS FALTANTES	ELEMENTOS ALBARDOS	ELEMENTOS SOBREPUESTOS	1	2	3	4	5	6	7	8
FACHADA																			
P B																			
P A																			
P B																			
P A																			
ACTIVIDADES CARPINTERIA	1) LIMPIEZA 2) RESANES 3) RESTITUCIONES 4) INJERTOS 5) APLICACIÓN DE PINTURA 6) TRATAMIENTO QUÍMICO 7) LIBERACIÓN DE PINTURA 8) APLICACIÓN DE TINTA Y CERA																		

ELEMENTOS REGISTRADOS	DETERIORS PRESENTES								ACTIVIDADES DE INTERVENCIÓN PROPUESTAS												
	REPARACIONES INADECUADAS	DESGASTE DE PIEZAS	FRACATURAS	FALTA DE JUNTOS	PIEZAS FALTANTES	HUNDIMIENTOS ABUNDANTES	PIEZAS FRACATURADAS	DESGASTE POR ABRASION	HUMEDAD	PISOS SOBREPUESTOS	MACROFLORA	MICROFLORA	1	2	3	4	5	6	7	8	9
PORTAL																					
GUARNICION																					
PISOS																					
REGISTROS																					
RAMPAS																					
ESCALINATAS																					
VEHICULAR																					
GUARNICION																					
CALLE																					
REGISTROS																					
BANQUETAS																					
ACTIVIDADES PAVIMENTOS	1) LIMPIEZA 2) REJUNTEOS 3) RESTITUCIONES 4) INJERTOS 5) LIBERACIÓN DE PAVIMENTOS 6) CORRECCIÓN DE NIVELES 7) INTEGRACIÓN DE PAVIMENTOS 8) LIBERACIÓN DE RESANES 9) OTROS																				

ELEMENTOS REGISTRADOS	DETERIORS PRESENTES										ACTIVIDADES DE INTERVENCIÓN PROPUESTAS						
	CABENNA DE HERRAJES	OXIDO	ELEMENTO DESINVIADO	ANCLAJES	PIEZAS ROTAS	PINTURA DETERIORADA	DESGASTES	DESPLAZAMIENTO	AGREGADOS	1	2	3	4	5	6	7	
HERRERIA																	
P B																	
P A																	
P B																	
P A																	
P B																	
P A																	
FACHADA																	
ACTIVIDADES HERRERIA	1) LIMPIEZA 2) SOLDADURA 3) CONSOLIDACIÓN DE PINTURA 4) LIBERACIÓN DE PINTURA 5) APLICACIÓN DE PINTURA 6) LIBERACIÓN DE ELEMENTO AGREGADO 7) REPOSICIÓN DE ELEMENTOS																

ELEMENTOS REGISTRADOS	DETERIORS PRESENTES										ACTIVIDADES DE INTERVENCIÓN PROPUESTAS				
	CABLES ELECTRICOS	CABLES TELEFONICOS	TUBERIAS HIBRNICAS	TUBERIAS SANITARIAS	ACCESORIOS EN DESUSO	ELEMENTO INACABADO	ELEMENTO DETERIORADO	1	2	3	4	5			
INSTALACIONES															
MURO															
MARCO															
VIGAS															
ARRASTRE															
PUERTA															
VENTANA															
ARRASTRE															
ZAPATA															
FUSTE															
BASE															
PISO															
HIDRAULICA, SANITARIA, ELECTRICA, TELEFONICA															
INSTALACIONES	1) RETIRO 2) OCULTAR 3) SUSTITUIR 4) REPARAR 5) ADECUAR														

Proyecto de Mejoramiento de la Imagen Urbana de Villa Victoria, Municipio de ChinicUILa, Michoacán		No. de Ficha: <b>6S-08</b>																																																																																																			
REGISTRO Y LEVANTAMIENTO DE FACHADAS DE INMUEBLES																																																																																																					
<b>FACHADA</b>																																																																																																					
<b>LOCALIZACIÓN</b> Estado Michoacán Municipio ChinicUILa Localidad Villa Victoria Colonia Centro Calle y N° Pino Suarez s/n Entre las Calles Morelos Sur y 20 de Noviembre																																																																																																					
<b>IDENTIFICACIÓN</b> Tipología Vivienda Uso Original Casa Habitación Uso Actual Casa Habitación Frente 8.80m Fachada 27.53m <sup>2</sup> Fecha febrero de 2006 Registró de investigación Dibujó Rodrigo García Mier N° de Fotografía 73																																																																																																					
<b>NOTAS</b> Se propone resane de fracturas en banqueta y guarnición.																																																																																																					
<b>CROQUIS DE UBICACIÓN</b>	VALOR Tradicional																																																																																																				
																																																																																																					
<table border="1" style="width: 100%; border-collapse: collapse;"> <thead> <tr> <th rowspan="2">ELEMENTOS REGISTRADOS</th> <th colspan="10">DETERIOROS PRESENTES</th> <th colspan="5">ACTIVIDADES DE INTERVENCIÓN PROPUESTAS</th> </tr> <tr> <th>MACROFLORA</th> <th>CUMBRERA DESINVELADA</th> <th>TEJAS DETERIORADAS</th> <th>PERDIDA DE ELEMENTOS</th> <th>LAMINA DETERIORADA</th> <th>HUMEDAD</th> <th>SUCIEDAD</th> <th>GARGOLA DETERIORADA</th> <th>1</th> <th>2</th> <th>3</th> <th>4</th> <th>5</th> </tr> </thead> <tbody> <tr> <td>CUBIERTA</td> <td></td><td></td><td></td><td></td><td></td><td></td><td></td><td></td><td></td><td></td><td></td><td></td><td></td> </tr> <tr> <td>PLANA</td> <td></td><td></td><td></td><td></td><td></td><td></td><td></td><td></td><td></td><td></td><td></td><td></td><td></td> </tr> <tr> <td>INCLINADA</td> <td></td><td></td><td></td><td></td><td></td><td></td><td></td><td></td><td></td><td></td><td></td><td></td><td></td> </tr> <tr> <td>2 AGUAS</td> <td></td><td></td><td></td><td></td><td></td><td></td><td></td><td></td><td></td><td></td><td></td><td></td><td></td> </tr> <tr> <td>ACTIVIDADES CUBIERTA</td> <td></td><td></td><td></td><td></td><td></td><td></td><td></td><td></td><td></td><td></td><td></td><td></td><td></td> </tr> </tbody> </table>			ELEMENTOS REGISTRADOS	DETERIOROS PRESENTES										ACTIVIDADES DE INTERVENCIÓN PROPUESTAS					MACROFLORA	CUMBRERA DESINVELADA	TEJAS DETERIORADAS	PERDIDA DE ELEMENTOS	LAMINA DETERIORADA	HUMEDAD	SUCIEDAD	GARGOLA DETERIORADA	1	2	3	4	5	CUBIERTA														PLANA														INCLINADA														2 AGUAS														ACTIVIDADES CUBIERTA													
ELEMENTOS REGISTRADOS	DETERIOROS PRESENTES										ACTIVIDADES DE INTERVENCIÓN PROPUESTAS																																																																																										
	MACROFLORA	CUMBRERA DESINVELADA	TEJAS DETERIORADAS	PERDIDA DE ELEMENTOS	LAMINA DETERIORADA	HUMEDAD	SUCIEDAD	GARGOLA DETERIORADA	1	2	3	4	5																																																																																								
CUBIERTA																																																																																																					
PLANA																																																																																																					
INCLINADA																																																																																																					
2 AGUAS																																																																																																					
ACTIVIDADES CUBIERTA																																																																																																					
1) LIMPIEZA      2) CONSOLIDACION DE CUMBRERA      3) LIBERACION DE ELEMENTOS 4) REINTEGRACION DE PIEZAS      5) CONSOLIDACION DE GARGOLA																																																																																																					

Proyecto de Mejoramiento de la Imagen Urbana de Villa Victoria, Municipio de ChinicUILa, Michoacán

Hoja de ficha: 6S-08

REGISTRO Y LEVANTAMIENTO DE FACHADAS DE INMUEBLES

ELEMENTOS REGISTRADOS	DETERIORS PRESENTES								ACTIVIDADES DE INTERVENCIÓN PROPUESTAS									
	RESANOS CON CEMENTO	OCURRIDOS	FALTA DE JUNTOS	MICROFLORA	PULVERIZACIONES	PINTURA DETERIORADA	ASCENDENCIA	MACROFLORA	VANOS TAPADOS	PINTURA SOBRE PINTURA APARENTE	1	2	3	4	5	6	7	8
FACHADA																		
HERRERIA																		
VENTANAS																		
PUERTAS																		
BALCONES																		
ACTIVIDADES HERRERIA	1) LIMPIEZA 2) REJUNTEOS 3) CONSOLIDACION DE APLANADOS 4) LIBERACION DE APLANADOS 5) LIBERACION DE PINTURA 6) CONSOLIDACION DE PINTURA 7) RESTITUCION DE PINTURAS 8) OTROS								1) LIMPIEZA 2) SOLDADURA 3) CONSOLIDACION DE PINTURA 4) LIBERACION DE PINTURA 5) APLICACION DE PINTURA 6) LIBERACION DE ELEMENTO AGREGADO 7) REPOSICION DE ELEMENTOS									

ELEMENTOS REGISTRADOS	DETERIORS PRESENTES										ACTIVIDADES DE INTERVENCIÓN PROPUESTAS						
	CARENCIA DE HERRAJES	OXIDO	ELEMENTO DESNIVELADO	ANCLAJES	PIEZAS ROTAS	PINTURA DETERIORADA	DESCASTES	ELEMENTO DESPLAZADO	ELEMENTO AGRABADOS	1	2	3	4	5	6	7	
FACHADA																	
VENTANAS																	
PUERTAS																	
BALCONES																	
ACTIVIDADES HERRERIA	1) LIMPIEZA 2) SOLDADURA 3) CONSOLIDACION DE PINTURA 4) LIBERACION DE PINTURA 5) APLICACION DE PINTURA 6) LIBERACION DE ELEMENTO AGREGADO 7) REPOSICION DE ELEMENTOS										1) LIMPIEZA 2) SOLDADURA 3) CONSOLIDACION DE PINTURA 4) LIBERACION DE PINTURA 5) APLICACION DE PINTURA 6) LIBERACION DE ELEMENTO AGREGADO 7) REPOSICION DE ELEMENTOS						

ELEMENTOS REGISTRADOS	DETERIORS PRESENTES										ACTIVIDADES DE INTERVENCIÓN PROPUESTAS								
	GRIETAS	RESANOS INADECUADOS	FALTA DE CRISTALES	HUMEDADES	MACROFLORA	TAJEROS DETERIORADOS	PINTURA DETERIORADA	RECUBRIMIENTO INADECUADO	PIEZAS FALTANTES	ELEMENTOS ALABADOS	ELEMENTOS AGRABADOS SOBREPUESTOS	1	2	3	4	5	6	7	8
FACHADA																			
VENTANAS																			
PUERTAS																			
ACTIVIDADES CARPINTERIA	1) LIMPIEZA 2) RESANOS 3) RESTITUCIONES 4) INJERTOS 5) APLICACION DE PINTURA 6) TRATAMIENTO QUIMICO 7) LIBERACION DE PINTURA 8) APLICACION DE TINTA Y CERA										1) LIMPIEZA 2) RESANOS 3) RESTITUCIONES 4) INJERTOS 5) APLICACION DE PINTURA 6) TRATAMIENTO QUIMICO 7) LIBERACION DE PINTURA 8) APLICACION DE TINTA Y CERA								

ELEMENTOS REGISTRADOS	DETERIORS PRESENTES										ACTIVIDADES DE INTERVENCIÓN PROPUESTAS										
	REPARACIONES INADECUADAS	DESCASTE DE PIEZAS	FRACTURAS	FALTA DE JUNTOS	PIEZAS FALTANTES	HUNDIMIENTOS	PIEZAS FRACTURADAS	ABRASION	HUMEDAD	PISOS SOBREPUESTOS	MACROFLORA	MACROFLORA	1	2	3	4	5	6	7	8	9
PORTAL																					
ARROYO VEHICULAR																					
ACTIVIDADES PAVIMENTOS	1) LIMPIEZA 2) REJUNTEOS 3) RESTITUCIONES 4) INJERTOS 5) LIBERACION DE PAVIMENTOS 6) CORRECCION DE NIVELES 7) INTEGRACION DE PAVIMENTOS 8) LIBERACION DE RESANOS 9) OTROS										1) LIMPIEZA 2) REJUNTEOS 3) RESTITUCIONES 4) INJERTOS 5) LIBERACION DE PAVIMENTOS 6) CORRECCION DE NIVELES 7) INTEGRACION DE PAVIMENTOS 8) LIBERACION DE RESANOS 9) OTROS										

ELEMENTOS REGISTRADOS	DETERIORS PRESENTES							ACTIVIDADES DE INTERVENCIÓN PROPUESTAS				
	CABLES ELECTRICOS	CABLES TELEFONICOS	TUBERIAS HIDRAULICAS	TUBERIAS SANITARIAS	ACCESORIOS EN DESUSO	ELEMENTO INADECUADO	ELEMENTO DETERIORADO	1	2	3	4	5
FACHADA												
INSTALACIONES												
MURO												
MARCO												
VIGAS												
ARRASTRE												
PUERTA												
VENTANA												
ARRASTRE												
ZAPATA												
FUSTE												
BASE												
PISO												
INSTALACIONES	1) RETIRO 2) OCULTAR 3) SUSTITUIR 4) REPARAR 5) ADECUAR							1) RETIRO 2) OCULTAR 3) SUSTITUIR 4) REPARAR 5) ADECUAR				

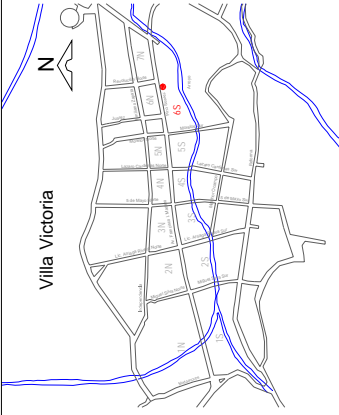
Proyecto de Mejoramiento de la Imagen Urbana de Villa Victoria, Municipio de Chinicuilá, Michoacán		N° de Ficha: <b>6S-09</b>			
REGISTRO Y LEVANTAMIENTO DE FACHADAS DE INMUEBLES					
<b>FACHADA</b>					
<b>LOCALIZACIÓN</b>					
Estado Michoacán					
Municipio Chinicuilá					
Localidad Villa Victoria					
Colonia Centro					
Calle y N° Pino Suarez s/n					
Entre las Calles Morelos Sur y 20 de Noviembre					
<b>IDENTIFICACIÓN</b>					
Tipología Vivienda					
Uso Original Casa Habitación					
Uso Actual Casa Habitación					
Frente 6.41m					
Fachada 23.00m2					
Fecha febrero de 2006					
Registró de investigación					
Dibujó Rodrigo García Mier					
N° de Fotografía 74					
<b>NOTAS</b>					
Se propone resane de fracturas en banqueta y guarnición.					
<b>CROQUIS DE UBICACIÓN</b>					
<b>VALOR</b>					
<b>ELEMENTOS REGISTRADOS</b>					
CUBIERTA					
PLANA	PB				
	PA				
INCLINADA	PB				
	PA				
2 AGUAS	PB				
	PA				
<b>ACTIVIDADES CUBIERTA</b>					
	1) LIMPIEZA    2) CONSOLIDACIÓN DE CUMBRERA    3) LIBERACIÓN DE ELEMENTOS 4) REINTEGRACIÓN DE PIEZAS    5) CONSOLIDACIÓN DE GARGOLA				
<b>DETERIOROS PRESENTES</b>					
MACROFLORA					
CUMBRERA DESNIVELADA					
DETERIORADOS TEJAS					
PERDIDA DE ELEMENTOS					
LAINNA DETERIORADA					
HUEDADA					
SUCIEDAD					
GARGOLA DETERIORADA					
<b>ACTIVIDADES DE INTERVENCIÓN PROPUESTAS</b>	1	2	3	4	5

**Proyecto de Mejoramiento de la Imagen Urbana de Villa Victoria, Municipio de ChinicUILa, Michoacán**

W de Ficha: **6S-09**

REGISTRO Y LEVANTAMIENTO DE FACHADAS DE INMUEBLES

ELEMENTOS REGISTRADOS	DETERIORS PRESENTES								ACTIVIDADES DE INTERVENCIÓN PROPUESTAS							
	RESANES CON CEMENTO	COQUEDES	FALTA DE JUNTEOS	MICROFLOTA	PULVERIZACIONES	REPARACIONES	REPARACIONES	REPARACIONES	1	2	3	4	5	6	7	8
FACHADA																
ACTIVIDADES MUIROS	1) LIMPIEZA 2) REJUNTEOS 3) CONSOLIDACION DE APLANADOS 4) LIBERACION DE APLANADOS 5) LIBERACION DE PINTURA 6) CONSOLIDACION DE PINTURA 7) RESTITUCION DE PINTURAS 8) OTROS															

ELEMENTOS REGISTRADOS	DETERIORS PRESENTES								ACTIVIDADES DE INTERVENCIÓN PROPUESTAS							
	RESANES	RESANES	RESANES	RESANES	RESANES	RESANES	RESANES	RESANES	1	2	3	4	5	6	7	8
FACHADA																
ACTIVIDADES CARPINTERIA	1) LIMPIEZA 2) RESANES 3) RESTITUCIONES 4) INJERTOS 5) APLICACION DE PINTURA 6) TRATAMIENTO QUIMICO 7) LIBERACION DE PINTURA 8) APLICACION DE TINTA Y CERA															

ELEMENTOS REGISTRADOS	DETERIORS PRESENTES										ACTIVIDADES DE INTERVENCIÓN PROPUESTAS					
	CARRANOS DE HERRAJES	OXIDO	ELEMENTO DESNUELO	ALICATA DE ALICATA	PIEZAS ROTAS	PINTURA DETERIORADA	DESGASTES	ELEMENTO DESPREMADO	ELEMENTOS AGREGADOS	1	2	3	4	5	6	7
HERRERIA																
VENTANAS																
PUERTAS																
BALCONES																
ACTIVIDADES HERRERIA	1) LIMPIEZA 2) SOLDADURA 3) CONSOLIDACION DE PINTURA 4) LIBERACION DE PINTURA 5) APLICACION DE PINTURA 6) LIBERACION DE ELEMENTO AGREGADO 7) REPOSICION DE ELEMENTOS															

ELEMENTOS REGISTRADOS	DETERIORS PRESENTES										ACTIVIDADES DE INTERVENCIÓN PROPUESTAS										
	REPARACIONES	DESGASTE DE PIEZAS	FRACATURAS	FALTA DE JUNTEOS	PIEZAS FALTANTES	HUNDIMIENTOS	PIEZAS FRACTURADAS	DESGASTE POR ABRASION	HUMEDAD	PISOS SOBREPUESTOS	MACROFLOTA	MACROFLOTA	1	2	3	4	5	6	7	8	9
PORTAL																					
ARROYO VEHICULAR																					
ACTIVIDADES PAVIMENTOS	1) LIMPIEZA 2) REJUNTEOS 3) RESTITUCIONES 4) INJERTOS 5) LIBERACION DE PAVIMENTOS 6) CORRECCION DE NIVELES 7) INTEGRACION DE PAVIMENTOS 8) LIBERACION DE RESANES 9) OTROS																				

ELEMENTOS REGISTRADOS	DETERIORS PRESENTES										ACTIVIDADES DE INTERVENCIÓN PROPUESTAS				
	CABLES ELECTRICOS	CABLES TELEFONICOS	TUBERIAS HIDRAULICAS	TUBERIAS SANITARIAS	ACCESORIOS EN DESUSO	ELEMENTO MADELLADO	ELEMENTO DETERIORADO	1	2	3	4	5			
MURO															
MARCO															
VIGAS															
ARRASTRE															
PUERTA															
VENTANA															
ARRASTRE															
ZAPATA															
FUSTE															
BASE															
PISO															
HIDRAULICA, SANITARIA, ELECTRICA, TELEFONICA															
INSTALACIONES	1) RETIRO 2) OCULTAR 3) SUSTITUIR 4) REPARAR 5) ADECUAR														

Proyecto de Mejoramiento de la Imagen Urbana de Villa Victoria, Municipio de ChinicUILa, Michoacán		N° de Ficha <b>6S-10</b>																																																																																																																								
REGISTRO Y LEVANTAMIENTO DE FACHADAS DE INMUEBLES																																																																																																																										
<b>FACHADA</b>																																																																																																																										
<b>LOCALIZACIÓN</b> Estado Michoacán Municipio ChinicUILa Localidad Villa Victoria Colonia Centro Calle y N° Pino Suarez s/n Entre las Calles Morelos Sur y 20 de Noviembre																																																																																																																										
<b>IDENTIFICACIÓN</b> Tipología Vivienda Uso Original Casa Habitación Uso Actual Casa Habitación Frente 7.61m Fachada 25.82m2 Fecha febrero de 2006 Registro de Investigación Dibujó Eduardo Noel Villa Ortiz N° de Fotografía 75																																																																																																																										
<b>NOTAS</b> Fachada de tabique sin aplanado y con pintura.																																																																																																																										
	<b>VALOR</b>																																																																																																																									
<b>CROQUIS DE UBICACIÓN</b>																																																																																																																										
<table border="1" style="width:100%; border-collapse: collapse;"> <thead> <tr> <th rowspan="2">ELEMENTOS REGISTRADOS</th> <th colspan="6">DETERIORS PRESENTES</th> <th colspan="5">ACTIVIDADES DE INTERVENCIÓN PROPUESTAS</th> </tr> <tr> <th>MACROFLORA</th> <th>CUMBRERA DESNIVELADA</th> <th>TEJAS DETERIORADAS</th> <th>PERDIDA DE ELEMENTOS</th> <th>LAMINA DETERIORADA</th> <th>HUMEDAD</th> <th>SUCIEDAD</th> <th>GARGOLA DETERIORADA</th> <th>1</th> <th>2</th> <th>3</th> <th>4</th> <th>5</th> </tr> </thead> <tbody> <tr> <td>CUBIERTA</td> <td></td><td></td><td></td><td></td><td></td><td></td><td></td><td></td><td></td><td></td><td></td><td></td><td></td> </tr> <tr> <td>PLANA</td> <td></td><td></td><td></td><td></td><td></td><td></td><td></td><td></td><td></td><td></td><td></td><td></td><td></td> </tr> <tr> <td rowspan="2">INCLINADA</td> <td>PB</td> <td></td><td></td><td></td><td></td><td></td><td></td><td></td><td></td><td></td><td></td><td></td><td></td> </tr> <tr> <td>PA</td> <td></td><td></td><td></td><td></td><td></td><td></td><td></td><td></td><td></td><td></td><td></td><td></td> </tr> <tr> <td rowspan="2">2 AGUAS</td> <td>PB</td> <td></td><td></td><td></td><td></td><td></td><td></td><td></td><td></td><td></td><td></td><td></td><td></td> </tr> <tr> <td>PA</td> <td></td><td></td><td></td><td></td><td></td><td></td><td></td><td></td><td></td><td></td><td></td><td></td> </tr> <tr> <td>ACTIVIDADES CUBIERTA</td> <td colspan="12">                     1) LIMPIEZA    2) CONSOLIDACIÓN DE CUMBRERA    3) LIBERACIÓN DE ELEMENTOS                      4) REINTEGRACIÓN DE PIEZAS    5) CONSOLIDACIÓN DE GARGOLA                 </td> </tr> </tbody> </table>			ELEMENTOS REGISTRADOS	DETERIORS PRESENTES						ACTIVIDADES DE INTERVENCIÓN PROPUESTAS					MACROFLORA	CUMBRERA DESNIVELADA	TEJAS DETERIORADAS	PERDIDA DE ELEMENTOS	LAMINA DETERIORADA	HUMEDAD	SUCIEDAD	GARGOLA DETERIORADA	1	2	3	4	5	CUBIERTA														PLANA														INCLINADA	PB													PA													2 AGUAS	PB													PA													ACTIVIDADES CUBIERTA	1) LIMPIEZA    2) CONSOLIDACIÓN DE CUMBRERA    3) LIBERACIÓN DE ELEMENTOS 4) REINTEGRACIÓN DE PIEZAS    5) CONSOLIDACIÓN DE GARGOLA											
ELEMENTOS REGISTRADOS	DETERIORS PRESENTES						ACTIVIDADES DE INTERVENCIÓN PROPUESTAS																																																																																																																			
	MACROFLORA	CUMBRERA DESNIVELADA	TEJAS DETERIORADAS	PERDIDA DE ELEMENTOS	LAMINA DETERIORADA	HUMEDAD	SUCIEDAD	GARGOLA DETERIORADA	1	2	3	4	5																																																																																																													
CUBIERTA																																																																																																																										
PLANA																																																																																																																										
INCLINADA	PB																																																																																																																									
	PA																																																																																																																									
2 AGUAS	PB																																																																																																																									
	PA																																																																																																																									
ACTIVIDADES CUBIERTA	1) LIMPIEZA    2) CONSOLIDACIÓN DE CUMBRERA    3) LIBERACIÓN DE ELEMENTOS 4) REINTEGRACIÓN DE PIEZAS    5) CONSOLIDACIÓN DE GARGOLA																																																																																																																									

Proyecto de Mejoramiento de la Imagen Urbana de Villa Victoria, Municipio de ChinicUILa, Michoacán

N° de Folio: 6S-10

REGISTRO Y LEVANTAMIENTO DE FACHADAS DE INMUEBLES

ELEMENTOS REGISTRADOS	DETERIORS PRESENTES							ACTIVIDADES DE INTERVENCIÓN PROPUESTAS												
	RESANES CON CEMENTO	QUEQUEDES	FALTA DE JUNTOS	MICROFLOA	PULVERIZACIONES	PINTURA DETERIORADA	HUMEDAD ASCENSIONAL	MACROFLOA	MACROFLOA	VANOS TAPADOS	PINTURA SOBRE MURO APARENTE	ELEMENTOS AGREGADOS O SOBRESUELOS	1	2	3	4	5	6	7	8
FACHADA																				
ACTIVIDADES MUROS	1) LIMPIEZA 2) REJUNTOS 3) CONSOLIDACION DE APLANADOS 4) LIBERACION DE APLANADOS 5) LIBERACION DE PINTURA 6) CONSOLIDACION DE PINTURA 7) RESTITUCION DE PINTURAS 8) OTROS							1) LIMPIEZA 2) REJUNTOS 3) CONSOLIDACION DE PINTURA 4) LIBERACION DE PINTURA 5) APLICACION DE PINTURA 6) LIBERACION DE ELEMENTO AGREGADO 7) REPOSICION DE ELEMENTOS												

ELEMENTOS REGISTRADOS	DETERIORS PRESENTES										ACTIVIDADES DE INTERVENCIÓN PROPUESTAS						
	CARENCIA DE HERRAJES	OXIDO	ELEMENTO DESMELLADO	AUSENCIA DE ANCLAJES	PIEZAS ROTAS	PINTURA DETERIORADA	DESGASTES	ELEMENTO DESPLOMADO	ELEMENTOS AGREGADOS	1	2	3	4	5	6	7	
HERRERIA																	
VENTANAS																	
PUERTAS																	
BALCONES																	
ACTIVIDADES HERRERIA	1) LIMPIEZA 2) SOLDADURA 3) CONSOLIDACION DE PINTURA 4) LIBERACION DE PINTURA 5) APLICACION DE PINTURA 6) LIBERACION DE ELEMENTO AGREGADO 7) REPOSICION DE ELEMENTOS										1) LIMPIEZA 2) REJUNTOS 3) CONSOLIDACION DE PINTURA 4) LIBERACION DE PINTURA 5) APLICACION DE PINTURA 6) LIBERACION DE ELEMENTO AGREGADO 7) REPOSICION DE ELEMENTOS						

ELEMENTOS REGISTRADOS	DETERIORS PRESENTES										ACTIVIDADES DE INTERVENCIÓN PROPUESTAS							
	GREJAS	RESANES INADECUADOS	FALTA DE CRISTALES	HUMEDADES	MACROFLOA	TABLETOS DETERIORADOS	PINTURA DETERIORADA	RECUBRIMIENTO INADECUADO	PIEZAS FALTANTES	ELEMENTOS AGREGADOS O SOBRESUELOS	1	2	3	4	5	6	7	8
CARPINTERIA																		
VENTANAS																		
PUERTAS																		
ACTIVIDADES CARPINTERIA	1) LIMPIEZA 2) RESANES 3) RESTITUCIONES 4) INJERTOS 5) APLICACION DE PINTURA 6) TRATAMIENTO QUIMICO 7) LIBERACION DE PINTURA 8) APLICACION DE TINTA Y CERA										1) LIMPIEZA 2) REJUNTOS 3) CONSOLIDACION DE PINTURA 4) LIBERACION DE PINTURA 5) APLICACION DE PINTURA 6) LIBERACION DE ELEMENTO AGREGADO 7) REPOSICION DE ELEMENTOS							

ELEMENTOS REGISTRADOS	DETERIORS PRESENTES										ACTIVIDADES DE INTERVENCIÓN PROPUESTAS												
	PREPARACIONES INADECUADAS	DESGASTE DE PIEZAS	FRACATURAS	FALTA DE JUNTOS	PIEZAS FALTANTES	HUNDIMIENTOS	ABUNDANTES	PIEZAS FRACTURADAS	DESGASTE POR ABRASION	HUMEDAD	PIES SOBRESUELOS	MACROFLOA	MACROFLOA	1	2	3	4	5	6	7	8	9	
PAVIMENTOS																							
GUARNICION																							
PISOS																							
REGISTROS																							
RAMPAS																							
ESCALINATAS																							
GUARNICION																							
CALLE																							
REGISTROS																							
BAQUETAS																							
ACTIVIDADES PAVIMENTOS	1) LIMPIEZA 2) REJUNTOS 3) RESTITUCIONES 4) INJERTOS 5) LIBERACION DE PAVIMENTOS 6) CORRECCION DE NIVELES 7) INTEGRACION DE PAVIMENTOS 8) LIBERACION DE RESANES 9) OTROS										1) LIMPIEZA 2) REJUNTOS 3) CONSOLIDACION DE PINTURA 4) LIBERACION DE PINTURA 5) APLICACION DE PINTURA 6) LIBERACION DE ELEMENTO AGREGADO 7) REPOSICION DE ELEMENTOS												

ELEMENTOS REGISTRADOS	DETERIORS PRESENTES										ACTIVIDADES DE INTERVENCIÓN PROPUESTAS				
	CABLES ELECTRICOS	CABLES TELEFONICOS	TUBERIAS	TUBERIAS	TUBERIAS SANITARIAS	ACCESORIOS EN DESUSO	ELEMENTO INADECUADO	ELEMENTO DETERIORADO	1	2	3	4	5		
INSTALACIONES															
MURO															
MARCO															
VIGAS															
ARRASTRE															
PUERTA															
VENTANA															
ARRASTRE															
ZAPATA															
FUSTE															
BASE															
PISO															
INSTALACIONES	1) RETIRO 2) OCULTAR 3) SUSTITUIR 4) REPARAR 5) ADECUAR										1) LIMPIEZA 2) REJUNTOS 3) CONSOLIDACION DE PINTURA 4) LIBERACION DE PINTURA 5) APLICACION DE PINTURA 6) LIBERACION DE ELEMENTO AGREGADO 7) REPOSICION DE ELEMENTOS				



Proyecto de Mejoramiento de la Imagen Urbana de Villa Victoria, Municipio de Chinicuilta, Michoacán		Nº de Ficha <b>6S-11</b>	
REGISTRO Y LEVANTAMIENTO DE FACHADAS DE INMUEBLES			
<b>LOCALIZACIÓN</b> Estado Michoacán Municipio Chinicuilta Localidad Villa Victoria Colonia Centro Calle y N° Pino Suarez s/n Entre las Calles Morelos Sur y 20 de Noviembre		<b>FACHADA</b>	
<b>IDENTIFICACIÓN</b> Tipología Vivienda/Comercio Uso Original Casa Habitación/Comercio Uso Actual Casa Habitación/Comercio Frente 13.03m Fachada 50.16m2 Fecha febrero de 2006 Registró de investigación Dibujó Rodrigo García Mier N° de Fotografía 76			
<b>NOTAS</b>		VALOR Tradicional	
<b>CROQUIS DE UBICACIÓN</b>			
<b>ELEMENTOS REGISTRADOS</b>		<b>ACTIVIDADES DE INTERVENCIÓN PROPUESTAS</b>	
CUBIERTA		GARGOLA DETERIORADA	
PLANA		SUCIEDAD	
INCLINADA		HUMEDAD	
2 AGUAS		LAMINA DETERIORADA	
		PERDIDA DE ELEMENTOS	
		TEJAS DETERIORADAS	
		CUMBRERA DE SNIVELADA	
		MACROFLORA	
		MICROFLORA	
ACTIVIDADES CUBIERTA		1) LIMPIEZA 2) CONSOLIDACIÓN DE CUMBRERA 3) LIBERACIÓN DE ELEMENTOS 4) REINTEGRACIÓN DE PIEZAS 5) CONSOLIDACIÓN DE GARGOLA	

Proyecto de Mejoramiento de la Imagen Urbana de Villa Victoria, Municipio de ChinicUILa, Michoacán

№ de ficha: 6S-11

REGISTRO Y LEVANTAMIENTO DE FACHADAS DE INMUEBLES

ELEMENTOS REGISTRADOS	DETERIOROS PRESENTES								ACTIVIDADES DE INTERVENCIÓN (PROPUES-TAS)									
	RESANES CON CEMENTO	COQUEDADES	FALTA DE JUNTOS	MICROFLORA	PULVERIZACIONES	PINTURA DETERIORADA	HUMEDAD ASCENCIONAL	MACROFLORA	WANOS TAPADOS	PINTURA SOBRE MURO APARENTE	1	2	3	4	5	6	7	8
MUROS																		
FACHADA																		
P.B																		
P.A																		

ELEMENTOS REGISTRADOS	DETERIOROS PRESENTES										ACTIVIDADES DE INTERVENCIÓN PROPUESTAS					
	CARENAS DE HÉRRALES	OXIDO	ELEMENTO DESMONTADO	ASUNCIÓN DE ANCLAJES	PIEZAS ROTAS	PINTURA DETERIORADA	DESCASTES	DESPLOMADO	AGREGADOS	1	2	3	4	5	6	
HERRERIA																
VENTANAS																
P.A																
P.B																
P.A																
P.B																
P.A																

ELEMENTOS REGISTRADOS	DETERIOROS PRESENTES										ACTIVIDADES DE INTERVENCIÓN PROPUESTAS								
	GREJAS	RESANES INADECUADOS	FALTAS DE CRISTALES	HUMEDADES	MICROFLORA	TABLEROS DETERIORADOS	PINTURA DETERIORADA	RECUBRIMIENTO INADECUADO	PIEZAS FALTANTES	ALABADOS	ELEMENTOS AGREGADOS O SOBREPUESTOS	1	2	3	4	5	6	7	8
CARPINTERIA																			
VENTANAS																			
P.B																			
P.A																			
P.B																			
P.A																			

ACTIVIDADES CARPINTERIA	1) LIMPIEZA	2) RESANES	3) RESTITUCIONES	4) JUNTOS	5) APLICACIÓN DE PINTURA

ELEMENTOS REGISTRADOS	DETERIOROS PRESENTES										ACTIVIDADES DE INTERVENCIÓN PROPUESTAS										
	REPARACIONES INADECUADAS	DESCASTE DE PIEZAS	FRACTURAS	FALTA DE JUNTOS	PIEZAS FALTANTES	HUNDIMIENTOS	ABUNDAMIENTOS	PIEZAS FRACTURADAS	DESGASTE POR ABRASION	HUMEDAD	PISOS SOBRE PUESTOS	MACROFLORA	1	2	3	4	5	6	7	8	9
PAVIMENTOS																					
GUARNICIÓN																					
PISOS																					
REGISTROS																					
RAMPAS																					
ESCALINATAS																					
GUARNICIÓN																					
CALLE																					
REGISTROS																					
BANQUETAS																					

ACTIVIDADES PAVIMENTOS	1) LIMPIEZA	2) REJUNTEOS	3) RESTITUCIONES	4) JUNTOS	5) LIBERACIÓN DE PAVIMENTOS

ELEMENTOS REGISTRADOS	DETERIOROS PRESENTES										ACTIVIDADES DE INTERVENCIÓN PROPUESTAS			
	CABLES ELECTRICOS	CABLES TELEFONICOS	TUBERIAS HIDRAULICAS	TUBERIAS SANITARIAS	ACCESORIOS EN DESUSO	ELEMENTO INADECUADO	ELEMENTO DETERIORADO	1	2	3	4			
INSTALACIONES														
MURO														
MARCO														
VIGAS														
ARRASTRE														
PUERTA														
VENTANA														
ARRASTRE														
ZAPATA														
FUSTE														
BASE														
PISO														

INSTALACIONES	1) RETIRO	2) OCULTAR	3) SUSTITUIR

Proyecto de Mejoramiento de la Imagen Urbana de Villa Victoria, Municipio de Chinicuila, Michoacán		W de Fachada <b>6S-12</b>																																																																																																																																																																																												
REGISTRO Y LEVANTAMIENTO DE FACHADAS DE INMUEBLES																																																																																																																																																																																														
<b>FACHADA</b>																																																																																																																																																																																														
																																																																																																																																																																																														
<b>LOCALIZACIÓN</b> Estado Michoacán Municipio Chinicuila Localidad Villa Victoria Colonia Centro Calle y N° Pino Suarez s/n Entre las Calles Morelos Sur y 20 de Noviembre																																																																																																																																																																																														
<b>IDENTIFICACIÓN</b> Tipología Comercio Uso Original Casa Habitación Uso Actual Comercio Frente 11.62m Fachada 45.23m2 Fecha febrero de 2006 Registró de investigación Dibujó Eduardo Noel Villa Ortiz N° de Fotografía 77																																																																																																																																																																																														
<b>NOTAS</b>																																																																																																																																																																																														
<b>CROQUIS DE UBICACIÓN</b>																																																																																																																																																																																														
<b>VALOR</b>		Tradicional																																																																																																																																																																																												
<b>ELEMENTOS REGISTRADOS</b>		<table border="1" style="width: 100%; border-collapse: collapse;"> <tr> <td rowspan="3" style="width: 15%;">CUBIERTA</td> <td style="width: 10%;">P/B</td> <td style="width: 10%;"></td> <td style="width: 10%;"></td> <td style="width: 10%;"></td> <td style="width: 10%;"></td> <td style="width: 10%;"></td> <td style="width: 10%;"></td> <td style="width: 10%;"></td> <td style="width: 10%;"></td> <td style="width: 10%;"></td> <td style="width: 10%;"></td> <td style="width: 10%;"></td> <td style="width: 10%;"></td> <td style="width: 10%;"></td> <td style="width: 10%;"></td> <td style="width: 10%;"></td> <td style="width: 10%;"></td> <td style="width: 10%;"></td> <td style="width: 10%;"></td> </tr> <tr> <td>PLANA</td> <td>PA</td> <td></td> <td></td> <td></td> <td></td> <td></td> <td></td> <td></td> <td></td> <td></td> <td></td> <td></td> <td></td> <td></td> <td></td> <td></td> <td></td> <td></td> <td></td> </tr> <tr> <td>INCLINADA</td> <td>P/B</td> <td></td> <td></td> <td></td> <td></td> <td></td> <td></td> <td></td> <td></td> <td></td> <td></td> <td></td> <td></td> <td></td> <td></td> <td></td> <td></td> <td></td> <td></td> </tr> <tr> <td colspan="2">2 AGUAS</td> <td>P/B</td> <td></td> <td></td> <td></td> <td></td> <td></td> <td></td> <td></td> <td></td> <td></td> <td></td> <td></td> <td></td> <td></td> <td></td> <td></td> <td></td> <td></td> <td></td> </tr> <tr> <td colspan="2">ACTIVIDADES CUBIERTA</td> <td>P/A</td> <td></td> <td></td> <td></td> <td></td> <td></td> <td></td> <td></td> <td></td> <td></td> <td></td> <td></td> <td></td> <td></td> <td></td> <td></td> <td></td> <td></td> <td></td> </tr> </table>	CUBIERTA	P/B																			PLANA	PA																			INCLINADA	P/B																			2 AGUAS		P/B																			ACTIVIDADES CUBIERTA		P/A																																																																																																								
CUBIERTA	P/B																																																																																																																																																																																													
	PLANA	PA																																																																																																																																																																																												
	INCLINADA	P/B																																																																																																																																																																																												
2 AGUAS		P/B																																																																																																																																																																																												
ACTIVIDADES CUBIERTA		P/A																																																																																																																																																																																												
<b>DETERIOROS PRESENTES</b>		<table border="1" style="width: 100%; border-collapse: collapse;"> <tr> <td style="width: 10%;">MACROFLORA</td> <td style="width: 10%;"></td> <td style="width: 10%;"></td> <td style="width: 10%;"></td> <td style="width: 10%;"></td> <td style="width: 10%;"></td> <td style="width: 10%;"></td> <td style="width: 10%;"></td> <td style="width: 10%;"></td> <td style="width: 10%;"></td> <td style="width: 10%;"></td> <td style="width: 10%;"></td> <td style="width: 10%;"></td> <td style="width: 10%;"></td> <td style="width: 10%;"></td> <td style="width: 10%;"></td> <td style="width: 10%;"></td> <td style="width: 10%;"></td> <td style="width: 10%;"></td> <td style="width: 10%;"></td> </tr> <tr> <td>MACROFLORA</td> <td></td> <td></td> <td></td> <td></td> <td></td> <td></td> <td></td> <td></td> <td></td> <td></td> <td></td> <td></td> <td></td> <td></td> <td></td> <td></td> <td></td> <td></td> <td></td> <td></td> </tr> <tr> <td>CUMBRETA DESMONTADA</td> <td></td> <td></td> <td></td> <td></td> <td></td> <td></td> <td></td> <td></td> <td></td> <td></td> <td></td> <td></td> <td></td> <td></td> <td></td> <td></td> <td></td> <td></td> <td></td> <td></td> </tr> <tr> <td>TEJAS DETERIORADAS</td> <td></td> <td></td> <td></td> <td></td> <td></td> <td></td> <td></td> <td></td> <td></td> <td></td> <td></td> <td></td> <td></td> <td></td> <td></td> <td></td> <td></td> <td></td> <td></td> <td></td> </tr> <tr> <td>PERIODO DE ELEMENTOS</td> <td></td> <td></td> <td></td> <td></td> <td></td> <td></td> <td></td> <td></td> <td></td> <td></td> <td></td> <td></td> <td></td> <td></td> <td></td> <td></td> <td></td> <td></td> <td></td> <td></td> </tr> <tr> <td>LAMINA DETERIORADA</td> <td></td> <td></td> <td></td> <td></td> <td></td> <td></td> <td></td> <td></td> <td></td> <td></td> <td></td> <td></td> <td></td> <td></td> <td></td> <td></td> <td></td> <td></td> <td></td> <td></td> </tr> <tr> <td>HUMEDAD</td> <td></td> <td></td> <td></td> <td></td> <td></td> <td></td> <td></td> <td></td> <td></td> <td></td> <td></td> <td></td> <td></td> <td></td> <td></td> <td></td> <td></td> <td></td> <td></td> <td></td> </tr> <tr> <td>SUCIEDAD</td> <td></td> <td></td> <td></td> <td></td> <td></td> <td></td> <td></td> <td></td> <td></td> <td></td> <td></td> <td></td> <td></td> <td></td> <td></td> <td></td> <td></td> <td></td> <td></td> <td></td> </tr> <tr> <td>GARGOLA DETERIORADA</td> <td></td> <td></td> <td></td> <td></td> <td></td> <td></td> <td></td> <td></td> <td></td> <td></td> <td></td> <td></td> <td></td> <td></td> <td></td> <td></td> <td></td> <td></td> <td></td> <td></td> </tr> </table>	MACROFLORA																				MACROFLORA																					CUMBRETA DESMONTADA																					TEJAS DETERIORADAS																					PERIODO DE ELEMENTOS																					LAMINA DETERIORADA																					HUMEDAD																					SUCIEDAD																					GARGOLA DETERIORADA																				
MACROFLORA																																																																																																																																																																																														
MACROFLORA																																																																																																																																																																																														
CUMBRETA DESMONTADA																																																																																																																																																																																														
TEJAS DETERIORADAS																																																																																																																																																																																														
PERIODO DE ELEMENTOS																																																																																																																																																																																														
LAMINA DETERIORADA																																																																																																																																																																																														
HUMEDAD																																																																																																																																																																																														
SUCIEDAD																																																																																																																																																																																														
GARGOLA DETERIORADA																																																																																																																																																																																														
<b>ACTIVIDADES DE INTERVENCIÓN PROPUESTAS</b>		<table border="1" style="width: 100%; border-collapse: collapse;"> <tr> <td style="width: 10%;">1</td> <td style="width: 10%;">2</td> <td style="width: 10%;">3</td> <td style="width: 10%;">4</td> <td style="width: 10%;">5</td> <td style="width: 10%;"></td> <td style="width: 10%;"></td> <td style="width: 10%;"></td> <td style="width: 10%;"></td> <td style="width: 10%;"></td> <td style="width: 10%;"></td> <td style="width: 10%;"></td> <td style="width: 10%;"></td> <td style="width: 10%;"></td> <td style="width: 10%;"></td> <td style="width: 10%;"></td> <td style="width: 10%;"></td> <td style="width: 10%;"></td> <td style="width: 10%;"></td> <td style="width: 10%;"></td> </tr> <tr> <td></td> <td></td> <td></td> <td></td> <td></td> <td></td> <td></td> <td></td> <td></td> <td></td> <td></td> <td></td> <td></td> <td></td> <td></td> <td></td> <td></td> <td></td> <td></td> <td></td> <td></td> </tr> <tr> <td></td> <td></td> <td></td> <td></td> <td></td> <td></td> <td></td> <td></td> <td></td> <td></td> <td></td> <td></td> <td></td> <td></td> <td></td> <td></td> <td></td> <td></td> <td></td> <td></td> <td></td> </tr> <tr> <td></td> <td></td> <td></td> <td></td> <td></td> <td></td> <td></td> <td></td> <td></td> <td></td> <td></td> <td></td> <td></td> <td></td> <td></td> <td></td> <td></td> <td></td> <td></td> <td></td> <td></td> </tr> <tr> <td></td> <td></td> <td></td> <td></td> <td></td> <td></td> <td></td> <td></td> <td></td> <td></td> <td></td> <td></td> <td></td> <td></td> <td></td> <td></td> <td></td> <td></td> <td></td> <td></td> <td></td> </tr> <tr> <td></td> <td></td> <td></td> <td></td> <td></td> <td></td> <td></td> <td></td> <td></td> <td></td> <td></td> <td></td> <td></td> <td></td> <td></td> <td></td> <td></td> <td></td> <td></td> <td></td> <td></td> </tr> </table>	1	2	3	4	5																																																																																																																																																																																							
1	2	3	4	5																																																																																																																																																																																										
1) LIMPIEZA    2) CONSOLIDACION DE CUMBRETA    3) LIBERACION DE ELEMENTOS 4) REINTEGRACION DE PIEZAS    5) CONSOLIDACION DE GARGOLA																																																																																																																																																																																														

Proyecto de Mejoramiento de la Imagen Urbana de Villa Victoria, Municipio de ChinicUILa, Michoacán

Nº de Ficha:

6S-12

REGISTRO Y LEVANTAMIENTO DE FACHADAS DE INMUEBLES

ELEMENTOS REGISTRADOS	DETERIOROS PRESENTES										ACTIVIDADES DE INTERVENCIÓN PROPUESTAS							
	RESANES CON CEMENTO	COQUEDES	FALTA DE JUNTES	MICROFLORA	POLVERIZACIONES	PINTURA DETERIORADA	HUMEDAD ASCENCIONAL	MACROFLORA	VANOS TAPADOS	PINTURA SOBRE PINTURA APARENTE	1	2	3	4	5	6	7	8
MUROS																		
FACHADA																		
PB																		
PA																		
ACTIVIDADES MUIROS	1) LIMPIEZA 2) REJUNTEOS 3) CONSOLIDACION DE APLANADOS 4) LIBERACION DE PINTURA APLANADOS 5) LIBERACION DE PINTURA 6) CONSOLIDACION DE PINTURA 7) RESTITUCION DE PINTURAS 8) OTROS										4) LIBERACION DE PINTURA							

ELEMENTOS REGISTRADOS	DETERIOROS PRESENTES										ACTIVIDADES DE INTERVENCIÓN PROPUESTAS								
	GRETA	RESANES INADECUADOS	FALTA DE CRISTALES	HUMEDADES	MACROFLORA	TABLETOS DETERIORADOS	PINTURA DETERIORADA	RECUBRIMIENTO INADECUADO	PIEZAS FALTANTES	ALABADOS	ELEMENTOS AGREGADOS O SOBREPUESTOS	1	2	3	4	5	6	7	8
CARPINTERIA																			
FACHADA																			
PB																			
PA																			
PB																			
PA																			
ACTIVIDADES CARPINTERIA	1) LIMPIEZA 2) RESANES 3) RESTITUCIONES 4) INJERTOS 5) APLICACION DE PINTURA 6) TRATAMIENTO QUIMICO 7) LIBERACION DE PINTURA 8) APLICACION DE TINTA Y CERA										3) CONSOLIDACION DE PINTURA 4) LIBERACION DE PINTURA 5) APLICACION DE PINTURA 6) LIBERACION DE ELEMENTO AGREGADO 7) REPOSICION DE ELEMENTOS								

ELEMENTOS REGISTRADOS	DETERIOROS PRESENTES										ACTIVIDADES DE INTERVENCIÓN PROPUESTAS							
	CARENCIA DE HERBILES	OXIDO	ELEMENTO DESVIVIADO	ASUSCENIA DE ANCLAJES	PIEZAS ROTAS	PINTURA DETERIORADA	DESASTES	ELEMENTO DESPOMADO	ELEMENTOS AGREGADOS	1	2	3	4	5	6	7		
HERRERIA																		
VENTANAS																		
PA																		
PB																		
PUERTAS																		
PA																		
PB																		
PA																		
BALCONES																		
PA																		
ACTIVIDADES HERRERIA	1) LIMPIEZA 2) SOLDADURA 3) CONSOLIDACION DE PINTURA 4) LIBERACION DE PINTURA 5) APLICACION DE PINTURA 6) LIBERACION DE ELEMENTO AGREGADO 7) REPOSICION DE ELEMENTOS										1) RETIRO 2) OCULTAR 3) SUSTITUIR 4) REPARAR 5) ADECUAR							

ELEMENTOS REGISTRADOS	DETERIOROS PRESENTES										ACTIVIDADES DE INTERVENCIÓN PROPUESTAS									
	REPARACIONES INADECUADAS	DESASTE DE PIEZAS	FRACTURAS	FALTA DE JUNTES	PIEZAS FALTANTES	HUNDIMIENTOS ABUNDANTES	PIEZAS FRACTURADAS	DESGASTE POR ABRASION	HUMEDAD	PROS SOBREPUESTOS	MICROFLORA	1	2	3	4	5	6	7	8	9
PAVIMENTOS																				
GUARNICION																				
PISOS																				
REGISTROS																				
RAMPAS																				
ESCALINATAS																				
GUARNICION																				
CALLE																				
REGISTROS																				
BANQUETAS																				
ARROYO VEHICULAR																				
ACTIVIDADES PAVIMENTOS	1) LIMPIEZA 2) REJUNTEOS 3) RESTITUCIONES 4) INJERTOS 5) LIBERACION DE PAVIMENTOS 6) CORRECCION DE NIVELES 7) INTEGRACION DE PAVIMENTOS 8) LIBERACION DE RESANES 9) OTROS										4) LIBERACION DE PAVIMENTOS 5) LIBERACION DE PAVIMENTOS 6) LIBERACION DE RESANES 7) REPOSICION DE ELEMENTOS									

ELEMENTOS REGISTRADOS	DETERIOROS PRESENTES										ACTIVIDADES DE INTERVENCIÓN PROPUESTAS						
	CABLES ELECTRICOS	CABLES TELEFONICOS	TUBERIAS HIDRANULICAS	TUBERIAS SANITARIAS	ACCESORIOS EN DESUSO	ELEMENTO INADECUADO	ELEMENTO DETERIORADO	1	2	3	4	5					
INSTALACIONES																	
MURO																	
MARCO																	
VIGAS																	
ARRASTRE																	
PUERTA																	
VENTANA																	
ARRASTRE																	
ZAPATA																	
FUSTE																	
BASE																	
PISO																	
HIDRAULICA, SANITARIA, ELECTRICA, TELEFONICA																	
INSTALACIONES	1) RETIRO 2) OCULTAR 3) SUSTITUIR 4) REPARAR 5) ADECUAR																

Proyecto de Mejoramiento de la Imagen Urbana de Villa Victoria, Municipio de Chinicuilá, Michoacán <small>REGISTRO Y LEVANTAMIENTO DE FACHADAS DE INMUEBLES</small>		Nº de Ficha <b>6S-13</b>	
<b>FACHADA</b>			
<b>LOCALIZACIÓN</b>			
Estado Michoacán			
Municipio Chinicuilá			
Localidad Villa Victoria			
Colonia Centro			
<b>IDENTIFICACIÓN</b>			
Tipología Vivienda			
Uso Original Casa Habitación			
Uso Actual Casa Habitación			
Frente 14.47m			
Fachada 56.96m <sup>2</sup>	VALOR		
Fecha febrero de 2006			
Registro de Investigación			
Dibujó Rodrigo García Mier			
Nº de Fotografía 78			
<b>NOTAS</b>	ACTIVIDADES DE INTERVENCIÓN PROPUUESTAS		
Fachada de tabique sin aplanado y con pintura.			
<b>CROQUIS DE UBICACIÓN</b>			
		DETERIOROS PRESENTES	
ELEMENTOS REGISTRADOS		GARGOLA	
CUBIERTA		SUCIEDAD	
PLANA		HUMEDAD	
INCLINADA		TAMINA	
2 AGUAS		PERDIDA DE ELEMENTOS	
		DETERIORADAS	
		TEJAS	
		DESIVELADA	
		CUMBRERA	
		MACROFLORA	
		MICROFLORA	
ACTIVIDADES CUBIERTA		1) LIMPIEZA	
		2) CONSOLIDACIÓN DE CUMBRERA	
		3) LIBERACIÓN DE ELEMENTOS	
		4) REINTEGRACIÓN DE PIEZAS	
		5) CONSOLIDACIÓN DE GARGOLA	

Proyecto de Mejoramiento de la Imagen Urbana de Villa Victoria, Municipio de Chinicuilá, Michoacán

Nº de Ficha:

6S-13

REGISTRO Y LEVANTAMIENTO DE FACHADAS DE INMUEBLES

ELEMENTOS REGISTRADOS	DETERIOROS PRESENTES								ACTIVIDADES DE INTERVENCIÓN PROPUESTAS									
	RESANOS CON CEMENTO	COQUEDADES	FALTA DE JUNTOS	MICROFLORA	PULVERIZACIONES	PINTURA DETERIORADA	HUMEDAD ASCENCIONAL	MACROFLORA	WANOS TAPADOS	PINTURA SOBRE MURO APARENTE	1	2	3	4	5	6	7	8
MUROS																		
FACHADA																		
P.B.																		
P.A.																		
ACTIVIDADES MUROS	1) LIMPIEZA 2) REJUNTEOS 3) CONSOLIDACIÓN DE APLAMADOS 4) LIBERACIÓN DE APLAMADOS 5) LIBERACIÓN DE PINTURA 6) CONSOLIDACIÓN DE PINTURA 7) RESTITUCIÓN DE PINTURAS 8) OTROS								1) LIMPIEZA 2) REJUNTEOS 3) CONSOLIDACIÓN DE APLAMADOS 4) LIBERACIÓN DE PINTURA 5) LIBERACIÓN DE PINTURA 6) CONSOLIDACIÓN DE PINTURA 7) RESTITUCIÓN DE PINTURAS 8) OTROS									

ELEMENTOS REGISTRADOS	DETERIOROS PRESENTES												ACTIVIDADES DE INTERVENCIÓN PROPUESTAS							
	GRIetas	RESANOS INACABADOS	FALTA DE CRISTALES	HUMEDADES	MACROFLORA	TABLETOS DETERIORADOS	PINTURA DETERIORADA	RECUBRIMIENTO INACABADO	PIEZAS FALTANTES	ELEMENTOS ALABADOS	ELEMENTOS SOBREPUESTOS	1	2	3	4	5	6	7	8	
CARPINTERIA																				
VENTANAS																				
P.B.																				
P.A.																				
PUERTAS																				
P.B.																				
P.A.																				
ACTIVIDADES CARPINTERIA	1) LIMPIEZA 2) RESANOS 3) RESTITUCIONES 4) INJERTOS 5) APLICACIÓN DE PINTURA 6) TRATAMIENTO QUÍMICO 7) LIBERACIÓN DE PINTURA 8) APLICACIÓN DE TINTA Y CERA												1) LIMPIEZA 2) SOLIDADURA 3) CONSOLIDACIÓN DE PINTURA 4) LIBERACIÓN DE PINTURA 5) APLICACIÓN DE PINTURA 6) LIBERACIÓN DE ELEMENTO AGREGADO 7) REPOSICIÓN DE ELEMENTOS							

ELEMENTOS REGISTRADOS	DETERIOROS PRESENTES												ACTIVIDADES DE INTERVENCIÓN PROPUESTAS									
	REPARACIONES	FRACATURAS	FRACATURAS	PIEZAS FALTANTES	HUNDIMIENTOS	PIEZAS ABUNDANTES	PIEZAS FRACTURADAS	DESGASTE POR ABRASIÓN	HUMEDAD	PIES SOBREPUESTOS	MACROFLORA	MICROFLORA	1	2	3	4	5	6	7	8	9	
PAVIMENTOS																						
GUARNICIÓN																						
PISOS																						
REGISTROS																						
RAMPAS																						
ESCALINATAS																						
GUARNICIÓN																						
CALLE																						
REGISTROS																						
BANQUETAS																						
ARROYO VEHICULAR																						
ACTIVIDADES PAVIMENTOS	1) LIMPIEZA 2) REJUNTEOS 3) RESTITUCIONES 4) INJERTOS 5) LIBERACIÓN DE PAVIMENTOS 6) CORRECCIÓN DE NIVELES 7) INTEGRACIÓN DE PAVIMENTOS 8) LIBERACIÓN DE RESANOS 9) OTROS												1) LIMPIEZA 2) REJUNTEOS 3) RESTITUCIONES 4) INJERTOS 5) LIBERACIÓN DE PAVIMENTOS 6) CORRECCIÓN DE NIVELES 7) INTEGRACIÓN DE PAVIMENTOS 8) LIBERACIÓN DE RESANOS 9) OTROS									

ELEMENTOS REGISTRADOS	DETERIOROS PRESENTES												ACTIVIDADES DE INTERVENCIÓN PROPUESTAS						
	CARENCIA DE HERBILES	OXIDO	ELEMENTO DESVINEADO	AUSENCIA DE ANCLAJES	PIEZAS ROTAS	PINTURA DETERIORADA	DESGASTES	ELEMENTO DESPLAZADO	ELEMENTOS AGREGADOS	1	2	3	4	5	6	7			
HERRERIA																			
VENTANAS																			
P.A.																			
P.B.																			
PUERTAS																			
P.A.																			
P.B.																			
P.A.																			
BALCONES																			
P.B.																			
P.A.																			
ACTIVIDADES HERRERIA	1) LIMPIEZA 2) SOLIDADURA 3) CONSOLIDACIÓN DE PINTURA 4) LIBERACIÓN DE PINTURA 5) APLICACIÓN DE PINTURA 6) LIBERACIÓN DE ELEMENTO AGREGADO 7) REPOSICIÓN DE ELEMENTOS												1) LIMPIEZA 2) SOLIDADURA 3) CONSOLIDACIÓN DE PINTURA 4) LIBERACIÓN DE PINTURA 5) APLICACIÓN DE PINTURA 6) LIBERACIÓN DE ELEMENTO AGREGADO 7) REPOSICIÓN DE ELEMENTOS						

ELEMENTOS REGISTRADOS	DETERIOROS PRESENTES												ACTIVIDADES DE INTERVENCIÓN PROPUESTAS				
	CABLES ELECTRICOS	CABLES TELEFONICOS	TUBERIAS HIDRAULICAS	TUBERIAS SANITARIAS	ACCESORIOS EN DESUSO	ELEMENTO INACABADO	ELEMENTO DETERIORADO	1	2	3	4	5					
INSTALACIONES																	
MURO																	
MARCO																	
VIGAS																	
ARRASTRE																	
PUERTA																	
VENTANA																	
ARRASTRE																	
ZAPATA																	
FUSTE																	
BASE																	
PISO																	
HIDRAULICA, SANITARIA, ELECTRICA, TELEFONICA																	
INSTALACIONES	1) RETIRO 2) OCULTAR 3) SUSTITUIR 4) REPARAR 5) ADECUAR												1) RETIRO 2) OCULTAR 3) SUSTITUIR 4) REPARAR 5) ADECUAR				

Proyecto de Mejoramiento de la Imagen Urbana de Villa Victoria, Municipio de Chinicuila, Michoacán		W de Ficha: <b>6S-14</b>																																																																																																									
REGISTRO Y LEVANTAMIENTO DE FACHADAS DE INMUEBLES																																																																																																											
<b>FACHADA</b>																																																																																																											
																																																																																																											
<b>LOCALIZACIÓN</b> Estado Michoacán Municipio Chinicuila Localidad Villa Victoria Colonia Centro Calle y N° Pino Suarez s/n Entre las Calles Morelos Sur y 20 de Noviembre																																																																																																											
<b>IDENTIFICACIÓN</b> Tipología Vivienda Uso Original Casa Habitación Uso Actual Casa Habitación Frente 7.51m Fachada 18.98m2 Fecha febrero de 2006 Registro de investigación Dibujo Eduardo Noel Villa Ortiz N° de Fotografía 79																																																																																																											
<b>NOTAS</b> Fachada de tabique sin aplanado y con pintura.																																																																																																											
<b>CROQUIS DE UBICACIÓN</b>	<b>VALOR</b>																																																																																																										
																																																																																																											
		<table border="1" style="width:100%; border-collapse: collapse;"> <thead> <tr> <th rowspan="2">ELEMENTOS REGISTRADOS</th> <th colspan="10">DETERIOROS PRESENTES</th> <th colspan="5">ACTIVIDADES DE INTERVENCIÓN PROPUESTAS</th> </tr> <tr> <th>MACROFLORA</th> <th>MACROFLORA</th> <th>CUMBRERA DESMONTADA</th> <th>DETERIOROS DE TEJAS</th> <th>PERIODO DE ELEMENTOS</th> <th>LAMINA DETERIORADA</th> <th>HUMEDAD</th> <th>SUCEDAD</th> <th>GARGOLA</th> <th>1</th> <th>2</th> <th>3</th> <th>4</th> <th>5</th> </tr> </thead> <tbody> <tr> <td>CUBIERTA</td> <td></td><td></td><td></td><td></td><td></td><td></td><td></td><td></td><td></td><td></td><td></td><td></td><td></td><td></td> </tr> <tr> <td>PLANA</td> <td></td><td></td><td></td><td></td><td></td><td></td><td></td><td></td><td></td><td></td><td></td><td></td><td></td><td></td> </tr> <tr> <td>INCLINADA</td> <td></td><td></td><td></td><td></td><td></td><td></td><td></td><td></td><td></td><td></td><td></td><td></td><td></td><td></td> </tr> <tr> <td>2 AGUAS</td> <td></td><td></td><td></td><td></td><td></td><td></td><td></td><td></td><td></td><td></td><td></td><td></td><td></td><td></td> </tr> <tr> <td>ACTIVIDADES CUBIERTA</td> <td></td><td></td><td></td><td></td><td></td><td></td><td></td><td></td><td></td><td></td><td></td><td></td><td></td><td></td> </tr> </tbody> </table>	ELEMENTOS REGISTRADOS	DETERIOROS PRESENTES										ACTIVIDADES DE INTERVENCIÓN PROPUESTAS					MACROFLORA	MACROFLORA	CUMBRERA DESMONTADA	DETERIOROS DE TEJAS	PERIODO DE ELEMENTOS	LAMINA DETERIORADA	HUMEDAD	SUCEDAD	GARGOLA	1	2	3	4	5	CUBIERTA															PLANA															INCLINADA															2 AGUAS															ACTIVIDADES CUBIERTA														
ELEMENTOS REGISTRADOS	DETERIOROS PRESENTES										ACTIVIDADES DE INTERVENCIÓN PROPUESTAS																																																																																																
	MACROFLORA	MACROFLORA	CUMBRERA DESMONTADA	DETERIOROS DE TEJAS	PERIODO DE ELEMENTOS	LAMINA DETERIORADA	HUMEDAD	SUCEDAD	GARGOLA	1	2	3	4	5																																																																																													
CUBIERTA																																																																																																											
PLANA																																																																																																											
INCLINADA																																																																																																											
2 AGUAS																																																																																																											
ACTIVIDADES CUBIERTA																																																																																																											
		1) LIMPIEZA    2) CONSOLIDACION DE CUMBRERA    3) LIBERACION DE ELEMENTOS 4) REINTEGRACION DE PIEZAS    5) CONSOLIDACION DE GARGOLA																																																																																																									



Proyecto de Mejoramiento de la Imagen Urbana de Villa Victoria, Municipio de ChinicUILa, Michoacán

W de Ficha  
**6S-14**

REGISTRO Y LEVANTAMIENTO DE FACHADAS DE INMUEBLES

ELEMENTOS REGISTRADOS	DETERIORS PRESENTES								ACTIVIDADES DE INTERVENCIÓN PROPUESTAS									
	RESANOS CON CEMENTO	COQUEDES	FALTA DE JUNTOS	MACROFLORA	PULVERIZACIONES	PIINTURA DETERIORADA	HUMEDAD ASCENDIIONAL	MACROFLORA	MANOS TAPADOS	PIINTURA SOBRE PINTURA ANTERIENTE	1	2	3	4	5	6	7	8
MUROS																		
FACHADA																		
ACTIVIDADES MUROS	1) LIMPIEZA 2) REJUNTEOS 3) CONSOLIDACIÓN DE APLANADOS 4) LIBERACIÓN DE APLANADOS 5) LIBERACIÓN DE PINTURA 6) CONSOLIDACIÓN DE PINTURA 7) RESTITUCIÓN DE PINTURAS 8) OTROS																	

ELEMENTOS REGISTRADOS	DETERIORS PRESENTES								ACTIVIDADES DE INTERVENCIÓN PROPUESTAS											
	GRIETAS	RESANOS	INMUECUDOS	FALTA DE CRISTALES	HUMEDADES	MACROFLORA	TABLETOS	PIINTURA DETERIORADA	RECURBAMIENTO	PIEZAS FALTANTES	ELEMENTOS ALBERADOS	ELEMENTOS SOBREPUESTOS O ABRIGADOS	1	2	3	4	5	6	7	8
CARPINTERIA																				
FACHADA																				
ACTIVIDADES CARPINTERIA	1) LIMPIEZA 2) RESANOS 3) RESTITUCIONES 4) INJERTOS 5) APLICACIÓN DE PINTURA 6) TRATAMIENTO QUIMICO 7) LIBERACIÓN DE PINTURA 8) APLICACIÓN DE TINTA Y CERA																			

ELEMENTOS REGISTRADOS	DETERIORS PRESENTES												ACTIVIDADES DE INTERVENCIÓN PROPUESTAS											
	REPARACIONES	DESCASTE	FRACURAS	FALTA DE JUNTOS	HUNDIMIENTOS	PIEZAS FALTANTES	HUNDIMIENTOS	PIEZAS FALTANTES	PIEZAS FALTANTES	DESCASTE POR ABRASION	HUMEDAD	PIEZAS SOBREPUESTOS	MACROFLORA	MACROFLORA	1	2	3	4	5	6	7	8	9	
PAVIMIENTOS																								
PORTAL																								
ARROYO VEHICULAR																								
ACTIVIDADES PAVIMIENTOS	1) LIMPIEZA 2) REJUNTEOS 3) RESTITUCIONES 4) INJERTOS 5) LIBERACIÓN DE PAVIMIENTOS 6) CORRECCIÓN DE NIVELES 7) INTEGRACIÓN DE PAVIMIENTOS 8) LIBERACIÓN DE RESANOS 9) OTROS																							

ELEMENTOS REGISTRADOS	DETERIORS PRESENTES										ACTIVIDADES DE INTERVENCIÓN PROPUESTAS						
	CARENCIA DE HERALES	OXIDO	ELEMENTO DESINTELADO	ANCLAS DE	PIEZAS ROTAS	PINTURA DETERIORADA	DESCASTES	ELEMENTO DESPLAZADO	AGREGADOS	1	2	3	4	5	6	7	
HERRERIA																	
VENTANAS																	
PUERTAS																	
BALCONES																	
ACTIVIDADES HERRERIA	1) LIMPIEZA 2) SOLDADURA 3) CONSOLIDACIÓN DE PINTURA 4) LIBERACIÓN DE PINTURA 5) APLICACIÓN DE PINTURA 6) LIBERACIÓN DE ELEMENTO AGREGADO 7) REPOSICIÓN DE ELEMENTOS																

ELEMENTOS REGISTRADOS	DETERIORS PRESENTES										ACTIVIDADES DE INTERVENCIÓN PROPUESTAS				
	CABLES ELECTRICOS	CABLES	TELEFONICOS	TUBERIAS HIDRAULICAS	TUBERIAS SANITARIAS	ACCESORIOS EN DESUSO	ELEMENTO MADECUCADO	ELEMENTO DETERIORADO	1	2	3	4	5		
INSTALACIONES															
MURO															
MARCO															
VIGAS															
ARRASTRE															
PUERTA															
VENTANA															
ARRASTRE															
ZAPATA															
FUSTE															
BASE															
PISO															
INSTALACIONES	1) RETIRO 2) OCULTAR 3) SUSTITUIR 4) REPARAR 5) ADECUAR														

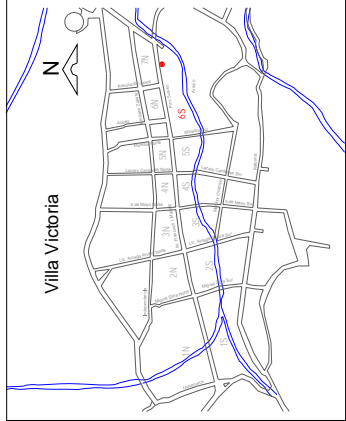
Proyecto de Mejoramiento de la Imagen Urbana de Villa Victoria, Municipio de ChinicUILa, Michoacán		Nº de Ficha: <b>6S-15</b>																																																																																																				
REGISTRO Y LEVANTAMIENTO DE FACHADAS DE INMUEBLES																																																																																																						
<b>FACHADA</b>																																																																																																						
																																																																																																						
<b>LOCALIZACIÓN</b> Estado Michoacán Municipio ChinicUILa Localidad Villa Victoria Colonia Centro Calle y N° Pino Suarez s/n Entre las Calles Morelos Sur y 20 de Noviembre																																																																																																						
<b>IDENTIFICACIÓN</b> Tipología Vivienda Uso Original Casa Habitación Uso Actual Casa Habitación Frente 5.50 Fachada 15.86m2 Fecha febrero de 2006 Registró de investigación Dibujo Rodrigo García Mier N° de Fotografía 80																																																																																																						
<b>NOTAS</b> Se propone resane de fracturas en banqueta y guarnición.																																																																																																						
	<b>VALOR</b>																																																																																																					
<b>CROQUIS DE UBICACIÓN</b> 																																																																																																						
<table border="1" style="width: 100%; border-collapse: collapse;"> <thead> <tr> <th rowspan="2">ELEMENTOS REGISTRADOS</th> <th colspan="6">DETERIORS PRESENTES</th> <th colspan="5">ACTIVIDADES DE INTERVENCIÓN PROPUESTAS</th> </tr> <tr> <th>MACROFLORA</th> <th>MACROFLORA</th> <th>CUMBRERA DESNUELA</th> <th>DETERIORS TEMAS</th> <th>PERDIDA DE ELEMENTOS</th> <th>LAMINA DETERIORADA</th> <th>HUMEDAD</th> <th>SUCIEDAD</th> <th>GARGOLA DETERIORADA</th> <th>1</th> <th>2</th> <th>3</th> <th>4</th> <th>5</th> </tr> </thead> <tbody> <tr> <td>CUBIERTA</td> <td></td><td></td><td></td><td></td><td></td><td></td><td></td><td></td><td></td><td></td><td></td><td></td><td></td><td></td> </tr> <tr> <td>PLANA</td> <td>PB</td><td>PA</td><td></td><td></td><td></td><td></td><td></td><td></td><td></td><td></td><td></td><td></td><td></td><td></td> </tr> <tr> <td>INCLINADA</td> <td>PB</td><td>PA</td><td></td><td></td><td></td><td></td><td></td><td></td><td></td><td></td><td></td><td></td><td></td><td></td> </tr> <tr> <td>2 AGUAS</td> <td>PB</td><td>PA</td><td></td><td></td><td></td><td></td><td></td><td></td><td></td><td></td><td></td><td></td><td></td><td></td> </tr> <tr> <td>ACTIVIDADES CUBIERTA</td> <td colspan="13">                     1) LIMPIEZA      2) CONSOLIDACIÓN DE CUMBRERA      3) LIBERACIÓN DE ELEMENTOS                      4) REINTEGRACIÓN DE PIEZAS      5) CONSOLIDACIÓN DE GARGOLA                 </td> </tr> </tbody> </table>			ELEMENTOS REGISTRADOS	DETERIORS PRESENTES						ACTIVIDADES DE INTERVENCIÓN PROPUESTAS					MACROFLORA	MACROFLORA	CUMBRERA DESNUELA	DETERIORS TEMAS	PERDIDA DE ELEMENTOS	LAMINA DETERIORADA	HUMEDAD	SUCIEDAD	GARGOLA DETERIORADA	1	2	3	4	5	CUBIERTA															PLANA	PB	PA													INCLINADA	PB	PA													2 AGUAS	PB	PA													ACTIVIDADES CUBIERTA	1) LIMPIEZA      2) CONSOLIDACIÓN DE CUMBRERA      3) LIBERACIÓN DE ELEMENTOS 4) REINTEGRACIÓN DE PIEZAS      5) CONSOLIDACIÓN DE GARGOLA												
ELEMENTOS REGISTRADOS	DETERIORS PRESENTES						ACTIVIDADES DE INTERVENCIÓN PROPUESTAS																																																																																															
	MACROFLORA	MACROFLORA	CUMBRERA DESNUELA	DETERIORS TEMAS	PERDIDA DE ELEMENTOS	LAMINA DETERIORADA	HUMEDAD	SUCIEDAD	GARGOLA DETERIORADA	1	2	3	4	5																																																																																								
CUBIERTA																																																																																																						
PLANA	PB	PA																																																																																																				
INCLINADA	PB	PA																																																																																																				
2 AGUAS	PB	PA																																																																																																				
ACTIVIDADES CUBIERTA	1) LIMPIEZA      2) CONSOLIDACIÓN DE CUMBRERA      3) LIBERACIÓN DE ELEMENTOS 4) REINTEGRACIÓN DE PIEZAS      5) CONSOLIDACIÓN DE GARGOLA																																																																																																					

**Proyecto de Mejoramiento de la Imagen Urbana de Villa Victoria, Municipio de Chinicuilta, Michoacán**

W# de Ficha: **6S-15**

REGISTRO Y LEVANTAMIENTO DE FACHADAS DE INMUEBLES

ELEMENTOS REGISTRADOS	DETERIORS PRESENTES								ACTIVIDADES DE INTERVENCIÓN PROPUESTAS									
	RESMAS CON CEMENTO	QUEBRADAS	FALTA DE JUNTEOS	MICROFLORA	PULVERIZACIONES	PINTURA DETERIORADA	FINISADO ASCENCIONAL	MACROFLORA	VANOS TAPADOS	PINTURA SOBRE MURO ADYACENTE	1	2	3	4	5	6	7	8
FACHADA	PB																	
FACHADA	PA																	

ELEMENTOS REGISTRADOS	DETERIORS PRESENTES										ACTIVIDADES DE INTERVENCIÓN PROPUESTAS							
	CABECERA DE HERRAJES	OXIDO	ELEMENTO DESVIELADO	ANCLAJES	PIEZAS ROTAS	PINTURA DETERIORADA	DESGASTES	ELEMENTO DESPLAZADO	ELEMENTOS AGREGADOS	HERRERIA		1	2	3	4	5	6	7
FACHADA	PB																	
FACHADA	PA																	

ELEMENTOS REGISTRADOS	DETERIORS PRESENTES										ACTIVIDADES DE INTERVENCIÓN PROPUESTAS								
	GRETES	RESANES	INDUCUADOS	FALTA DE CRISTALES	HUMEDADES	MICROFLORA	TABLEROS DETERIORADOS	PINTURA DETERIORADA	RECUBRIMIENTO INADecuADO	PIEZAS FALTANTES	ELEMENTOS AGREGADOS O SOBREPUESTOS	1	2	3	4	5	6	7	8
FACHADA	PB																		
FACHADA	PA																		

ACTIVIDADES CARPINTERIA	DETERIORS PRESENTES								ACTIVIDADES DE INTERVENCIÓN PROPUESTAS								
	1) LIMPIEZA	2) RESANES	3) RESTITUCIONES	4) INJERTOS	5) APLICACIÓN DE PINTURA	6) TRATAMIENTO QUIMICO	7) LIBERACIÓN DE PINTURA	8) APLICACIÓN DE TINTA Y CERA	1	2	3	4	5	6	7	8	9

ELEMENTOS REGISTRADOS	DETERIORS PRESENTES										ACTIVIDADES DE INTERVENCIÓN PROPUESTAS											
	REPARACIONES INADECUADAS	DESCASTE DE PIEZAS	FRACTURAS	FALTA DE JUNTEOS	PIEZAS FALTANTES	HUNDIMIENTOS	ABUNDAMIENTOS	PIEZAS FRACTURADAS	DESGASTE POR ABRASION	HUMEDAD	PISOS SOBREPUESTOS	MICROFLORA	MACROFLORA	1	2	3	4	5	6	7	8	9
PAVIMENTOS																						
PORTAL																						
ARRAYO VEHICULAR																						

ACTIVIDADES PAVIMENTOS	DETERIORS PRESENTES								ACTIVIDADES DE INTERVENCIÓN PROPUESTAS						
	1) LIMPIEZA	2) REJUNTEOS	3) RESTITUCIONES	4) INJERTOS	5) LIBERACIÓN DE PAVIMENTOS	6) CORRECCIÓN DE NIVELES	7) INTEGRACIÓN DE PAVIMENTOS	8) LIBERACIÓN DE RESANES	9) OTROS	1) RETIRO	2) OCULTAR	3) SUSTITUIR	4) REPARAR	5) ADECUAR	

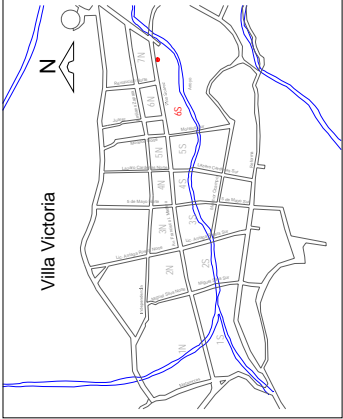
<b>Proyecto de Mejoramiento de la Imagen Urbana de Villa Victoria, Municipio de Chinicuila, Michoacán</b>	Nº de Ficha: <b>6S-16</b>																																																																																																																																										
REGISTRO Y LEVANTAMIENTO DE FACHADAS DE INMUEBLES																																																																																																																																											
<b>FACHADA</b>																																																																																																																																											
<p><b>LOCALIZACIÓN</b></p> <p>Estado Michoacán Municipio Chinicuila Localidad Villa Victoria Colonia Centro Calle y N° Avenida Veracruz I. Madero s/n Entre las Calles Matamoros y Miguel Silva Soviembre</p> <p><b>IDENTIFICACIÓN</b></p> <p>Tipología Vivienda Uso Original Casa Habitación Uso Actual Casa Habitación Frente 4.48m Fachada 23.21m2 Fecha febrero de 2006 Registró de investigación Dibujó Rodrigo García Mier Nº de Fotografía 81</p> <p><b>NOTAS</b></p> <p>Fachada de tabique sin aplanado y con pintura.</p>	<div style="text-align: center; margin-bottom: 10px;">  </div>																																																																																																																																										
<p><b>CROQUIS DE UBICACIÓN</b></p>	<div style="text-align: center;">  </div>																																																																																																																																										
<b>VALOR</b>	<table border="1" style="width: 100%; border-collapse: collapse;"> <thead> <tr> <th colspan="2" style="text-align: center;">ELEMENTOS REGISTRADOS</th> <th colspan="6" style="text-align: center;">DETERIORS PRESENTES</th> <th colspan="5" style="text-align: center;">ACTIVIDADES DE INTERVENCIÓN PROPUESTAS</th> </tr> <tr> <th rowspan="2" style="text-align: center;">CUBIERTA</th> <th colspan="6"></th> <th rowspan="2" style="text-align: center;">GARGOLA DETERIORADA</th> <th colspan="4"></th> <th rowspan="2" style="text-align: center;">1</th> <th rowspan="2" style="text-align: center;">2</th> <th rowspan="2" style="text-align: center;">3</th> <th rowspan="2" style="text-align: center;">4</th> <th rowspan="2" style="text-align: center;">5</th> </tr> <tr> <th style="text-align: center;">PLANA</th> <th style="text-align: center;">P.A.</th> <th style="text-align: center;">P.B.</th> <th style="text-align: center;">P.A.</th> <th style="text-align: center;">P.B.</th> <th style="text-align: center;">P.A.</th> <th style="text-align: center;">CUBREPERA DE SWELEDA</th> <th style="text-align: center;">MACROFLORA</th> <th style="text-align: center;">CUBREPERA DE SWELEDA</th> <th style="text-align: center;">PERDIDA DE TEJAS DETERIORADAS</th> <th style="text-align: center;">LÁMINA DE ELEMENTOS</th> <th style="text-align: center;">HUMEDAD</th> <th style="text-align: center;">SUJECIDAD</th> </tr> </thead> <tbody> <tr> <td style="text-align: center;">INCLINADA</td> <td></td> <td></td> <td></td> <td></td> <td></td> <td></td> <td style="background-color: #cccccc;"></td> <td></td> <td></td> <td></td> <td></td> <td></td> <td></td> <td></td> <td></td> <td></td> <td></td> <td></td> </tr> <tr> <td style="text-align: center;">2 AGUAS</td> <td></td> <td></td> <td></td> <td></td> <td></td> <td></td> <td></td> <td></td> <td></td> <td></td> <td></td> <td></td> <td></td> <td></td> <td></td> <td></td> <td></td> <td></td> </tr> <tr> <td style="text-align: center;">ACTIVIDADES CUBIERTA</td> <td></td> <td></td> <td></td> <td></td> <td></td> <td></td> <td></td> <td></td> <td></td> <td></td> <td></td> <td></td> <td></td> <td></td> <td></td> <td></td> <td></td> <td></td> </tr> <tr> <td></td> <td></td> <td></td> <td></td> <td></td> <td></td> <td></td> <td></td> <td></td> <td></td> <td></td> <td></td> <td></td> <td></td> <td></td> <td></td> <td></td> <td></td> <td></td> </tr> <tr> <td></td> <td></td> <td></td> <td></td> <td></td> <td></td> <td></td> <td></td> <td></td> <td></td> <td></td> <td></td> <td></td> <td></td> <td></td> <td></td> <td></td> <td></td> <td></td> </tr> </tbody> </table> <p style="text-align: right; font-size: small; margin-top: 5px;">         1) LIMPIEZA    2) CONSOLIDACIÓN DE CUBREPERA    3) LIBERACIÓN DE ELEMENTOS          4) REINTEGRACIÓN DE PIEZAS    5) CONSOLIDACIÓN DE GARGOLA     </p>	ELEMENTOS REGISTRADOS		DETERIORS PRESENTES						ACTIVIDADES DE INTERVENCIÓN PROPUESTAS					CUBIERTA							GARGOLA DETERIORADA					1	2	3	4	5	PLANA	P.A.	P.B.	P.A.	P.B.	P.A.	CUBREPERA DE SWELEDA	MACROFLORA	CUBREPERA DE SWELEDA	PERDIDA DE TEJAS DETERIORADAS	LÁMINA DE ELEMENTOS	HUMEDAD	SUJECIDAD	INCLINADA																			2 AGUAS																			ACTIVIDADES CUBIERTA																																																								
ELEMENTOS REGISTRADOS		DETERIORS PRESENTES						ACTIVIDADES DE INTERVENCIÓN PROPUESTAS																																																																																																																																			
CUBIERTA							GARGOLA DETERIORADA					1	2	3	4	5																																																																																																																											
	PLANA	P.A.	P.B.	P.A.	P.B.	P.A.		CUBREPERA DE SWELEDA	MACROFLORA	CUBREPERA DE SWELEDA	PERDIDA DE TEJAS DETERIORADAS						LÁMINA DE ELEMENTOS	HUMEDAD	SUJECIDAD																																																																																																																								
INCLINADA																																																																																																																																											
2 AGUAS																																																																																																																																											
ACTIVIDADES CUBIERTA																																																																																																																																											

**Proyecto de Mejoramiento de la Imagen Urbana de Villa Victoria, Municipio de Chinicuilá, Michoacán**

W de ficha

6S-16

REGISTRO Y LEVANTAMIENTO DE FACHADAS DE INMUEBLES

ELEMENTOS REGISTRADOS	DETERIOROS PRESENTES								ACTIVIDADES DE INTERVENCIÓN PROPUESTAS									
	RESANOS CON CEMENTO	QUEDAS	FALTA DE JUNTOS	MACROFLORA	PLUYERIZACIONES	PINTURA DETERIORADA	HUMEDAD ASCECIONAL	MACROFLORA	MANOS TAPADOS	PINTURA SOBRE MANO APARENTE	1	2	3	4	5	6	7	8
MUROS																		
FACHADA																		
ACTIVIDADES MUROS	1) LIMPIEZA 2) REJUNTEOS 3) CONSOLIDACIÓN DE APLANADOS 4) LIBERACIÓN DE APLANADOS 5) LIBERACIÓN DE PINTURA 6) CONSOLIDACIÓN DE PINTURA 7) RESTITUCIÓN DE PINTURAS 8) OTROS																	

ELEMENTOS REGISTRADOS	DETERIOROS PRESENTES												ACTIVIDADES DE INTERVENCIÓN PROPUESTAS								
	CARRILLAS DE HERRAJES	OXIDO	ELEMENTO DESINTELADO	ANCLAJES	PIEZAS ROTAS	PINTURA DETERIORADA	DESCASTES	ELEMENTO DESPLAZADO	AGREGADOS	ELEMNTOS AGREGADOS											
HERRERIA																					
VENTANAS																					
PUERTAS																					
BALCONES																					
FACHADA																					
ACTIVIDADES HERRERIA	1) LIMPIEZA 2) SOLDADURA 3) CONSOLIDACIÓN DE PINTURA 4) LIBERACIÓN DE PINTURA 5) APLICACIÓN DE PINTURA 6) LIBERACIÓN DE ELEMENTO AGREGADO 7) REPOSICIÓN DE ELEMENTOS																				

ELEMENTOS REGISTRADOS	DETERIOROS PRESENTES												ACTIVIDADES DE INTERVENCIÓN PROPUESTAS							
	GRIETAS	RESANOS INADCUADOS	FALTA DE CRISTALES	HUMEDADES	MACROFLORA	TABLEROS DETERIORADOS	PINTURA DETERIORADA	RECUBRIMIENTO INADCUADO	PIEZAS FALTANTES	ELEMNTOS ALBERADOS	ELEMENTOS SOBREPUESTOS O AGREGADOS	1	2	3	4	5	6	7	8	
CARPINTERIA																				
VENTANAS																				
PUERTAS																				
FACHADA																				
ACTIVIDADES CARPINTERIA	1) LIMPIEZA 2) RESANOS 3) RESTITUCIONES 4) INJERTOS 5) APLICACIÓN DE PINTURA 6) TRATAMIENTO QUIMICO 7) LIBERACIÓN DE PINTURA 8) APLICACIÓN DE TINTA Y CERA																			

ELEMENTOS REGISTRADOS	DETERIOROS PRESENTES												ACTIVIDADES DE INTERVENCIÓN PROPUESTAS										
	REPARACIONES INADCUADAS	DESCASTE DE PIEZAS	FRACTURAS	FALTA DE JUNTOS	PIEZAS FALTANTES	HUNDIMIENTOS	ABUNDANTES	PIEZAS FRACTURADAS	DESCASTE POR ABRASION	HUMEDAD	PISOS SOBREPUESTOS	MACROFLORA	MACROFLORA	1	2	3	4	5	6	7	8	9	
PAVIMENTOS																							
PORTAL																							
ARROYO VEHICULAR																							
ACTIVIDADES PAVIMENTOS	1) LIMPIEZA 2) REJUNTEOS 3) RESTITUCIONES 4) INJERTOS 5) LIBERACIÓN DE PAVIMENTOS 6) CORRECCIÓN DE NIVELES 7) INTEGRACIÓN DE PAVIMENTOS 8) LIBERACIÓN DE RESANOS 9) OTROS																						

ELEMENTOS REGISTRADOS	DETERIOROS PRESENTES												ACTIVIDADES DE INTERVENCIÓN PROPUESTAS										
	CABLES ELECTRICOS	CABLES TELEFONICOS	TUBERIAS HIDRAULICAS	TUBERIAS SANITARIAS	ACCESORIOS EN DESUSO	ELEMENTO MADECADO	ELEMENTO DETERIORADO																
INSTALACIONES																							
MURO																							
MARCO																							
VIGAS																							
ARRASTRE																							
PUERTA																							
VENTANA																							
ARRASTRE																							
ZAPATA																							
FUSTE																							
BASE																							
PISO																							
HIDRAULICA, SANITARIA, ELECTRICA, TELEFONICA																							
INSTALACIONES	1) RETIRO 2) OCULTAR 4) REPARAR 5) ADECUAR												3) SUSTITUIR 5) ADECUAR										

Proyecto de Mejoramiento de la Imagen Urbana de Villa Victoria, Municipio de Chinicuila, Michoacán		N° de Ficha: <b>6S-17</b>																																																																																																															
REGISTRO Y LEVANTAMIENTO DE FACHADAS DE INMUEBLES																																																																																																																	
<b>FACHADA</b>																																																																																																																	
																																																																																																																	
<b>LOCALIZACIÓN</b>	Estado Michoacán Municipio Chinicuila Localidad Villa Victoria Colonia Centro Calle y N° Pino Suarez s/n Entre las Calles Morelos Sur y 20 de Noviembre																																																																																																																
<b>IDENTIFICACIÓN</b>	Tipología Vivienda Uso Original Casa Habitación Uso Actual Casa Habitación Frente 13.87m Fachada 47.62m2 Fecha febrero de 2006 Registro de investigación Dibujo Eduardo Noel Villa Ortiz N° de Fotografía 82																																																																																																																
<b>NOTAS</b>	Fachada de tabique sin aplanado y con pintura.																																																																																																																
<b>CROQUIS DE UBICACIÓN</b>																																																																																																																	
<b>VALOR</b>	(Empty space for value)																																																																																																																
	<b>ELEMENTOS REGISTRADOS</b>	<table border="1" style="width: 100%; border-collapse: collapse;"> <thead> <tr> <th rowspan="2"></th> <th colspan="10">DETERIOROS PRESENTES</th> <th colspan="5">ACTIVIDADES DE INTERVENCIÓN PROPUESTAS</th> </tr> <tr> <th>MACROFLORA</th> <th>MACROFLORA</th> <th>CUMBRELA</th> <th>DESMEBLADA</th> <th>TEJAS DETERIORADAS</th> <th>FENDIDA DE ELEMENTOS</th> <th>LAMINA DETERIORADA</th> <th>HUMEDAD</th> <th>SUCIEDAD</th> <th>GARGOLA DETERIORADA</th> <th>1</th> <th>2</th> <th>3</th> <th>4</th> <th>5</th> </tr> </thead> <tbody> <tr> <td>CUBIERTA</td> <td></td><td></td><td></td><td></td><td></td><td></td><td></td><td></td><td></td><td></td><td></td><td></td><td></td><td></td><td></td> </tr> <tr> <td>PLANA</td> <td></td><td></td><td></td><td></td><td></td><td></td><td></td><td></td><td></td><td></td><td></td><td></td><td></td><td></td><td></td> </tr> <tr> <td>INCLINADA</td> <td></td><td></td><td></td><td></td><td></td><td></td><td></td><td></td><td></td><td></td><td></td><td></td><td></td><td></td><td></td> </tr> <tr> <td>2 AGUJAS</td> <td></td><td></td><td></td><td></td><td></td><td></td><td></td><td></td><td></td><td></td><td></td><td></td><td></td><td></td><td></td> </tr> <tr> <td>ACTIVIDADES CUBIERTA</td> <td></td><td></td><td></td><td></td><td></td><td></td><td></td><td></td><td></td><td></td><td></td><td></td><td></td><td></td><td></td> </tr> </tbody> </table>		DETERIOROS PRESENTES										ACTIVIDADES DE INTERVENCIÓN PROPUESTAS					MACROFLORA	MACROFLORA	CUMBRELA	DESMEBLADA	TEJAS DETERIORADAS	FENDIDA DE ELEMENTOS	LAMINA DETERIORADA	HUMEDAD	SUCIEDAD	GARGOLA DETERIORADA	1	2	3	4	5	CUBIERTA																PLANA																INCLINADA																2 AGUJAS																ACTIVIDADES CUBIERTA															
	DETERIOROS PRESENTES										ACTIVIDADES DE INTERVENCIÓN PROPUESTAS																																																																																																						
	MACROFLORA	MACROFLORA	CUMBRELA	DESMEBLADA	TEJAS DETERIORADAS	FENDIDA DE ELEMENTOS	LAMINA DETERIORADA	HUMEDAD	SUCIEDAD	GARGOLA DETERIORADA	1	2	3	4	5																																																																																																		
CUBIERTA																																																																																																																	
PLANA																																																																																																																	
INCLINADA																																																																																																																	
2 AGUJAS																																																																																																																	
ACTIVIDADES CUBIERTA																																																																																																																	
		1) LIMPIEZA    2) CONSOLIDACIÓN DE CUMBRELA    3) LIBERACIÓN DE ELEMENTOS 4) REINTEGRACIÓN DE PIEZAS    5) CONSOLIDACIÓN DE GARGOLA																																																																																																															

Proyecto de Mejoramiento de la Imagen Urbana de Villa Victoria, Municipio de Chinicuilá, Michoacán

Nº de ficha

6S-17

REGISTRO Y LEVANTAMIENTO DE FACHADAS DE INMUEBLES

ELEMENTOS REGISTRADOS	DETERIORS PRESENTES								ACTIVIDADES DE INTERVENCIÓN PROPUESTAS									
	RESANES CON CEMENTO	QUEBRADAS	FALTA DE JUNTOS	MICROFLORA	PULVERIZACIONES	PINTURA DETERIORADA	HUMEDAD ASCENDENTE	MACROFLORA	VANOS TAPADOS	PINTURA SOBRE MURO APARENTE	1	2	3	4	5	6	7	8
MUROS																		
FACHADA																		
P.B																		
P.A																		

ELEMENTOS REGISTRADOS	DETERIORS PRESENTES										ACTIVIDADES DE INTERVENCIÓN PROPUESTAS						
	CAÑERÍA DE HERRAJES	OXIDO	ELEMENTO DESINTEGRADO	ANCLAJES	PIEZAS ROTAS	PINTURA DETERIORADA	DESCASTES	ELEMENTO DESPLUMADO	AGREGADOS	1	2	3	4	5	6	7	
HERRERIA																	
VENTANAS																	
P.A																	
PUERTAS																	
P.B																	
P.A																	
BALCONES																	
P.B																	
P.A																	

ELEMENTOS REGISTRADOS	DETERIORS PRESENTES										ACTIVIDADES DE INTERVENCIÓN PROPUESTAS							
	GREJAS	RESANES INACABADOS	FALTA DE CRISTALES	HUMEDADES	MICROFLORA	TAJEROS DETERIORADOS	PINTURA DETERIORADA	RECUBRIMIENTO INADECUADO	PIEZAS FALTANTES	ELEMENTOS ALIBRADOS O SOBREPUESTOS	1	2	3	4	5	6	7	8
CARPINTERIA																		
VENTANAS																		
P.B																		
P.A																		
PUERTAS																		
P.B																		
P.A																		

ACTIVIDADES CARPINTERIA	1) LIMPIEZA	2) RESANES	3) RESTITUCIONES	4) INJERTOS	5) APLICACIÓN DE PINTURA	6) TRATAMIENTO QUÍMICO	7) LIBERACIÓN DE PINTURA	8) APLICACIÓN DE TINTA Y CERA

ELEMENTOS REGISTRADOS	DETERIORS PRESENTES										ACTIVIDADES DE INTERVENCIÓN PROPUESTAS												
	REPARACIONES INADECUADAS	DESCASTE DE MEZAS	FACULTURAS	FALTA DE JUNTOS	PIEZAS FALTANTES	HUNDIMIENTOS	ABUNDANTES	PIEZAS FACULTURADAS	DESCASTE POR ABRASION	HUMEDAD	PISOS SOBREPUESTOS	MACROFLORA	MICROFLORA	1	2	3	4	5	6	7	8	9	
PAVIMENTOS																							
GUARNICIÓN																							
PISOS																							
REGISTROS																							
RAMPAS																							
ESCALINATAS																							
GUARNICIÓN																							
CALLE																							
REGISTROS																							
BANQUETAS																							

ELEMENTOS REGISTRADOS	DETERIORS PRESENTES										ACTIVIDADES DE INTERVENCIÓN PROPUESTAS				
	CABLES ELÉCTRICOS	CABLES TELEFÓNICOS	TUBERÍAS HIDRÁULICAS	TUBERÍAS SANITARIAS	ACCESORIOS EN DESUSO	ELEMENTO INADECUADO	ELEMENTO DETERIORADO	1	2	3	4	5			
INSTALACIONES															
MURO															
MARCO															
VIGAS															
ARRASTRE															
PUERTA															
VENTANA															
ARRASTRE															
ZAPATA															
FUSTE															
BASE															
PISO															

ACTIVIDADES PAVIMENTOS	1) LIMPIEZA	2) REJUNTOS	3) RESTITUCIONES	4) INJERTOS	5) LIBERACIÓN DE PAVIMENTOS	6) CORRECCIÓN DE NIVELES	7) INTEGRACIÓN DE PAVIMENTOS	8) LIBERACIÓN DE RESANES	9) OTROS

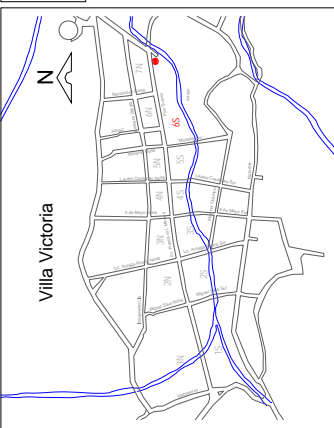
Proyecto de Mejoramiento de la Imagen Urbana de Villa Victoria, Municipio de Chinicuilá, Michoacán		Nº de Ficha: <b>6S-18</b>																																																																										
REGISTRO Y LEVANTAMIENTO DE FACHADAS DE INMUEBLES																																																																												
<b>FACHADA</b>																																																																												
																																																																												
<b>LOCALIZACIÓN</b>	Estado Michoacán Municipio Chinicuilá Localidad Villa Victoria Colonia Centro Calle y N° Pino Suarez s/n Entre las Calles Morelos Sur y 20 de Noviembre																																																																											
<b>IDENTIFICACIÓN</b>	Tipología Vivienda/Comercio Uso Original Casa Habitación Uso Actual Casa Habitación/Comercio Frente 10.37m Fachada 29.08m2 Fecha febrero de 2006 Registró de investigación Dibujó Rodrigo García Mier N° de Fotografía 83																																																																											
<b>NOTAS</b>	Fachada de tabique sin aplanado y con pintura.																																																																											
<b>CROQUIS DE UBICACIÓN</b>																																																																												
<b>VALOR</b>	Tradicional																																																																											
	<b>ELEMENTOS REGISTRADOS</b>	<table border="1" style="width: 100%; border-collapse: collapse;"> <thead> <tr> <th rowspan="2"></th> <th colspan="2">CUBIERTA</th> <th rowspan="2">MACROFLORA</th> <th rowspan="2">CUMBRERA DE SIVELDA</th> <th rowspan="2">TEMAS DETERIORADAS</th> <th rowspan="2">PERDIDA DE ELEMENTOS DETERIORADA</th> <th rowspan="2">LAMINA DETERIORADA</th> <th rowspan="2">HUMEDAD</th> <th rowspan="2">SUCIEDAD</th> <th rowspan="2">GARGOLA DETERIORADA</th> <th colspan="5">ACTIVIDADES DE INTERVENCIÓN PROPUESTAS</th> </tr> <tr> <th>PB</th> <th>PA</th> <th>1</th> <th>2</th> <th>3</th> <th>4</th> <th>5</th> </tr> </thead> <tbody> <tr> <td>PLANA</td> <td></td> <td></td> <td></td> <td></td> <td></td> <td></td> <td></td> <td></td> <td></td> <td></td> <td></td> <td></td> <td></td> <td></td> <td></td> <td></td> </tr> <tr> <td>INCLINADA</td> <td></td> <td></td> <td></td> <td></td> <td></td> <td></td> <td></td> <td></td> <td></td> <td></td> <td></td> <td></td> <td></td> <td></td> <td></td> <td></td> </tr> <tr> <td>2 AGUAS</td> <td></td> <td></td> <td></td> <td></td> <td></td> <td></td> <td></td> <td></td> <td></td> <td></td> <td></td> <td></td> <td></td> <td></td> <td></td> <td></td> </tr> </tbody> </table>		CUBIERTA		MACROFLORA	CUMBRERA DE SIVELDA	TEMAS DETERIORADAS	PERDIDA DE ELEMENTOS DETERIORADA	LAMINA DETERIORADA	HUMEDAD	SUCIEDAD	GARGOLA DETERIORADA	ACTIVIDADES DE INTERVENCIÓN PROPUESTAS					PB	PA	1	2	3	4	5	PLANA																	INCLINADA																	2 AGUAS																
	CUBIERTA			MACROFLORA	CUMBRERA DE SIVELDA									TEMAS DETERIORADAS	PERDIDA DE ELEMENTOS DETERIORADA	LAMINA DETERIORADA	HUMEDAD	SUCIEDAD	GARGOLA DETERIORADA	ACTIVIDADES DE INTERVENCIÓN PROPUESTAS																																																								
	PB	PA	1			2	3	4	5																																																																			
PLANA																																																																												
INCLINADA																																																																												
2 AGUAS																																																																												
<b>ACTIVIDADES CUBIERTA</b>	1) LIMPIEZA    2) CONSOLIDACIÓN DE CUMBRERA    3) LIBERACIÓN DE ELEMENTOS 4) REINTEGRACIÓN DE PIEZAS    5) CONSOLIDACIÓN DE GARGOLA																																																																											



Proyecto de Mejoramiento de la Imagen Urbana de Villa Victoria, Municipio de ChinicUILa, Michoacán

Nº de Ficha: 6S-18

REGISTRO Y LEVANTAMIENTO DE FACHADAS DE INMUEBLES

ELEMENTOS REGISTRADOS	DETERIOROS PRESENTES								ACTIVIDADES DE INTERVENCIÓN PROPUESTAS									
	RESANOS CON CEMENTO	QUEDEDES	FALTA DE JUNTOS	MICROFLORA	PULVERIZACIONES	PINTURA DETERIORADA	HUMEDAD ASCENCIONAL	MACROFLORA	RAMOS TRAPADOS	PINTURA SOBRE MURO	ALABADOS	PIEDRAS FALTANTES	REARREGLO	REARREGLO	REARREGLO	REARREGLO	REARREGLO	REARREGLO
FACHADA																		
ACTIVIDADES MUIROS	1) LIMPIEZA 2) REJUNTEOS 3) CONSOLIDACION DE APLANADOS 4) LIBERACION DE PINTURA APLANADOS 5) LIBERACION DE PINTURA 6) CONSOLIDACION DE PINTURA 7) RESTITUCION DE PINTURAS 8) OTROS								1	2	3	4	5	6	7	8		

ELEMENTOS REGISTRADOS	DETERIOROS PRESENTES								ACTIVIDADES DE INTERVENCIÓN PROPUESTAS										
	GRENAS	RESANOS INADECUADOS	FALTA DE CRISTALES	HUMEDADES	MACROFLORA	TABLEROS DETERIORADOS	PINTURA DETERIORADA	REARREGLO	PIEDRAS FALTANTES	ALABADOS	ELEMENTOS AGREGADOS O SOBREPUESTOS	1	2	3	4	5	6	7	8
FACHADA																			
ACTIVIDADES CARPINTERIA	1) LIMPIEZA 2) RESANOS 3) RESTITUCIONES 4) INJERTOS 5) APLICACION DE PINTURA 6) TRATAMIENTO QUIMICO 7) LIBERACION DE PINTURA 8) APLICACION DE TINTA Y CERA																		

ELEMENTOS REGISTRADOS	DETERIOROS PRESENTES												ACTIVIDADES DE INTERVENCIÓN PROPUESTAS											
	REPARACIONES INADECUADAS	DESGASTE DE PIEZAS	FRACATURAS	FALTA DE JUNTOS	PIEDRAS FALTANTES	HUNDIMIENTOS	ABUNDANTES	PIEDRAS FRACTURADAS	DESGASTE POR ABRASION	HUMEDAD	RESOS SOBREPUESTOS	MACROFLORA	MICROFLORA	1	2	3	4	5	6	7	8	9		
PORTAL																								
ARROYO VEHICULAR																								
ACTIVIDADES PAVIMENTOS	1) LIMPIEZA 2) REJUNTEOS 3) RESTITUCIONES 4) INJERTOS 5) LIBERACION DE PAVIMENTOS 6) CORRECCION DE NIVELES 7) INTEGRACION DE PAVIMENTOS 8) LIBERACION DE RESANOS 9) OTROS																							

ELEMENTOS REGISTRADOS	DETERIOROS PRESENTES										ACTIVIDADES DE INTERVENCIÓN PROPUESTAS						
	CARENCIA DE HERBES	OXIDO	ELEMENTO DESNIVELADO	ALISENCA DE ANCLAJES	PIEDRAS ROTAS	PINTURA DETERIORADA	DESGASTES	ELEMENTO DESPLOMADO	ELEMENTOS AGREGADOS	1	2	3	4	5	6	7	
FACHADA																	
ACTIVIDADES HERRERIA	1) LIMPIEZA 2) SOLDADURA 3) CONSOLIDACION DE PINTURA 4) LIBERACION DE PINTURA 5) APLICACION DE PINTURA 6) LIBERACION DE ELEMENTO AGREGADO 7) REPOSICION DE ELEMENTOS																

ELEMENTOS REGISTRADOS	DETERIOROS PRESENTES										ACTIVIDADES DE INTERVENCIÓN PROPUESTAS				
	CABLES ELECTRICOS	CABLES TELEFONICOS	TUBERIAS HIDRAULICAS	TUBERIAS SANITARIAS	TUBERIAS EN DESUSO	ELEMENTO INADECUADO	ELEMENTO DETERIORADO	1	2	3	4	5			
INSTALACIONES															
INSTALACIONES															
INSTALACIONES															

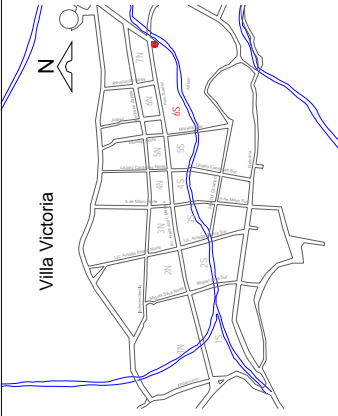
Proyecto de Mejoramiento de la Imagen Urbana de Villa Victoria, Municipio de ChinicUILa, Michoacán		No. de Ficha: <b>6S-19</b>																																																																																								
REGISTRO Y LEVANTAMIENTO DE FACHADAS DE INMUEBLES																																																																																										
<b>FACHADA</b>																																																																																										
																																																																																										
<b>LOCALIZACIÓN</b> Estado Michoacán Municipio ChinicUILa Localidad Villa Victoria Colonia Centro Calle y N° Pino Suarez s/n Entre las Calles Morelos Sur y 20 de Noviembre																																																																																										
<b>IDENTIFICACIÓN</b> Tipología Vivienda/Comercio Uso Original Casa Habitación Uso Actual Casa Habitación/Comercio Frente 15.31m Fachada 48.72m2 Fecha febrero de 2006 Registró de investigación Dibujó Eduardo Noel Villa Ortiz N° de Fotografía 84																																																																																										
<b>NOTAS</b> Fachada de tabique sin aplanado y con pintura.																																																																																										
	<b>VALOR</b> Tradicional																																																																																									
<b>CROQUIS DE UBICACIÓN</b> 																																																																																										
<table border="1" style="width:100%; border-collapse: collapse;"> <thead> <tr> <th rowspan="2">ELEMENTOS REGISTRADOS</th> <th colspan="5">DETERIOROS PRESENTES</th> <th colspan="5">ACTIVIDADES DE INTERVENCIÓN PROPUESTAS</th> </tr> <tr> <th>MACROFLORA</th> <th>CUMBRERA DESNUEVA</th> <th>TEJAS DETERIORADAS</th> <th>PERDIDA DE ELEMENTOS DE LA MANA DETERIORADA</th> <th>HUMEDAD</th> <th>SUCEDAD</th> <th>GARGOLA DETERIORADA</th> <th>1</th> <th>2</th> <th>3</th> <th>4</th> <th>5</th> </tr> </thead> <tbody> <tr> <td>CUBIERTA</td> <td></td> <td></td> <td></td> <td></td> <td></td> <td></td> <td></td> <td></td> <td></td> <td></td> <td></td> <td></td> </tr> <tr> <td>PLANA</td> <td></td> <td></td> <td></td> <td></td> <td></td> <td></td> <td></td> <td></td> <td></td> <td></td> <td></td> <td></td> </tr> <tr> <td>INCLINADA</td> <td></td> <td></td> <td></td> <td></td> <td></td> <td></td> <td></td> <td></td> <td></td> <td></td> <td></td> <td></td> </tr> <tr> <td>2 AGUAS</td> <td></td> <td></td> <td></td> <td></td> <td></td> <td></td> <td></td> <td></td> <td></td> <td></td> <td></td> <td></td> </tr> <tr> <td>ACTIVIDADES CUBIERTA</td> <td></td> <td></td> <td></td> <td></td> <td></td> <td></td> <td></td> <td></td> <td></td> <td></td> <td></td> <td></td> </tr> </tbody> </table>			ELEMENTOS REGISTRADOS	DETERIOROS PRESENTES					ACTIVIDADES DE INTERVENCIÓN PROPUESTAS					MACROFLORA	CUMBRERA DESNUEVA	TEJAS DETERIORADAS	PERDIDA DE ELEMENTOS DE LA MANA DETERIORADA	HUMEDAD	SUCEDAD	GARGOLA DETERIORADA	1	2	3	4	5	CUBIERTA													PLANA													INCLINADA													2 AGUAS													ACTIVIDADES CUBIERTA												
ELEMENTOS REGISTRADOS	DETERIOROS PRESENTES					ACTIVIDADES DE INTERVENCIÓN PROPUESTAS																																																																																				
	MACROFLORA	CUMBRERA DESNUEVA	TEJAS DETERIORADAS	PERDIDA DE ELEMENTOS DE LA MANA DETERIORADA	HUMEDAD	SUCEDAD	GARGOLA DETERIORADA	1	2	3	4	5																																																																														
CUBIERTA																																																																																										
PLANA																																																																																										
INCLINADA																																																																																										
2 AGUAS																																																																																										
ACTIVIDADES CUBIERTA																																																																																										
1) LIMPIEZA      2) CONSOLIDACIÓN DE CUMBRERA      3) LIBERACIÓN DE ELEMENTOS 4) REINTEGRACIÓN DE PIEZAS      5) CONSOLIDACIÓN DE GARGOLA																																																																																										

**Proyecto de Mejoramiento de la Imagen Urbana de Villa Victoria, Municipio de ChinicUILa, Michoacán**

Nº de Ficha: **6S-19**

REGISTRO Y LEVANTAMIENTO DE FACHADAS DE INMUEBLES

ELEMENTOS REGISTRADOS	DETERIORS PRESENTES										ACTIVIDADES DE INTERVENCIÓN PROPUESTAS									
	RESANES CON CEMENTO	COQUEADES	FALTA DE JUNTOS	MACROFLORA	PULVERIZACIONES	PINTURA DETERIORADA	HUMEDAD ASCENCIONAL	MACROFLORA	VANOS TAPADOS	PINTURA SOBRE MURO ARGENTE	ELEMENTOS ALBERGADOS	ELEMENTOS ALBERGADOS O SOBREPUESTOS	1	2	3	4	5	6	7	8
MUROS																				
FACHADA																				
ACTIVIDADES MUROS	1) LIMPIEZA 2) REJUNTEOS 3) CONSOLIDACION DE APLANADOS 4) LIBERACION DE APLANADOS 5) LIBERACION DE PINTURA 6) CONSOLIDACION DE PINTURA 7) RESTITUCION DE PINTURAS 8) OTROS																			

ELEMENTOS REGISTRADOS	DETERIORS PRESENTES										ACTIVIDADES DE INTERVENCIÓN PROPUESTAS									
	GRESAS	RESANES INADECUADOS	FALTA DE CRISTALES	HUMEDADES	MACROFLORA	TAJEROS DETERIORADOS	PINTURA DETERIORADA	RECUBRIMIENTO INADECUADO	PIEZAS FALTANTES	ELEMENTOS ALBERGADOS	ELEMENTOS ALBERGADOS O SOBREPUESTOS	1	2	3	4	5	6	7	8	
CARPINTERIA																				
FACHADA																				
ACTIVIDADES CARPINTERIA	1) LIMPIEZA 2) RESANES 3) RESTITUCIONES 4) INJERTOS 5) APLICACION DE PINTURA 6) TRATAMIENTO QUIMICO 7) LIBERACION DE PINTURA 8) APLICACION DE TINTA Y CERA																			

ELEMENTOS REGISTRADOS	DETERIORS PRESENTES										ACTIVIDADES DE INTERVENCIÓN PROPUESTAS										
	REPARACIONES INADECUADAS	DESCASTE DE PIEZAS	FRACTURAS	FALTA DE JUNTOS	PIEZAS FALTANTES	HUMEDADES	ABUNDANTES	PIEZAS FRACTURADAS	DESGASTE POR ABRASION	PIEDRAS SUAVES	MACROFLORA	MACROFLORA	1	2	3	4	5	6	7	8	9
PAVIMENTOS																					
PORTAL																					
ARROYO VEHICULAR																					
ACTIVIDADES PAVIMENTOS	1) LIMPIEZA 2) REJUNTEOS 3) RESTITUCIONES 4) INJERTOS 5) LIBERACION DE PAVIMENTOS 6) CORRECCION DE NIVELES 7) INTEGRACION DE PAVIMENTOS 8) LIBERACION DE RESANES 9) OTROS																				

ELEMENTOS REGISTRADOS	DETERIORS PRESENTES										ACTIVIDADES DE INTERVENCIÓN PROPUESTAS						
	CAHENA DE HERRAJES	OXIDO	ELEMENTO DESMONTADO	ANCLAJES	PIEZAS ROTAS	PINTURA DETERIORADA	DESGASTES	ELEMENTO DESPLAZADO	AGREGADOS	1	2	3	4	5	6	7	
HERRERIA																	
FACHADA																	
VENTANAS																	
PUERTAS																	
BALCONES																	
ACTIVIDADES HERRERIA	1) LIMPIEZA 2) SOLDADURA 3) CONSOLIDACION DE PINTURA 4) LIBERACION DE PINTURA 5) APLICACION DE PINTURA 6) LIBERACION DE ELEMENTO AGREGADO 7) REPOSICION DE ELEMENTOS																

ELEMENTOS REGISTRADOS	DETERIORS PRESENTES										ACTIVIDADES DE INTERVENCIÓN PROPUESTAS				
	CABLES ELECTRICOS	CABLES TELEFONICOS	TUBERIAS HIBRIDICAS	TUBERIAS SANITARIAS	TUBERIAS EN ACCESORIOS EN DESUSO	ELEMENTO INADECUADO	ELEMENTO DETERIORADO	1	2	3	4	5			
INSTALACIONES															
MURO															
MARCO															
VIGAS															
ARRASTRE															
PUERTA															
VENTANA															
ARRASTRE															
ZAPATA															
FUSTE															
BASE															
PISO															
INSTALACIONES	1) RETIRO 2) OCULTAR 3) SUSTITUIR 4) REPARAR 5) ADECUAR														



Av. Francisco I. Madero

Proyecto de Mejoramiento de la Imagen Urbana de Villa Victoria, Municipio de Chinicuilá, Michoacán	
ESTADO ACTUAL EN FICHAS DE INMUEBLES	
LOCALIZACIÓN Estado: Michoacán Municipio: Chinicuilá Localidad: Villa Victoria Colonia: Centro Calle: Pino Suárez Entre las Calles Revolución Norte y 20 de Noviembre. Fecha: Septiembre de 2006 Dibujo: Rodrigo García Mier	CROQUIS DE UBICACIÓN 
Clave de Manzana: <b>7N</b>	

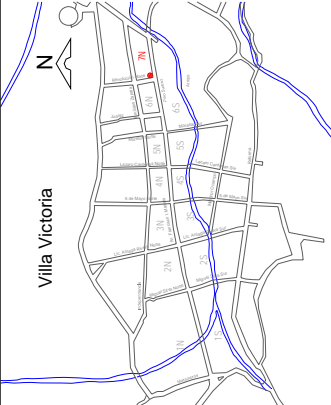

Proyecto de Mejoramiento de la Imagen Urbana de Villa Victoria, Municipio de ChinicUILa, Michoacán	N° de Ficha: <b>7N-01</b>																																																		
REGISTRO Y LEVANTAMIENTO DE FACHADAS DE INMUEBLES																																																			
<b>FACHADA</b>																																																			
																																																			
<p><b>LOCALIZACIÓN</b></p> Estado Michoacán Municipio ChinicUILa Localidad Villa Victoria Colonia Centro Calle y N° Pino Suarez s/n Entre las Calles Revolución Norte y 20 de Noviembre																																																			
<p><b>IDENTIFICACIÓN</b></p> Tipología Comercio Uso Original Comercio Uso Actual Comercio Frente 8.07m Fachada 29.74m <sup>2</sup> Fecha Febrero de 2006 Registro de Investigación Dibujo Rodrigo García Mier N° de Fotografía 85																																																			
<p><b>NOTAS</b></p>																																																			
<b>CROQUIS DE UBICACIÓN</b>																																																			
<b>VALOR</b>																																																			
<b>ELEMENTOS REGISTRADOS</b>																																																			
CUBIERTA PLANA INCLINADA 2 AGUAS	P.B P.A P.B P.A P.B P.A	<table border="1" style="width: 100%; border-collapse: collapse;"> <thead> <tr> <th colspan="2">DETERIOROS PRESENTES</th> <th colspan="5">ACTIVIDADES DE INTERVENCIÓN PROPUESTAS</th> </tr> <tr> <th>MACROFLORA</th> <th>CAMBIO DE CUBIERTA</th> <th>TIPOS DETRIOROS</th> <th>LAMINA DETRIORADA</th> <th>HUMEDAD</th> <th>SUCIEDAD</th> <th>GARGOLA</th> </tr> </thead> <tbody> <tr> <td></td> <td></td> <td></td> <td></td> <td></td> <td></td> <td></td> </tr> <tr> <td></td> <td></td> <td></td> <td></td> <td></td> <td></td> <td></td> </tr> <tr> <td></td> <td></td> <td></td> <td></td> <td></td> <td></td> <td></td> </tr> <tr> <td></td> <td></td> <td></td> <td></td> <td></td> <td></td> <td></td> </tr> <tr> <td></td> <td></td> <td></td> <td></td> <td></td> <td></td> <td></td> </tr> </tbody> </table>	DETERIOROS PRESENTES		ACTIVIDADES DE INTERVENCIÓN PROPUESTAS					MACROFLORA	CAMBIO DE CUBIERTA	TIPOS DETRIOROS	LAMINA DETRIORADA	HUMEDAD	SUCIEDAD	GARGOLA																																			
DETERIOROS PRESENTES		ACTIVIDADES DE INTERVENCIÓN PROPUESTAS																																																	
MACROFLORA	CAMBIO DE CUBIERTA	TIPOS DETRIOROS	LAMINA DETRIORADA	HUMEDAD	SUCIEDAD	GARGOLA																																													
<b>ACTIVIDADES CUBIERTA</b>	1) LIMPIEZA      2) CONSOLIDACIÓN DE CUBIERTA      3) LIBERACIÓN DE ELEMENTOS 4) REINTEGRACIÓN DE PIEZAS      5) CONSOLIDACIÓN DE GARGOLA																																																		

**Registro y Levantamiento de Fachadas de Inmuebles**

**Proyecto de Mejoramiento de la Imagen Urbana de Villa Victoria, Municipio de Chinicuilá, Michoacán**

Nº de Ficha: **7N-01**

ELEMENTOS REGISTRADOS	DETERIORS PRESENTES										ACTIVIDADES DE INTERVENCIÓN PROPUESTAS								
	RESANES CON CEMENTO	QUEBRADAS	FALTA DE JUNTOS	MICROFLOTA	PULVERIZACIONES	PIERTURA DETERIORADA	HUMEDAD ASCENDENTE	MACROFLOTA	WANOS TAPADOS	PIERTURA SOBRE MURO APARENTE	1	2	3	4	5	6	7	8	
FACHADA																			
ACTIVIDADES MUROS	1) LIMPIEZA 2) REJUNTEOS 3) CONSOLIDACIÓN DE APLANADOS 4) LIBERACIÓN DE APLANADOS 5) LIBERACIÓN DE PINTURA 6) CONSOLIDACIÓN DE PINTURA 7) RESTITUCIÓN DE PINTURAS 8) OTROS																		

ELEMENTOS REGISTRADOS	DETERIORS PRESENTES										ACTIVIDADES DE INTERVENCIÓN PROPUESTAS									
	RESANES	INADCUADOS	FALTA DE CRISTALES	HUMEDADES	MICROFLOTA	DETERIORADOS	PIERTURAS DETERIORADAS	RECUBRIMIENTO INADCUADO	PIERTURAS FALTANTES	ALBESOS	ELEMENTOS SOBREPUESTOS	1	2	3	4	5	6	7	8	
FACHADA																				
ACTIVIDADES CARPINTERIA	1) LIMPIEZA 2) RESANES 3) RESTITUCIONES 4) INJERTOS 5) APLICACIÓN DE PINTURA 6) TRATAMIENTO QUIMICO 7) LIBERACIÓN DE PINTURA 8) APLICACIÓN DE TINTA Y CERA																			

ELEMENTOS REGISTRADOS	DETERIORS PRESENTES										ACTIVIDADES DE INTERVENCIÓN PROPUESTAS												
	REPARACIONES	DESGASTE	FRACATURAS	FALTA DE JUNTOS	PIERTURAS FALTANTES	HUNDIMIENTOS	PIERTURAS FALTANTES	PIERTURAS	DESCASTE POR ABRSION	HUMEDAD	PISOS SOBREPUESTOS	MACROFLOTA	MACROFLOTA	1	2	3	4	5	6	7	8	9	
PORTAL																							
ARROYO VEHICULAR																							
ACTIVIDADES PAVIMENTOS	1) LIMPIEZA 2) REJUNTEOS 3) RESTITUCIONES 4) INJERTOS 5) LIBERACIÓN DE PAVIMENTOS 6) CORRECCIÓN DE NIVELES 7) INTEGRACIÓN DE PAVIMENTOS 8) LIBERACIÓN DE RESANES 9) OTROS																						

ELEMENTOS REGISTRADOS	DETERIORS PRESENTES										ACTIVIDADES DE INTERVENCIÓN PROPUESTAS						
	CAEREN DE HERRAJES	OXIDO	ELEMENTO DESINVIADO	ANCLAJES	PIERTURAS ROTAS	PIERTURAS DETERIORADAS	DESGASTES	DESPINADO	AGREGADOS	1	2	3	4	5	6	7	
HERRERIA																	
VENTANAS																	
PUERTAS																	
BALCONES																	
ACTIVIDADES HERRERIA	1) LIMPIEZA 2) SOLDADURA 3) CONSOLIDACIÓN DE PINTURA 4) LIBERACIÓN DE PINTURA 5) APLICACIÓN DE PINTURA 6) LIBERACIÓN DE ELEMENTO AGREGADO 7) REPOSICIÓN DE ELEMENTOS																

ELEMENTOS REGISTRADOS	DETERIORS PRESENTES										ACTIVIDADES DE INTERVENCIÓN PROPUESTAS					
	CABLES ELECTRICOS	CABLES TELEFONICOS	TUBERIAS HIBRAULICAS	TUBERIAS SANITARIAS	ACCESORIOS EN DESUSO	ELEMENTO INADCUADO	ELEMENTO DETERIORADO	1	2	3	4	5				
FACHADA																
MURO																
MARCO																
VIGAS																
ARRASTRE																
PUERTA																
VENTANA																
ARRASTRE																
ZAPATA																
FUSTE																
BASE																
PISO																
INSTALACIONES	1) RETIRO 2) OCULTAR 3) SUSTITUIR 4) REPARAR 5) ADECUAR															

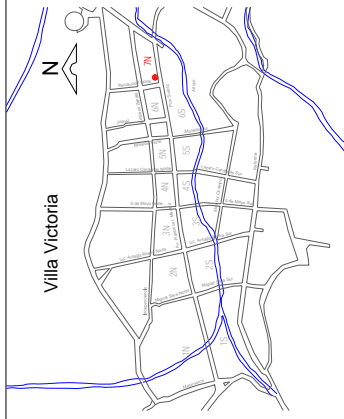
Proyecto de Mejoramiento de la Imagen Urbana de Villa Victoria, Municipio de ChinicUILa, Michoacán		No. de Ficha <b>7N-02</b>																																																																																																																																																						
REGISTRO Y LEVANTAMIENTO DE FACHADAS DE INMUEBLES																																																																																																																																																								
<b>FACHADA</b>																																																																																																																																																								
<b>LOCALIZACIÓN</b> Estado Michoacán Municipio ChinicUILa Localidad Villa Victoria Colonia Centro Calle y No Pino Suarez s/n Entre las Calles Revolución Norte y 20 de Noviembre																																																																																																																																																								
<b>IDENTIFICACIÓN</b> Tipología Vivienda Uso Original Casa Habitación Uso Actual Casa Habitación Frente 9.26m Fachada 32.22m <sup>2</sup> Fecha Febrero de 2006 Registró de investigación Dibujó Rodrigo García Mier No de Fotografía 86																																																																																																																																																								
<b>NOTAS</b>																																																																																																																																																								
<b>CROQUIS DE UBICACIÓN</b>		<b>VALOR</b>																																																																																																																																																						
		<table border="1"> <thead> <tr> <th rowspan="2">ELEMENTOS REGISTRADOS</th> <th colspan="10">DETERIORS PRESENTES</th> <th colspan="5">ACTIVIDADES DE INTERVENCIÓN PROPUESTAS</th> </tr> <tr> <th>MACROFLORA</th> <th>CUMBRERA DESMIELADA</th> <th>TEJAS DETERIORADAS</th> <th>PERDIDA DE ELEMENTOS</th> <th>LAMINA DETERIORADA</th> <th>HUMEDAD</th> <th>SUCIEDAD</th> <th>GARGOLA DETERIORADA</th> <th>1</th> <th>2</th> <th>3</th> <th>4</th> <th>5</th> </tr> </thead> <tbody> <tr> <td>CUBIERTA</td> <td></td><td></td><td></td><td></td><td></td><td></td><td></td><td></td><td></td><td></td><td></td><td></td><td></td><td></td> </tr> <tr> <td>PLANA</td> <td>PB</td><td></td><td></td><td></td><td></td><td></td><td></td><td></td><td></td><td></td><td></td><td></td><td></td><td></td> </tr> <tr> <td></td> <td>PA</td><td></td><td></td><td></td><td></td><td></td><td></td><td></td><td></td><td></td><td></td><td></td><td></td><td></td> </tr> <tr> <td>INCLINADA</td> <td>PB</td><td></td><td></td><td></td><td></td><td></td><td></td><td></td><td></td><td></td><td></td><td></td><td></td><td></td> </tr> <tr> <td></td> <td>PA</td><td></td><td></td><td></td><td></td><td></td><td></td><td></td><td></td><td></td><td></td><td></td><td></td><td></td> </tr> <tr> <td>2 AGUAS</td> <td>PB</td><td></td><td></td><td></td><td></td><td></td><td></td><td></td><td></td><td></td><td></td><td></td><td></td><td></td> </tr> <tr> <td></td> <td>PA</td><td></td><td></td><td></td><td></td><td></td><td></td><td></td><td></td><td></td><td></td><td></td><td></td><td></td> </tr> <tr> <td>ACTIVIDADES CUBIERTA</td> <td></td><td></td><td></td><td></td><td></td><td></td><td></td><td></td><td></td><td></td><td></td><td></td><td></td><td></td> </tr> </tbody> </table>		ELEMENTOS REGISTRADOS	DETERIORS PRESENTES										ACTIVIDADES DE INTERVENCIÓN PROPUESTAS					MACROFLORA	CUMBRERA DESMIELADA	TEJAS DETERIORADAS	PERDIDA DE ELEMENTOS	LAMINA DETERIORADA	HUMEDAD	SUCIEDAD	GARGOLA DETERIORADA	1	2	3	4	5	CUBIERTA															PLANA	PB															PA														INCLINADA	PB															PA														2 AGUAS	PB															PA														ACTIVIDADES CUBIERTA														
ELEMENTOS REGISTRADOS	DETERIORS PRESENTES										ACTIVIDADES DE INTERVENCIÓN PROPUESTAS																																																																																																																																													
	MACROFLORA	CUMBRERA DESMIELADA	TEJAS DETERIORADAS	PERDIDA DE ELEMENTOS	LAMINA DETERIORADA	HUMEDAD	SUCIEDAD	GARGOLA DETERIORADA	1	2	3	4	5																																																																																																																																											
CUBIERTA																																																																																																																																																								
PLANA	PB																																																																																																																																																							
	PA																																																																																																																																																							
INCLINADA	PB																																																																																																																																																							
	PA																																																																																																																																																							
2 AGUAS	PB																																																																																																																																																							
	PA																																																																																																																																																							
ACTIVIDADES CUBIERTA																																																																																																																																																								
		1) LIMPIEZA 2) CONSOLIDACIÓN DE CUMBRERA 3) LIBERACIÓN DE ELEMENTOS 4) REINTEGRACIÓN DE PIEZAS 5) CONSOLIDACIÓN DE GARGOLA																																																																																																																																																						

**Proyecto de Mejoramiento de la Imagen Urbana de Villa Victoria, Municipio de Chinicuilá, Michoacán**

W de ficha  
**7N-02**

**REGISTRO Y LEVANTAMIENTO DE FACHADAS DE INMUEBLES**

ELEMENTOS REGISTRADOS	DETERIOROS PRESENTES									ACTIVIDADES DE INTERVENCIÓN PROPUESTAS								
	RESANES CON CEMENTO	COQUEDES	FALTA DE JUNTOS	MICROFLORA	PULVERIZACIONES	DETERIORO DE PINTURA	HUMEDAD ASCENDENTE	MACROFLORA	VAÑOS TAPADOS	PINTURA SOBRE MURO APARENTE	1	2	3	4	5	6	7	8
FACHADA	P.B																	
ACTIVIDADES MUIROS	P.A																	

ELEMENTOS REGISTRADOS	DETERIOROS PRESENTES											ACTIVIDADES DE INTERVENCIÓN PROPUESTAS						
	CAERENIA DE HERRAJES	OXIDO	ELEMENTO DE ENVOLADO	ASENSIA DE ANCLAJES	PIEZAS ROTAS	PINTURA DETERIORADA	DESGASTES	ELEMENTO DESPRENDIDO	AGREGADOS	1	2	3	4	5	6	7		
HERRERIA	P.B																	
VENTANAS	P.A																	
PUERTAS	P.B																	
	P.A																	
BALCONES	P.B																	
	P.A																	
ACTIVIDADES HERRERIA																		

ELEMENTOS REGISTRADOS	DETERIOROS PRESENTES											ACTIVIDADES DE INTERVENCIÓN PROPUESTAS							
	GRIETAS	RESANES INADECUADOS	FALTA DE CRISTALES	HUMEDADES	MICROFLORA	TABLEROS DETERIORADOS	PINTURA DETERIORADA	RECUBRIMIENTO INDECUADO	PIEZAS FALTANTES	ELEMENTOS ALBEADOS	AGREGADOS SOBREPUESTOS	1	2	3	4	5	6	7	8
FACHADA	P.B																		
	P.A																		
ACTIVIDADES CARPINTERIA	P.B																		
	P.A																		

ELEMENTOS REGISTRADOS	DETERIOROS PRESENTES											ACTIVIDADES DE INTERVENCIÓN PROPUESTAS								
	REPARACIONES INDECUADAS	DESGASTE DE PIEZAS	FRACUTRAS	FALTA DE JUNTOS	PIEZAS FALTANTES	HUNDIMIENTOS ABUNDANTES	PIEZAS FRACUTURADAS	DESGASTE POR ABRASION	HUMEDAD	PILOS SOBREPUESTOS	MICROFLORA	1	2	3	4	5	6	7	8	9
PORTAL																				
ARROYO VEHICULAR																				
ACTIVIDADES PAVIMENTOS																				

ELEMENTOS REGISTRADOS	DETERIOROS PRESENTES											ACTIVIDADES DE INTERVENCIÓN PROPUESTAS				
	CABLES ELECTRICOS	CABLES TELEFONICOS	TUBERIAS HIBRIDICAS	TUBERIAS SANITARIAS	ACCESORIOS EN DE SUJO	ELEMENTO INACABADO	ELEMENTO DETERIORADO	1	2	3	4	5				
INSTALACIONES																
MURO																
MARCO																
VIGAS																
ARRASTRE																
PUERTA																
VENTANA																
ARRASTRE																
ZAPATA																
FUSTE																
BASE																
PISO																
INSTALACIONES																
HIDRAULICA, SANITARIA, ELECTRICA, TELEFONICA																

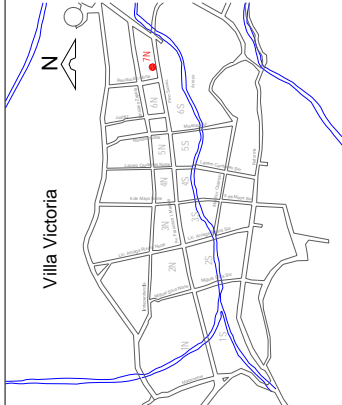
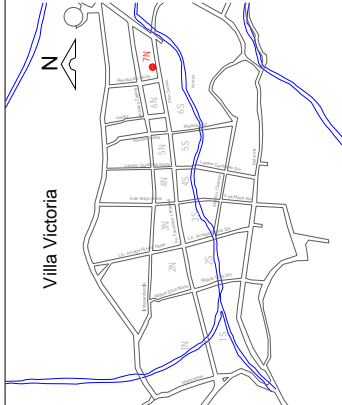

Proyecto de Mejoramiento de la Imagen Urbana de Villa Victoria, Municipio de Chinicuila, Michoacán		N° de Ficha <b>7N-03</b>																																																																																																																																																																																						
REGISTRO Y LEVANTAMIENTO DE FACHADAS DE INMUEBLES																																																																																																																																																																																								
<b>FACHADA</b>																																																																																																																																																																																								
																																																																																																																																																																																								
<b>LOCALIZACIÓN</b>	Estado Michoacán Municipio Chinicuila Localidad Villa Victoria Colonia Centro Calle y N° Pino Suarez s/n Entre las Calles Revolución Norte y 20 de Noviembre																																																																																																																																																																																							
<b>IDENTIFICACIÓN</b>	Tipología Vivienda Uso Original Casa Habitación Uso Actual Casa Habitación Frente 15.46m Fachada 50.32m2 Fecha Febrero de 2006 Registro de investigación Dibujó Eduardo Noel Villa Ortiz N° de Fotografía 87																																																																																																																																																																																							
<b>NOTAS</b>																																																																																																																																																																																								
<b>CROQUIS DE UBICACIÓN</b>																																																																																																																																																																																								
<b>VALOR</b>	[Empty field for value]																																																																																																																																																																																							
<b>ELEMENTOS REGISTRADOS</b>	<table border="1" style="width: 100%; border-collapse: collapse;"> <tr> <td rowspan="3" style="text-align: center;">CUBIERTA</td> <td style="text-align: center;">PB</td> <td></td> <td></td> <td></td> <td></td> <td></td> <td></td> <td></td> <td></td> <td></td> <td></td> <td></td> <td></td> <td></td> <td></td> <td></td> <td></td> <td></td> </tr> <tr> <td style="text-align: center;">PA</td> <td></td> <td></td> <td></td> <td></td> <td></td> <td></td> <td></td> <td></td> <td></td> <td></td> <td></td> <td></td> <td></td> <td></td> <td></td> <td></td> <td></td> </tr> <tr> <td style="text-align: center;">PB</td> <td></td> <td></td> <td></td> <td></td> <td></td> <td></td> <td></td> <td></td> <td></td> <td></td> <td></td> <td></td> <td></td> <td></td> <td></td> <td></td> <td></td> </tr> <tr> <td rowspan="2" style="text-align: center;">INCLINADA</td> <td style="text-align: center;">PA</td> <td></td> <td></td> <td></td> <td></td> <td></td> <td></td> <td></td> <td></td> <td></td> <td></td> <td></td> <td></td> <td></td> <td></td> <td></td> <td></td> <td></td> </tr> <tr> <td style="text-align: center;">PB</td> <td></td> <td></td> <td></td> <td></td> <td></td> <td></td> <td></td> <td></td> <td></td> <td></td> <td></td> <td></td> <td></td> <td></td> <td></td> <td></td> <td></td> </tr> <tr> <td rowspan="2" style="text-align: center;">2 AGUAS</td> <td style="text-align: center;">PB</td> <td></td> <td></td> <td></td> <td></td> <td></td> <td></td> <td></td> <td></td> <td></td> <td></td> <td></td> <td></td> <td></td> <td></td> <td></td> <td></td> <td></td> </tr> <tr> <td style="text-align: center;">PA</td> <td></td> <td></td> <td></td> <td></td> <td></td> <td></td> <td></td> <td></td> <td></td> <td></td> <td></td> <td></td> <td></td> <td></td> <td></td> <td></td> <td></td> </tr> </table>		CUBIERTA	PB																		PA																		PB																		INCLINADA	PA																		PB																		2 AGUAS	PB																		PA																																																																						
CUBIERTA	PB																																																																																																																																																																																							
	PA																																																																																																																																																																																							
	PB																																																																																																																																																																																							
INCLINADA	PA																																																																																																																																																																																							
	PB																																																																																																																																																																																							
2 AGUAS	PB																																																																																																																																																																																							
	PA																																																																																																																																																																																							
<b>ACTIVIDADES CUBIERTA</b>	1) LIMPIEZA    2) CONSOLIDACION DE CUMBRERA    3) LIBERACION DE ELEMENTOS 4) REINTEGRACION DE PIEZAS    5) CONSOLIDACION DE GARGOLA																																																																																																																																																																																							
<b>VALOR</b>	[Empty field for value]																																																																																																																																																																																							
<b>CROQUIS DE UBICACIÓN</b>																																																																																																																																																																																								
<b>ACTIVIDADES DE INTERVENCIÓN PROPUESTAS</b>	<table border="1" style="width: 100%; border-collapse: collapse;"> <tr> <td rowspan="5" style="text-align: center;">DETERRIOS PRESENTES</td> <td style="text-align: center;">GARGOLA DETERIORADA</td> <td></td> <td></td> <td></td> <td></td> <td></td> <td></td> <td></td> <td></td> <td></td> <td></td> <td></td> <td></td> <td></td> <td></td> <td></td> <td></td> <td></td> </tr> <tr> <td style="text-align: center;">SUCCEDAD</td> <td></td> <td></td> <td></td> <td></td> <td></td> <td></td> <td></td> <td></td> <td></td> <td></td> <td></td> <td></td> <td></td> <td></td> <td></td> <td></td> <td></td> </tr> <tr> <td style="text-align: center;">HUEDADA</td> <td></td> <td></td> <td></td> <td></td> <td></td> <td></td> <td></td> <td></td> <td></td> <td></td> <td></td> <td></td> <td></td> <td></td> <td></td> <td></td> <td></td> </tr> <tr> <td style="text-align: center;">LAMINA DETERIORADA</td> <td></td> <td></td> <td></td> <td></td> <td></td> <td></td> <td></td> <td></td> <td></td> <td></td> <td></td> <td></td> <td></td> <td></td> <td></td> <td></td> <td></td> </tr> <tr> <td style="text-align: center;">PERDIDA DE ELEMENTOS</td> <td></td> <td></td> <td></td> <td></td> <td></td> <td></td> <td></td> <td></td> <td></td> <td></td> <td></td> <td></td> <td></td> <td></td> <td></td> <td></td> <td></td> </tr> <tr> <td rowspan="5" style="text-align: center;">DETERRIOS PRESENTES</td> <td style="text-align: center;">CUMBRERA DESMIELADA</td> <td></td> <td></td> <td></td> <td></td> <td></td> <td></td> <td></td> <td></td> <td></td> <td></td> <td></td> <td></td> <td></td> <td></td> <td></td> <td></td> <td></td> </tr> <tr> <td style="text-align: center;">MACROFLORA</td> <td></td> <td></td> <td></td> <td></td> <td></td> <td></td> <td></td> <td></td> <td></td> <td></td> <td></td> <td></td> <td></td> <td></td> <td></td> <td></td> <td></td> </tr> <tr> <td style="text-align: center;">MACROFLORA</td> <td></td> <td></td> <td></td> <td></td> <td></td> <td></td> <td></td> <td></td> <td></td> <td></td> <td></td> <td></td> <td></td> <td></td> <td></td> <td></td> <td></td> </tr> <tr> <td style="text-align: center;">TEJAS DETERIORADAS</td> <td></td> <td></td> <td></td> <td></td> <td></td> <td></td> <td></td> <td></td> <td></td> <td></td> <td></td> <td></td> <td></td> <td></td> <td></td> <td></td> <td></td> </tr> <tr> <td style="text-align: center;">PERDIDA DE ELEMENTOS</td> <td></td> <td></td> <td></td> <td></td> <td></td> <td></td> <td></td> <td></td> <td></td> <td></td> <td></td> <td></td> <td></td> <td></td> <td></td> <td></td> <td></td> </tr> </table>		DETERRIOS PRESENTES	GARGOLA DETERIORADA																		SUCCEDAD																		HUEDADA																		LAMINA DETERIORADA																		PERDIDA DE ELEMENTOS																		DETERRIOS PRESENTES	CUMBRERA DESMIELADA																		MACROFLORA																		MACROFLORA																		TEJAS DETERIORADAS																		PERDIDA DE ELEMENTOS																	
DETERRIOS PRESENTES	GARGOLA DETERIORADA																																																																																																																																																																																							
	SUCCEDAD																																																																																																																																																																																							
	HUEDADA																																																																																																																																																																																							
	LAMINA DETERIORADA																																																																																																																																																																																							
	PERDIDA DE ELEMENTOS																																																																																																																																																																																							
DETERRIOS PRESENTES	CUMBRERA DESMIELADA																																																																																																																																																																																							
	MACROFLORA																																																																																																																																																																																							
	MACROFLORA																																																																																																																																																																																							
	TEJAS DETERIORADAS																																																																																																																																																																																							
	PERDIDA DE ELEMENTOS																																																																																																																																																																																							

Proyecto de Mejoramiento de la Imagen Urbana de Villa Victoria, Municipio de Chinicuilá, Michoacán

Nº de ficha:

7N-03

REGISTRO Y LEVANTAMIENTO DE FACHADAS DE INMUEBLES

ELEMENTOS REGISTRADOS	DETERIOROS PRESENTES										ACTIVIDADES DE INTERVENCIÓN PROPUESTAS									
	RESANOS CON CEMENTO	COQUEADOS	FALTA DE JUNTES	MICROFLORA	PULVERIZACIONES	PINTURA DETERIORADA	HUMEDAD ASCENCIONAL	MACROFLORA	VANOS TAPADOS	PINTURA SOBRE MURO APARENTE	ALABRADOS	AGREGADOS O SOBREPUESTOS	1	2	3	4	5	6	7	8
MUROS																				
FACHADA																				
P.B.																				
P.A.																				
ACTIVIDADES REGISTRADAS	1) LIMPIEZA 2) REJUNTEOS 3) CONSOLIDACIÓN DE APLANADOS 4) LIBERACIÓN DE APLANADOS 5) LIBERACIÓN DE PINTURA 6) CONSOLIDACIÓN DE PINTURA 7) RESTITUCIÓN DE PINTURAS 8) OTROS																			

ELEMENTOS REGISTRADOS	DETERIOROS PRESENTES										ACTIVIDADES DE INTERVENCIÓN PROPUESTAS								
	GRETA	RESANOS INADECUADOS	FALTA DE CRISTALES	HIMENEADES	MICROFLORA	TABLETOS DETERIORADOS	PINTURA DETERIORADA	RECUBRIMIENTO INADECUADO	PIEZAS FALTANTES	ALABRADOS	ELEMENTOS AGREGADOS O SOBREPUESTOS	1	2	3	4	5	6	7	8
CARPINTERIA																			
VENTANAS																			
P.A.																			
P.B.																			
P.A.																			
ACTIVIDADES REGISTRADAS	1) LIMPIEZA 2) RESANOS 3) RESTITUCIONES 4) INJERTOS 5) APLICACIÓN DE PINTURA 6) TRATAMIENTO QUÍMICO 7) LIBERACIÓN DE PINTURA 8) APLICACIÓN DE TINTA Y CERA																		

ELEMENTOS REGISTRADOS	DETERIOROS PRESENTES										ACTIVIDADES DE INTERVENCIÓN PROPUESTAS									
	REPARACIONES INADECUADAS	DESCASTE DE PIEZAS	FRACTURAS	FALTA DE JUNTES	PIEZAS FALTANTES	HUNDIMIENTOS	FRACASADAS	ABRISION	HUMEDAD	PISOS SOBREPUESTOS	MICROFLORA	1	2	3	4	5	6	7	8	9
PAVIMENTOS																				
GUARNICIÓN																				
PISOS																				
REGISTROS																				
RAMPAS																				
ESCALINATAS																				
GUARNICIÓN																				
CALLE																				
REGISTROS																				
BANQUETAS																				
ACTIVIDADES REGISTRADAS	1) LIMPIEZA 2) REJUNTEOS 3) RESTITUCIONES 4) INJERTOS 5) LIBERACIÓN DE PAVIMENTOS 6) CORRECCIÓN DE NIVELES 7) INTEGRACIÓN DE PAVIMENTOS 8) LIBERACIÓN DE RESANOS 9) OTROS																			

ELEMENTOS REGISTRADOS	DETERIOROS PRESENTES										ACTIVIDADES DE INTERVENCIÓN PROPUESTAS						
	CARECA DE HERALES	OXIDO	ELEMENTO DESENVOLVIDO	AUSENCIA DE ANCLAJES	PIEZAS ROTAS	PINTURA DETERIORADA	DESCASTES	ELEMENTO DESPLAZADO	AGREGADOS	1	2	3	4	5	6	7	
HERRERIA																	
VENTANAS																	
P.A.																	
PUERTAS																	
P.A.																	
BALCONES																	
P.A.																	
ACTIVIDADES REGISTRADAS	1) LIMPIEZA 2) SOLDADURA 3) CONSOLIDACIÓN DE PINTURA 4) LIBERACIÓN DE PINTURA 5) APLICACIÓN DE PINTURA 6) LIBERACIÓN DE ELEMENTO AGREGADO 7) REPOSICIÓN DE ELEMENTOS																

ELEMENTOS REGISTRADOS	DETERIOROS PRESENTES										ACTIVIDADES DE INTERVENCIÓN PROPUESTAS				
	CABLES ELECTRICOS	CABLES TELEFONICOS	TUBERIAS HIDRAULICAS	TUBERIAS SANITARIAS	ACCESORIOS EN DESUSO	ELEMENTO INDECUADO	ELEMENTO DETERIORADO	1	2	3	4	5			
INSTALACIONES															
MURO															
MARCO															
VIGAS															
ARRASTRE															
PUERTA															
VENTANA															
ARRASTRE															
ZAPATA															
FUSTE															
BASE															
PISO															
INSTALACIONES	1) RETIRO 2) OCULTAR 3) SUSTITUIR 4) REPARAR 5) ADECUAR														

Proyecto de Mejoramiento de la Imagen Urbana de Villa Victoria, Municipio de Chinicuilá, Michoacán		N° de Ficha: <b>7N-04</b>				
REGISTRO Y LEVANTAMIENTO DE FACHADAS DE INMUEBLES						
<b>FACHADA</b>						
						
<b>LOCALIZACIÓN</b>						
Estado Michoacán						
Municipio Chinicuilá						
Localidad Villa Victoria						
Colonia Centro						
Calle y N° Pino Suarez s/n						
Entre las Calles Revolución Norte y 20 de Noviembre						
<b>IDENTIFICACIÓN</b>						
Tipología Vivienda						
Uso Original Casa Habitación						
Uso Actual Casa Habitación						
Frente 10.08m						
Fachada 35.35m2						
Fecha Febrero de 2006						
Registró de investigación						
Dibujó Rodrigo García Mier						
N° de Fotografía 88						
<b>NOTAS</b>						
VALOR						
CROQUIS DE UBICACIÓN						
						
<b>ELEMENTOS REGISTRADOS</b>		<b>ACTIVIDADES DE INTERVENCIÓN PROPUESTAS</b>				
CUBIERTA		GARGOLA DETERIORADA				
PLANA	PB					
	PA					
INCLINADA	PB					
	PA					
2 AGUAS	PB					
	PA					
<b>ACTIVIDADES CUBIERTA</b>		1) LIMPIEZA 2) CONSOLIDACIÓN DE CUMBRERA 3) LIBERACIÓN DE ELEMENTOS 4) REINTEGRACIÓN DE PIEZAS 5) CONSOLIDACIÓN DE GARGOLA				

**Proyecto de Mejoramiento de la Imagen Urbana de Villa Victoria, Municipio de ChinicUILa, Michoacán**

# de folio: **7N-04**

REGISTRO Y LEVANTAMIENTO DE FACHADAS DE INMUEBLES

ELEMENTOS REGISTRADOS	DETERIORS PRESENTES								ACTIVIDADES DE INTERVENCIÓN PROPUESTAS									
	RESANES CON CEMENTO	QUEBRADAS	FALTA DE JUNTEOS	MICROFLORA	PLATELIZACIONES	PINTURA DETERIORADA	HUMEDAD ASCENCIONAL	MACROFLORA	VANOS TAPADOS	PINTURA SOBRE MUÑO APARENTE	1	2	3	4	5	6	7	8
MUROS																		
FACHADA																		
ACTIVIDADES MUROS	1) LIMPIEZA 2) REJUNTEOS 3) CONSOLIDACIÓN DE APLANADOS 4) LIBERACIÓN DE APLANADOS 5) LIBERACIÓN DE PINTURA 6) CONSOLIDACIÓN DE PINTURA 7) RESTITUCIÓN DE PINTURAS 8) OTROS																	

ELEMENTOS REGISTRADOS	DETERIORS PRESENTES										ACTIVIDADES DE INTERVENCIÓN PROPUESTAS						
	CARENCIA DE HERRAJES	OXIDO	ELEMENTO DESINTEGRADO	ANCLAJES	PIEZAS ROTAS	PINTURA DETERIORADA	DESCASTES	ELEMENTO DESPLAZADO	ELEMENTOS AGREGADOS	1	2	3	4	5	6	7	
HERRERIA																	
VENTANAS																	
PUERTAS																	
BALCONES																	
ACTIVIDADES HERRERIA	1) LIMPIEZA 2) SOLDADURA 3) CONSOLIDACIÓN DE PINTURA 4) LIBERACIÓN DE PINTURA 5) APLICACIÓN DE PINTURA 6) LIBERACIÓN DE ELEMENTO AGREGADO 7) REPOSICIÓN DE ELEMENTOS																

ELEMENTOS REGISTRADOS	DETERIORS PRESENTES										ACTIVIDADES DE INTERVENCIÓN PROPUESTAS							
	GRETA	RESANES	INMEDIACIONES	FALTA DE CRISTALES	HUMEDADES	MICROFLORA	TABLETOS DETERIORADOS	PINTURA DETERIORADA	RECUBRIMIENTO	ELEMENTOS AGREGADOS O SOBREPUESTOS	1	2	3	4	5	6	7	8
CARPINTERIA																		
VENTANAS																		
PUERTAS																		
ACTIVIDADES CARPINTERIA	1) LIMPIEZA 2) RESANES 3) RESTITUCIONES 4) INJERTOS 5) APLICACIÓN DE PINTURA 6) TRATAMIENTO QUÍMICO 7) LIBERACIÓN DE PINTURA 8) APLICACIÓN DE TINTA Y CERA																	

ELEMENTOS REGISTRADOS	DETERIORS PRESENTES										ACTIVIDADES DE INTERVENCIÓN PROPUESTAS								
	REPARACIONES	DESCASTE DE PIEZAS	FRACTURAS	FALTA DE JUNTEOS	PIEZAS FALTANTES	ABUNDANTES	PIEZAS FRACTURADAS	DESGASTE POR ABRASION	PILOS SOBREPUESTOS	MACROFLORA	1	2	3	4	5	6	7	8	9
PAVIMENTOS																			
GUARNICIÓN																			
PISOS																			
REGISTROS																			
RAMPAS																			
ESCALINATAS																			
GUARNICIÓN																			
CALLE																			
REGISTROS																			
BANQUETAS																			
ACTIVIDADES PAVIMENTOS	1) LIMPIEZA 2) REJUNTEOS 3) RESTITUCIONES 4) INJERTOS 5) LIBERACIÓN DE PAVIMENTOS 6) CORRECCIÓN DE NIVELES 7) INTEGRACIÓN DE PAVIMENTOS 8) LIBERACIÓN DE RESANES 9) OTROS																		

ELEMENTOS REGISTRADOS	DETERIORS PRESENTES										ACTIVIDADES DE INTERVENCIÓN PROPUESTAS				
	CABLES ELECTRICOS	CABLES TELEFONICOS	TUBERIAS HIDRAULICAS	TUBERIAS SANITARIAS	ACCESORIOS EN DESUSO	ELEMENTO INADECUADO	ELEMENTO DETERIORADO	1	2	3	4	5			
INSTALACIONES															
MURO															
IMARCO															
VIGAS															
ARRASTRE															
PUERTA															
VENTANA															
ARRASTRE															
ZAPATA															
FUSTE															
BASE															
PISO															
INSTALACIONES	1) RETIRO 2) OCULTAR 3) SUSTITUIR 4) REPARAR 5) ADECUAR														

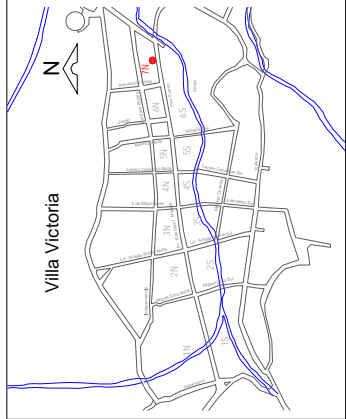
Proyecto de Mejoramiento de la Imagen Urbana de Villa Victoria, Municipio de ChinicUILa, Michoacán		N° de Ficha: <b>7N-05</b>																																																																																																																																						
REGISTRO Y LEVANTAMIENTO DE FACHADAS DE INMUEBLES																																																																																																																																								
<b>FACHADA</b>																																																																																																																																								
<b>LOCALIZACIÓN</b> Estado Michoacán Municipio ChinicUILa Localidad Villa Victoria Colonia Centro Calle y N° <del>Rivero</del> <del>Francisco I. Madero</del> s/n Entre las Calles Revolución Norte y 20 de Noviembre																																																																																																																																								
<b>IDENTIFICACIÓN</b> Tipología Vivienda Uso Original Casa Habitación Uso Actual Casa Habitación Frente 14.60m Fachada 44.15m2 Fecha Febrero de 2006 Registró de investigación Dibujó Eduardo Noel Villa Ortiz N° de Fotografía 89																																																																																																																																								
<b>NOTAS</b>																																																																																																																																								
<b>CROQUIS DE UBICACIÓN</b>		<b>VALOR</b>																																																																																																																																						
		<table border="1"> <thead> <tr> <th rowspan="2">ELEMENTOS REGISTRADOS</th> <th colspan="10">DETERIOROS PRESENTES</th> <th colspan="5">ACTIVIDADES DE INTERVENCIÓN PROPUESTAS</th> </tr> <tr> <th>MACROFLORA</th> <th>MACROFLORA</th> <th>CUMBREDA DESNUEVA</th> <th>DETERIOROS TEMAS</th> <th>PERDIDA DE ELEMENTOS</th> <th>LAMINA DETERIORADA</th> <th>HUMEDAD</th> <th>SUCIEDAD</th> <th>GARGOLA</th> <th>1</th> <th>2</th> <th>3</th> <th>4</th> <th>5</th> </tr> </thead> <tbody> <tr> <td>CUBIERTA</td> <td></td><td></td><td></td><td></td><td></td><td></td><td></td><td></td><td></td><td></td><td></td><td></td><td></td><td></td> </tr> <tr> <td>PLANA</td> <td></td><td></td><td></td><td></td><td></td><td></td><td></td><td></td><td></td><td></td><td></td><td></td><td></td><td></td> </tr> <tr> <td rowspan="2">INCLINADA</td> <td>P B</td> <td></td><td></td><td></td><td></td><td></td><td></td><td></td><td></td><td></td><td></td><td></td><td></td><td></td> </tr> <tr> <td>P A</td> <td></td><td></td><td></td><td></td><td></td><td></td><td></td><td></td><td></td><td></td><td></td><td></td><td></td> </tr> <tr> <td rowspan="2">2 AGUAS</td> <td>P B</td> <td></td><td></td><td></td><td></td><td></td><td></td><td></td><td></td><td></td><td></td><td></td><td></td><td></td> </tr> <tr> <td>P A</td> <td></td><td></td><td></td><td></td><td></td><td></td><td></td><td></td><td></td><td></td><td></td><td></td><td></td> </tr> <tr> <td>ACTIVIDADES CUBIERTA</td> <td></td><td></td><td></td><td></td><td></td><td></td><td></td><td></td><td></td><td></td><td></td><td></td><td></td><td></td> </tr> </tbody> </table>		ELEMENTOS REGISTRADOS	DETERIOROS PRESENTES										ACTIVIDADES DE INTERVENCIÓN PROPUESTAS					MACROFLORA	MACROFLORA	CUMBREDA DESNUEVA	DETERIOROS TEMAS	PERDIDA DE ELEMENTOS	LAMINA DETERIORADA	HUMEDAD	SUCIEDAD	GARGOLA	1	2	3	4	5	CUBIERTA															PLANA															INCLINADA	P B														P A														2 AGUAS	P B														P A														ACTIVIDADES CUBIERTA														
ELEMENTOS REGISTRADOS	DETERIOROS PRESENTES										ACTIVIDADES DE INTERVENCIÓN PROPUESTAS																																																																																																																													
	MACROFLORA	MACROFLORA	CUMBREDA DESNUEVA	DETERIOROS TEMAS	PERDIDA DE ELEMENTOS	LAMINA DETERIORADA	HUMEDAD	SUCIEDAD	GARGOLA	1	2	3	4	5																																																																																																																										
CUBIERTA																																																																																																																																								
PLANA																																																																																																																																								
INCLINADA	P B																																																																																																																																							
	P A																																																																																																																																							
2 AGUAS	P B																																																																																																																																							
	P A																																																																																																																																							
ACTIVIDADES CUBIERTA																																																																																																																																								
		1) LIMPIEZA 2) CONSOLIDACION DE CUMBREBA 3) LIBERACION DE ELEMENTOS 4) REINTEGRACION DE PIEZAS 5) CONSOLIDACION DE GARGOLA																																																																																																																																						

Proyecto de Mejoramiento de la Imagen Urbana de Villa Victoria, Municipio de ChinicUILa, Michoacán

W de Ficha: 7N-05

REGISTRO Y LEVANTAMIENTO DE FACHADAS DE INMUEBLES

ELEMENTOS REGISTRADOS	DETERIOROS PRESENTES								ACTIVIDADES DE INTERVENCIÓN PROPUESTAS									
	RESANES CON CEMENTO	QUEDADES	FALTA DE JUNTOS	MICROFLORA	PULVERIZACIONES	PINTURA DETERIORADA	HUMEDAD ASCENCIONAL	MACROFLORA	MANOS TAPADOS	PINTURA SOBRE MURO APARENTE	1	2	3	4	5	6	7	8
MUROS																		
FACHADA	PB																	
P.A.																		
ACTIVIDADES REGISTRADAS	1) LIMPIEZA 2) REJUNTEOS 3) CONSOLIDACIÓN DE APLANADOS 4) LIBERACIÓN DE APLANADOS 5) LIBERACIÓN DE PINTURA 6) CONSOLIDACIÓN DE PINTURA 7) RESTITUCIÓN DE PINTURAS 8) OTROS																	

ELEMENTOS REGISTRADOS	DETERIOROS PRESENTES								ACTIVIDADES DE INTERVENCIÓN PROPUESTAS										
	GREJAS	RESANES INADECUADOS	FALTA DE CRISTALES	HUMEDADES	MICROFLORA	TABLEROS DETERIORADOS	PINTURA DETERIORADA	RECUBRIMIENTO INADECUADO	PIEZAS FALTANTES	ALABADOS	ELEMENTOS AGREGADOS O SOBREPUESTOS	1	2	3	4	5	6	7	8
CARPINTERIA																			
PB																			
P.A.																			
PB																			
P.A.																			
ACTIVIDADES REGISTRADAS	1) LIMPIEZA 2) RESANES 3) RESTITUCIONES 4) INJERTOS 5) APLICACIÓN DE PINTURA 6) TRATAMIENTO QUÍMICO 7) LIBERACIÓN DE PINTURA 8) APLICACIÓN DE TINTA Y CERA																		

ELEMENTOS REGISTRADOS	DETERIOROS PRESENTES								ACTIVIDADES DE INTERVENCIÓN PROPUESTAS												
	REPARACIONES INADECUADAS	DESCASTE DE PIEZAS	FRACTURAS	FALTA DE JUNTOS	PIEZAS FALTANTES	HUNDIMIENTOS	PIEZAS FRACTURADAS	DESCASTE POR ABRASIÓN	HUMEDAD	PISOS SOBREPUESTOS	MACROFLORA	MACROFLORA	1	2	3	4	5	6	7	8	9
PAVIMENTOS																					
GUARNICIÓN																					
PISOS																					
REGISTROS																					
RAMPAS																					
ESCALINATAS																					
GUARNICIÓN																					
CALLE																					
REGISTROS																					
BANQUETAS																					
ACTIVIDADES REGISTRADAS	1) LIMPIEZA 2) REJUNTEOS 3) RESTITUCIONES 4) INJERTOS 5) LIBERACIÓN DE PAVIMENTOS 6) CORRECCIÓN DE NIVELES 7) INTEGRACIÓN DE PAVIMENTOS 8) LIBERACIÓN DE RESANES 9) OTROS																				

ELEMENTOS REGISTRADOS	DETERIOROS PRESENTES										ACTIVIDADES DE INTERVENCIÓN PROPUESTAS						
	CAENA DE HERRILES	OXIDO	ELEMENTO DESINCLINADO	AUSENCIA DE ANCLAJES	PIEZAS ROTAS	PINTURA DETERIORADA	DESAGUSTES	ELEMENTO DESPLUMADO	ELEMENTOS AGREGADOS	1	2	3	4	5	6	7	
HERRERIA																	
PB																	
PA																	
PB																	
PA																	
PB																	
PA																	
ACTIVIDADES REGISTRADAS	1) LIMPIEZA 2) SOLDADURA 3) CONSOLIDACIÓN DE PINTURA 4) LIBERACIÓN DE PINTURA 5) APLICACIÓN DE PINTURA 6) LIBERACIÓN DE ELEMENTO AGREGADO 7) REPOSICIÓN DE ELEMENTOS																

ELEMENTOS REGISTRADOS	DETERIOROS PRESENTES										ACTIVIDADES DE INTERVENCIÓN PROPUESTAS				
	CABLES ELECTRICOS	CABLES TELEFONICOS	TUBERIAS HIDRAULICAS	TUBERIAS SANITARIAS	ACCESORIOS EN DESUSO	ELEMENTO INACABADO	ELEMENTO DETERIORADO	1	2	3	4	5			
INSTALACIONES															
MURO															
MARGO															
VIGAS															
ARRASTRE															
PUERTA															
VENTANA															
ARRASTRE															
ZAPATA															
FUSTE															
BASE															
PISO															
HIDRAULICA, SANITARIA, ELECTRICA, TELEFONICA															
INSTALACIONES	1) RETIRO 2) OCULTAR 3) SUSTITUIR 4) REPARAR 5) ADECUAR														

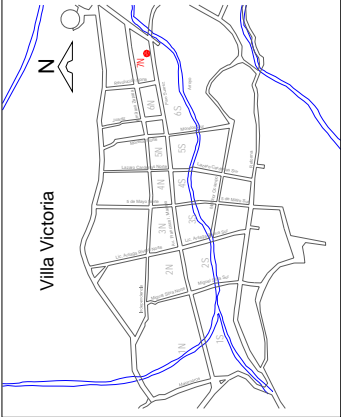
Proyecto de Mejoramiento de la Imagen Urbana de Villa Victoria, Municipio de ChinicUILa, Michoacán		7N-06
REGISTRO Y LEVANTAMIENTO DE FACHADAS DE INMUEBLES		
FACHADA		
		
<b>LOCALIZACIÓN</b> Estado Michoacán Municipio ChinicUILa Localidad Villa Victoria Colonia Centro Calle y N° Pino Suarez s/n Entre las Calles Revolución Norte y 20 de Noviembre		
<b>IDENTIFICACIÓN</b> Tipología Vivienda Uso Original Casa Habitación Uso Actual Casa Habitación Frente 10.60m Fachada 40.71m2 Fecha Febrero de 2006 Registró de investigación Dibujó Rodrigo García Mier N° de Fotografía 90		
<b>NOTAS</b>		
	<b>VALOR</b>	
<b>CROQUIS DE UBICACIÓN</b>		
<b>ELEMENTOS REGISTRADOS</b>		<b>ACTIVIDADES DE INTERVENCIÓN PROPUESTAS</b>
CUBIERTA		1 2 3 4 5
PLANA		DETERIOROS PRESENTES
INCLINADA		MACROFLORA MACROFLORA CUMBRERA DESNUEVA DETERIOROS DE TEGOS PERIODOS DE ELEMENTOS LAMINA DETERIORADA HUMEDAD SUCIEDAD GARGOLA DETERIORADA
2 AGUAS		1) LIMPIEZA 4) REINTEGRACION DE PIEZAS
<b>ACTIVIDADES CUBIERTA</b>		2) CONSOLIDACION DE CUMBRERA 3) LIBERACION DE ELEMENTOS 5) CONSOLIDACION DE GARGOLA

**Proyecto de Mejoramiento de la Imagen Urbana de Villa Victoria, Municipio de Chinicuilá, Michoacán**

Nº de Ficha: **7N-06**

REGISTRO Y LEVANTAMIENTO DE FACHADAS DE INMUEBLES

ELEMENTOS REGISTRADOS	DETERIORS PRESENTES										ACTIVIDADES DE INTERVENCIÓN PROPUESTAS								
	REJANES CON CEMENTO	QUEDADES	FALTA DE JUNTOS	MCROFLORA	PULVERIZACIONES	PINTURA DETERIADA	HUMEDAD ASCENDENTE	MACROFLORA	MANOS TAPADOS	PINTURA SOBRE MURO APARENTE	PIEDRAS SUJERAS O ABRASADOS	1	2	3	4	5	6	7	8
	1) LIMPIEZA 2) REJUNTEOS 3) CONSOLIDACIÓN DE APLANADOS 4) LIBERACIÓN DE APLANADOS 5) LIBERACIÓN DE PINTURA 6) CONSOLIDACIÓN DE PINTURA 7) RESTITUCIÓN DE PINTURAS 8) OTROS																		
FACHADA	PB																		
ACTIVIDADES MUROS	PA																		

ELEMENTOS REGISTRADOS	DETERIORS PRESENTES										ACTIVIDADES DE INTERVENCIÓN PROPUESTAS								
	GREITAS	RESANOS INACUADOS	FALTA DE CRISTALES	HUMEDADES	MCROFLORA	TABEROS DETERIADOS	PINTURA DETERIADA	RECUBRIMIENTO INACUADO	PIEZAS FALTANTES	ELEMENTOS ALABADOS	ELEMENTOS SOBRESUELOS O ABRASADOS	1	2	3	4	5	6	7	8
	1) LIMPIEZA 2) RESANOS 3) RESTITUCIONES 4) INJERTOS 5) APLICACIÓN DE PINTURA 6) TRATAMIENTO QUIMICO 7) LIBERACIÓN DE PINTURA 8) APLICACIÓN DE TINTA Y CERA																		
VENTANAS	PB																		
PUERTAS	PA																		
ACTIVIDADES CARPINTERIA	PB																		
	PA																		

ELEMENTOS REGISTRADOS	DETERIORS PRESENTES										ACTIVIDADES DE INTERVENCIÓN PROPUESTAS				
	CABLES ELECTRICOS	CABLES TELEFONICOS	TUBERIAS HIDRAULICAS	TUBERIAS SANITARIAS	ACCESORIOS EN DESUSO	ELEMENTO INACUADO	ELEMENTO DETERIADO	1	2	3	4	5			
	1) RETIRO 2) OCULTAR 3) SUSTITUIR 4) REPARAR 5) ADECUAR														
MURO															
MARCO															
VIGAS															
ARRASTRE															
PUERTA															
VENTANA															
ARRASTRE															
ZAPATA															
FUSTE															
BASE															
PISO															
INSTALACIONES															
HIDRAULICA, SANITARIA, ELECTRICA, TELEFONICA															

ELEMENTOS REGISTRADOS	DETERIORS PRESENTES										ACTIVIDADES DE INTERVENCIÓN PROPUESTAS										
	REPARACIONES INACUADAS	DESGASTE DE PIEZAS	FRACTURAS	FALTA DE JUNTOS	PIEZAS FALTANTES	HUNDIMIENTOS	PIEZAS FRACTURADAS	DESGASTE POR ABRASION	HUMEDAD	PIES SOBREPUESTOS	MACROFLORA	MACROFLORA	1	2	3	4	5	6	7	8	9
	1) LIMPIEZA 2) REJUNTEOS 3) RESTITUCIONES 4) INJERTOS 5) LIBERACIÓN DE PAVIMENTOS 6) CORRECCIÓN DE NIVELES 7) INTEGRACIÓN DE PAVIMENTOS 8) LIBERACIÓN DE RESANOS 9) OTROS																				
GUARNICIÓN																					
PISOS																					
REGISTROS																					
RANIPAS																					
ESCALINATAS																					
GUARNICIÓN																					
CALLE																					
REGISTROS																					
BANQUETAS																					
ACTIVIDADES PAVIMENTOS																					

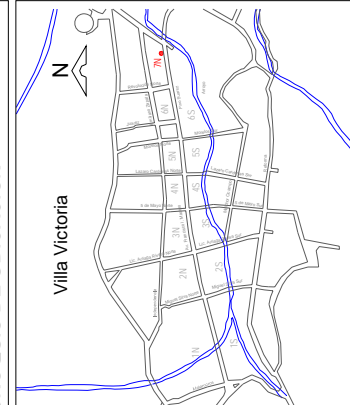

Proyecto de Mejoramiento de la Imagen Urbana de Villa Victoria, Municipio de ChinicUILa, Michoacán		N° de Ficha: <b>7N-07</b>																																				
REGISTRO Y LEVANTAMIENTO DE FACHADAS DE INMUEBLES																																						
<b>FACHADA</b>																																						
<b>LOCALIZACIÓN</b> Estado Michoacán Municipio ChinicUILa Localidad Villa Victoria Colonia Centro Calle y N° Pino Suarez s/n Entre las Calles Revolución Norte y 20 de Noviembre																																						
<b>IDENTIFICACIÓN</b> Tipología Vivienda Uso Original Casa Habitación Uso Actual Casa Habitación Frente 6.75m Fachada 18.44m2 Fecha Febrero de 2006 Registró de investigación Dibujó Eduardo Noel Villa Ortiz N° de Fotografía 91																																						
<b>NOTAS</b>																																						
<b>CROQUIS DE UBICACIÓN</b> 	<b>VALOR</b>																																					
		<b>ACTIVIDADES DE INTERVENCIÓN PROPUESTAS</b>																																				
		<table border="1" style="width: 100%; border-collapse: collapse;"> <tr> <td style="width: 10%;">GARGOLA</td> <td style="width: 10%;">SUCCEDAD</td> <td style="width: 10%;">HUMEDAD</td> <td style="width: 10%;">LAMINA</td> <td style="width: 10%;">FENDIDA DE ELEMENTOS</td> <td style="width: 10%;">DETERIOROS TEMAS</td> <td style="width: 10%;">CUMBRERA DESINVELADA</td> <td style="width: 10%;">MACROFLORA</td> <td style="width: 10%;">MICROFLORA</td> </tr> <tr> <td style="text-align: center;">1</td> <td style="text-align: center;">2</td> <td style="text-align: center;">3</td> <td style="text-align: center;">4</td> <td style="text-align: center;">5</td> <td style="text-align: center;">6</td> <td style="text-align: center;">7</td> <td style="text-align: center;">8</td> <td style="text-align: center;">9</td> </tr> </table>	GARGOLA	SUCCEDAD	HUMEDAD	LAMINA	FENDIDA DE ELEMENTOS	DETERIOROS TEMAS	CUMBRERA DESINVELADA	MACROFLORA	MICROFLORA	1	2	3	4	5	6	7	8	9																		
GARGOLA	SUCCEDAD	HUMEDAD	LAMINA	FENDIDA DE ELEMENTOS	DETERIOROS TEMAS	CUMBRERA DESINVELADA	MACROFLORA	MICROFLORA																														
1	2	3	4	5	6	7	8	9																														
		<b>ELEMENTOS REGISTRADOS</b>																																				
		<table border="1" style="width: 100%; border-collapse: collapse;"> <tr> <td style="width: 10%;">CUBIERTA</td> <td style="width: 10%;">P.B</td> <td style="width: 10%;">P.A</td> <td style="width: 10%;">P.B</td> <td style="width: 10%;">P.A</td> <td style="width: 10%;">P.B</td> <td style="width: 10%;">P.A</td> <td style="width: 10%;">P.B</td> <td style="width: 10%;">P.A</td> </tr> <tr> <td style="text-align: center;">PLANA</td> <td></td> <td></td> <td></td> <td></td> <td></td> <td></td> <td></td> <td></td> </tr> <tr> <td style="text-align: center;">INCLINADA</td> <td></td> <td></td> <td></td> <td></td> <td></td> <td></td> <td></td> <td></td> </tr> <tr> <td style="text-align: center;">2 AGUAS</td> <td></td> <td></td> <td></td> <td></td> <td></td> <td></td> <td></td> <td></td> </tr> </table>	CUBIERTA	P.B	P.A	P.B	P.A	P.B	P.A	P.B	P.A	PLANA									INCLINADA									2 AGUAS								
CUBIERTA	P.B	P.A	P.B	P.A	P.B	P.A	P.B	P.A																														
PLANA																																						
INCLINADA																																						
2 AGUAS																																						
		<b>ACTIVIDADES CUBIERTA</b>																																				
		1) LIMPIEZA      2) CONSOLIDACIÓN DE CUMBRERA      3) LIBERACIÓN DE ELEMENTOS 4) REINTEGRACIÓN DE PIEZAS      5) CONSOLIDACIÓN DE GARGOLA																																				

Proyecto de Mejoramiento de la Imagen Urbana de Villa Victoria, Municipio de Chinicuilá, Michoacán

Nº de Ficha:

7N-07

REGISTRO Y LEVANTAMIENTO DE FACHADAS DE INMUEBLES

ELEMENTOS REGISTRADOS	DETERIOROS PRESENTES								ACTIVIDADES DE INTERVENCIÓN PROPUESTAS									
	RESANES CON CEMENTO	COQUEDADES	FALTA DE JUNTOS	MICROFLOTA	PULVERIZACIONES	PINTURA DETERIORADA	HUMEDAD ASCENSIONAL	MACROFLOTA	MANOS TAPADOS	PINTURA SOBRE PINTURA APARENTE	1	2	3	4	5	6	7	8
MUROS																		
FACHADA																		
P.B.																		
P.A.																		
ACTIVIDADES MUROS	1) LIMPIEZA 2) REJUNTEOS 3) CONSOLIDACIÓN DE APLANADOS 4) LIBERACIÓN DE APLANADOS								5) LIBERACIÓN DE PINTURA 6) CONSOLIDACIÓN DE PINTURA 7) RESTITUCIÓN DE PINTURAS 8) OTROS									

ELEMENTOS REGISTRADOS	DETERIOROS PRESENTES								ACTIVIDADES DE INTERVENCIÓN PROPUESTAS									
	GRETA	RESANES MADURADOS	FALTA DE CRISTALES	HUMEDADES	MICROFLOTA	TABLEROS DETERIORADOS	PINTURA DETERIORADA	RECUBRIMIENTO INADECUADO	PIEZAS FALTANTES	ELEMENTOS AGREGADOS O ALBERADOS	1	2	3	4	5	6	7	8
CARPINTERIA																		
FACHADA																		
P.B.																		
P.A.																		
P.B.																		
P.A.																		
ACTIVIDADES CARPINTERIA	1) LIMPIEZA 2) RESANES 3) RESTITUCIONES 4) INJERTOS 5) APLICACIÓN DE PINTURA 6) TRATAMIENTO QUÍMICO 7) LIBERACIÓN DE PINTURA 8) APLICACIÓN DE TINTA Y CERA																	

ELEMENTOS REGISTRADOS	DETERIOROS PRESENTES								ACTIVIDADES DE INTERVENCIÓN PROPUESTAS													
	REPARACIONES INADECUADAS	DESGASTE DE PIEZAS	FRACTURAS	FALTA DE JUNTOS	PIEZAS FALTANTES	HUNDIMIENTOS	PIEZAS FRACTURADAS	DESGASTE POR ABRASION	HUMEDAD	PISOS SOBREPUESTOS	MACROFLOTA	MICROFLOTA	1	2	3	4	5	6	7	8	9	
PAVIMENTOS																						
GUARNICIÓN																						
PISOS																						
REGISTROS																						
RAMPAS																						
ESCALINATAS																						
GUARNICIÓN																						
CALLE																						
REGISTROS																						
BANQUETAS																						
ARROYO																						
ACTIVIDADES PAVIMENTOS	1) LIMPIEZA 2) REJUNTEOS 3) RESTITUCIONES 4) INJERTOS 5) LIBERACIÓN DE PAVIMENTOS 6) CORRECCIÓN DE NIVELES 7) INTEGRACIÓN DE PAVIMENTOS 8) LIBERACIÓN DE RESANES 9) OTROS																					

ELEMENTOS REGISTRADOS	DETERIOROS PRESENTES										ACTIVIDADES DE INTERVENCIÓN PROPUESTAS						
	CARECA DE HERALES	OXIDO	ELEMENTO DESVUELTO	AUSENCIA DE ANCLAJES	PIEZAS ROTAS	PINTURA DETERIORADA	DESGASTES	ELEMENTO DESPLAZADO	ELEMENTOS AGREGADOS	1	2	3	4	5	6	7	
HERRERIA																	
P.B.																	
P.A.																	
P.B.																	
P.A.																	
P.B.																	
P.A.																	
FACHADA																	
ACTIVIDADES HERRERIA	1) LIMPIEZA 2) SOLDADURA 3) CONSOLIDACIÓN DE PINTURA 4) LIBERACIÓN DE PINTURA 5) APLICACIÓN DE PINTURA 6) LIBERACIÓN DE ELEMENTO AGREGADO 7) REPOSICIÓN DE ELEMENTOS																

ELEMENTOS REGISTRADOS	DETERIOROS PRESENTES										ACTIVIDADES DE INTERVENCIÓN PROPUESTAS				
	CABLES ELECTRICOS	CABLES TELEFONICOS	TUBERIAS HIDRÁULICAS	TUBERIAS SANITARIAS	TUBERIAS EN ACCESORIOS	ELEMENTO INADECUADO	ELEMENTO DETERIORADO	1	2	3	4	5			
INSTALACIONES															
MURO															
MARCO															
VIGAS															
ARRASTRE															
PUERTA															
VENTANA															
ARRASTRE															
ZAPATA															
FUSTE															
BASE															
PISO															
HIDRAULICA, SANITARIA, ELECTRICA, TELEFONICA															
INSTALACIONES	1) RETIRO 2) OCULTAR 3) SUSTITUIR 4) REPARAR 5) ADECUAR														

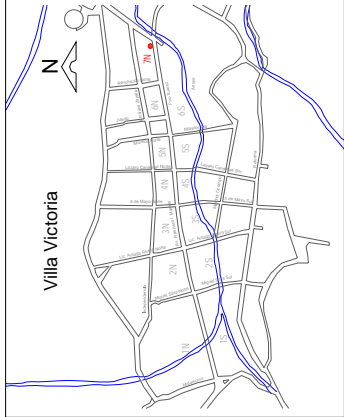
Proyecto de Mejoramiento de la Imagen Urbana de Villa Victoria, Municipio de Chinicuilá, Michoacán		7N-08																																																																																																																																																																																				
REGISTRO Y LEVANTAMIENTO DE FACHADAS DE INMUEBLES																																																																																																																																																																																						
<b>FACHADA</b>																																																																																																																																																																																						
																																																																																																																																																																																						
<b>LOCALIZACIÓN</b>	Estado Michoacán Municipio Chinicuilá Localidad Villa Victoria Colonia Centro Calle y N° <del>Rivero</del> <del>Blas</del> <del>Francisco</del> I. Madero s/n Entre las Calles Revolución Norte y 20 de Noviembre																																																																																																																																																																																					
<b>IDENTIFICACIÓN</b>	Tipología Vivienda Uso Original Casa Habitación Uso Actual Casa Habitación Frente 7.72m Fachada 22.74m <sup>2</sup> Fecha Febrero de 2006 Registró de investigación Dibujó Rodrigo García Mier N° de Fotografía 92																																																																																																																																																																																					
<b>NOTAS</b>	  																																																																																																																																																																																					
<b>CROQUIS DE UBICACIÓN</b>																																																																																																																																																																																						
<b>VALOR</b>																																																																																																																																																																																						
<b>ELEMENTOS REGISTRADOS</b>	<table border="1" style="width: 100%; border-collapse: collapse;"> <tr> <td style="width: 100px;">CUBIERTA</td> <td>P B</td> <td></td> <td></td> <td></td> <td></td> <td></td> <td></td> <td></td> <td></td> <td></td> <td></td> <td></td> <td></td> <td></td> <td></td> <td></td> <td></td> <td></td> <td></td> </tr> <tr> <td>PLANA</td> <td>P A</td> <td></td> <td></td> <td></td> <td></td> <td></td> <td></td> <td></td> <td></td> <td></td> <td></td> <td></td> <td></td> <td></td> <td></td> <td></td> <td></td> <td></td> <td></td> </tr> <tr> <td>INCLINADA</td> <td>P B</td> <td></td> <td></td> <td></td> <td></td> <td></td> <td></td> <td></td> <td></td> <td></td> <td></td> <td></td> <td></td> <td></td> <td></td> <td></td> <td></td> <td></td> <td></td> </tr> <tr> <td></td> <td>P A</td> <td></td> <td></td> <td></td> <td></td> <td></td> <td></td> <td></td> <td></td> <td></td> <td></td> <td></td> <td></td> <td></td> <td></td> <td></td> <td></td> <td></td> <td></td> </tr> <tr> <td>2 AGUAS</td> <td>P B</td> <td></td> <td></td> <td></td> <td></td> <td></td> <td></td> <td></td> <td></td> <td></td> <td></td> <td></td> <td></td> <td></td> <td></td> <td></td> <td></td> <td></td> <td></td> </tr> <tr> <td></td> <td>P A</td> <td></td> <td></td> <td></td> <td></td> <td></td> <td></td> <td></td> <td></td> <td></td> <td></td> <td></td> <td></td> <td></td> <td></td> <td></td> <td></td> <td></td> <td></td> </tr> </table>		CUBIERTA	P B																			PLANA	P A																			INCLINADA	P B																				P A																			2 AGUAS	P B																				P A																																																																														
CUBIERTA	P B																																																																																																																																																																																					
PLANA	P A																																																																																																																																																																																					
INCLINADA	P B																																																																																																																																																																																					
	P A																																																																																																																																																																																					
2 AGUAS	P B																																																																																																																																																																																					
	P A																																																																																																																																																																																					
<b>ACTIVIDADES CUBIERTA</b>	1) LIMPIEZA      2) CONSOLIDACION DE CUMBREIRA      3) LIBERACION DE ELEMENTOS 4) REINTEGRACION DE PIEZAS      5) CONSOLIDACION DE GARGOLA																																																																																																																																																																																					
<b>ACTIVIDADES DE INTERVENCIÓN PROPUESTAS</b>	<table border="1" style="width: 100%; border-collapse: collapse;"> <tr> <td style="width: 100px;">GARGOLA DETERIORADA</td> <td></td> <td></td> <td></td> <td></td> <td></td> <td></td> <td></td> <td></td> <td></td> <td></td> <td></td> <td></td> <td></td> <td></td> <td></td> <td></td> <td></td> <td></td> <td></td> </tr> <tr> <td>SUCIEDAD</td> <td></td> <td></td> <td></td> <td></td> <td></td> <td></td> <td></td> <td></td> <td></td> <td></td> <td></td> <td></td> <td></td> <td></td> <td></td> <td></td> <td></td> <td></td> <td></td> </tr> <tr> <td>HUMEDAD</td> <td></td> <td></td> <td></td> <td></td> <td></td> <td></td> <td></td> <td></td> <td></td> <td></td> <td></td> <td></td> <td></td> <td></td> <td></td> <td></td> <td></td> <td></td> <td></td> </tr> <tr> <td>LA MINA DETERIORADA</td> <td></td> <td></td> <td></td> <td></td> <td></td> <td></td> <td></td> <td></td> <td></td> <td></td> <td></td> <td></td> <td></td> <td></td> <td></td> <td></td> <td></td> <td></td> <td></td> </tr> <tr> <td>PERDIDA DE ELEMENTOS</td> <td></td> <td></td> <td></td> <td></td> <td></td> <td></td> <td></td> <td></td> <td></td> <td></td> <td></td> <td></td> <td></td> <td></td> <td></td> <td></td> <td></td> <td></td> <td></td> </tr> <tr> <td>DETERRIDAS TEMAS</td> <td></td> <td></td> <td></td> <td></td> <td></td> <td></td> <td></td> <td></td> <td></td> <td></td> <td></td> <td></td> <td></td> <td></td> <td></td> <td></td> <td></td> <td></td> <td></td> </tr> <tr> <td>CUMBREIRA DESNIVELADA</td> <td></td> <td></td> <td></td> <td></td> <td></td> <td></td> <td></td> <td></td> <td></td> <td></td> <td></td> <td></td> <td></td> <td></td> <td></td> <td></td> <td></td> <td></td> <td></td> </tr> <tr> <td>MACROFLORA</td> <td></td> <td></td> <td></td> <td></td> <td></td> <td></td> <td></td> <td></td> <td></td> <td></td> <td></td> <td></td> <td></td> <td></td> <td></td> <td></td> <td></td> <td></td> <td></td> </tr> <tr> <td>MICROFLORA</td> <td></td> <td></td> <td></td> <td></td> <td></td> <td></td> <td></td> <td></td> <td></td> <td></td> <td></td> <td></td> <td></td> <td></td> <td></td> <td></td> <td></td> <td></td> <td></td> </tr> </table>		GARGOLA DETERIORADA																				SUCIEDAD																				HUMEDAD																				LA MINA DETERIORADA																				PERDIDA DE ELEMENTOS																				DETERRIDAS TEMAS																				CUMBREIRA DESNIVELADA																				MACROFLORA																				MICROFLORA																			
GARGOLA DETERIORADA																																																																																																																																																																																						
SUCIEDAD																																																																																																																																																																																						
HUMEDAD																																																																																																																																																																																						
LA MINA DETERIORADA																																																																																																																																																																																						
PERDIDA DE ELEMENTOS																																																																																																																																																																																						
DETERRIDAS TEMAS																																																																																																																																																																																						
CUMBREIRA DESNIVELADA																																																																																																																																																																																						
MACROFLORA																																																																																																																																																																																						
MICROFLORA																																																																																																																																																																																						

**Proyecto de Mejoramiento de la Imagen Urbana de Villa Victoria, Municipio de Chinicuila, Michoacán**

Nº de Ficha  
**7N-08**

REGISTRO Y LEVANTAMIENTO DE FACHADAS DE INMUEBLES

ELEMENTOS REGISTRADOS	DETERIORS PRESENTES										ACTIVIDADES DE INTERVENCIÓN PROPUESTAS								
	RESANES CON CEMENTO	QUEBRADAS	FALTA DE JUNTOS	MICROFLORA	PULVERIZACIONES	PINTURA DETERIORADA	HUMEDAD ASCENDENTE	MACROFLORA	VAÑOS TAPADOS	PINTURA SOBRE MURO APARENTE	PIEDRAS SUJERAS	1	2	3	4	5	6	7	8
FACHADA																			
ACTIVIDADES MUIROS	1) LIMPIEZA 2) REJUNTEOS 3) CONSOLIDACIÓN DE APLANADOS 4) LIBERACIÓN DE APLANADOS 5) LIBERACIÓN DE PINTURA 6) CONSOLIDACIÓN DE PINTURA 7) RESTITUCIÓN DE PINTURAS 8) OTROS																		

ELEMENTOS REGISTRADOS	DETERIORS PRESENTES										ACTIVIDADES DE INTERVENCIÓN PROPUESTAS								
	GREJAS	RESANES INADECUADOS	FALTA DE CRISTALES	HUMEDADES	MICROFLORA	DETERIORADOS TABLEROS	PINTURA DETERIORADA	RECUBRIMIENTO INADECUADO	PIEZAS FALTANTES	ELEMENTOS ALABADOS	ELEMENTOS SOBRE PUESTOS	1	2	3	4	5	6	7	8
FACHADA																			
ACTIVIDADES CARPINTERIA	1) LIMPIEZA 2) RESANES 3) RESTITUCIONES 4) INJERTOS 5) APLICACIÓN DE PINTURA 6) TRATAMIENTO QUIMICO 7) LIBERACIÓN DE PINTURA 8) APLICACIÓN DE TINTA Y CERA																		

ELEMENTOS REGISTRADOS	DETERIORS PRESENTES										ACTIVIDADES DE INTERVENCIÓN PROPUESTAS										
	REPARACIONES INADECUADAS	DESGASTE DE PIEZAS	FRACTURAS	FALTA DE JUNTOS	PIEZAS FALTANTES	HUNDIMIENTOS	PIEZAS FRACATURADAS	DESGASTE POR ABRASION	HUMEDAD	PISOS SOBRE PUESTOS	MACROFLORA	MACROFLORA	1	2	3	4	5	6	7	8	9
PORTAL																					
ARRROYO																					
ACTIVIDADES PAVIMENTOS	1) LIMPIEZA 2) REJUNTEOS 3) RESTITUCIONES 4) INJERTOS 5) LIBERACIÓN DE PAVIMENTOS 6) CORRECCIÓN DE NIVELES 7) INTEGRACIÓN DE PAVIMENTOS 8) LIBERACIÓN DE RESANES 9) OTROS																				

ELEMENTOS REGISTRADOS	DETERIORS PRESENTES										ACTIVIDADES DE INTERVENCIÓN PROPUESTAS					
	CARENA DE HERBALES	OXIDO	ELEMENTO DENIVELADO	ASUECA DE ANCLAJES	PIEZAS ROTAS	PINTURA DETERIORADA	DESGASTES	ELEMENTO DESPLAZADO	AGREGADOS	1	2	3	4	5	6	
HERRERIA																
VENTANAS																
PUERTAS																
BALCONES																
ACTIVIDADES HERRERIA	1) LIMPIEZA 2) SOLDADURA 3) CONSOLIDACIÓN DE PINTURA 4) LIBERACIÓN DE PINTURA 5) APLICACIÓN DE PINTURA 6) LIBERACIÓN DE ELEMENTO AGREGADO 7) REPOSICIÓN DE ELEMENTOS															

ELEMENTOS REGISTRADOS	DETERIORS PRESENTES										ACTIVIDADES DE INTERVENCIÓN PROPUESTAS			
	CABLES ELECTRICOS	CABLES TELEFONICOS	TUBERIAS HIBRIDICAS	TUBERIAS SANITARIAS	ACCESORIOS EN DESUSO	ELEMENTO INADECUADO	ELEMENTO DETERIORADO	1	2	3	4			
FACHADA														
MURO														
MARCO														
VIGAS														
ARRASTRE														
PUERTA														
VENTANA														
ARRASTRE														
ZAPATA														
FUSTE														
BASE														
PISO														
INSTALACIONES	1) RETIRO 2) OCULTAR 3) SUSTITUIR 4) REPARAR 5) ADECUAR													

Proyecto de Mejoramiento de la Imagen Urbana de Villa Victoria, Municipio de Chinicuila, Michoacán		7N-09																																																																																																																																																	
REGISTRO Y LEVANTAMIENTO DE FACHADAS DE INMUEBLES																																																																																																																																																			
FACHADA																																																																																																																																																			
																																																																																																																																																			
LOCALIZACIÓN																																																																																																																																																			
Estado Michoacán Municipio Chinicuila Localidad Villa Victoria Colonia Centro Calle y N° Pino Suarez s/n Entre las Calles Revolución Norte y 20 de Noviembre																																																																																																																																																			
IDENTIFICACIÓN																																																																																																																																																			
Tipología Vivienda Uso Original Casa Habitación Uso Actual Casa Habitación Frente 7.57m Fachada 23.91m2 Fecha Febrero de 2006 Registro de investigación Dibujó Rodrigo García Mier N° de Fotografía 93																																																																																																																																																			
NOTAS																																																																																																																																																			
Se propone realizar aplanados y pintura en fachada, resanes de fracturas en banqueta y guarnición.																																																																																																																																																			
CROQUIS DE UBICACIÓN		VALOR																																																																																																																																																	
		<table border="1" style="width: 100%; border-collapse: collapse;"> <thead> <tr> <th rowspan="2">ELEMENTOS REGISTRADOS</th> <th colspan="6">DETERIORS PRESENTES</th> <th colspan="5">ACTIVIDADES DE INTERVENCIÓN PROPUESTAS</th> </tr> <tr> <th>MICROFLORA</th> <th>MACROFLORA</th> <th>CUMBRERA DESVELADA</th> <th>TEJAS DETERIORADAS</th> <th>PERDIDA DE ELEMENTOS</th> <th>LAMINA DETERIORADA</th> <th>HUELEDA</th> <th>SUCIEDAD</th> <th>GARGOLA DETERIORADA</th> <th>1</th> <th>2</th> <th>3</th> <th>4</th> <th>5</th> </tr> </thead> <tbody> <tr> <td>CUBIERTA</td> <td></td><td></td><td></td><td></td><td></td><td></td><td></td><td></td><td></td><td></td><td></td><td></td><td></td><td></td> </tr> <tr> <td>PLANA</td> <td>PB</td><td></td><td></td><td></td><td></td><td></td><td></td><td></td><td></td><td></td><td></td><td></td><td></td><td></td> </tr> <tr> <td></td> <td>PA</td><td></td><td></td><td></td><td></td><td></td><td></td><td></td><td></td><td></td><td></td><td></td><td></td><td></td> </tr> <tr> <td>INCLINADA</td> <td>PB</td><td></td><td></td><td></td><td></td><td></td><td></td><td></td><td></td><td></td><td></td><td></td><td></td><td></td> </tr> <tr> <td></td> <td>PA</td><td></td><td></td><td></td><td></td><td></td><td></td><td></td><td></td><td></td><td></td><td></td><td></td><td></td> </tr> <tr> <td>2 AGUAS</td> <td>PB</td><td></td><td></td><td></td><td></td><td></td><td></td><td></td><td></td><td></td><td></td><td></td><td></td><td></td> </tr> <tr> <td></td> <td>PA</td><td></td><td></td><td></td><td></td><td></td><td></td><td></td><td></td><td></td><td></td><td></td><td></td><td></td> </tr> <tr> <td>ACTIVIDADES CUBIERTA</td> <td colspan="13">                     1) LIMPIEZA    2) CONSOLIDACIÓN DE CUMBRERA    3) LIBERACIÓN DE ELEMENTOS                      4) REINTEGRACIÓN DE PIEZAS    5) CONSOLIDACIÓN DE GARGOLA                 </td> </tr> </tbody> </table>	ELEMENTOS REGISTRADOS	DETERIORS PRESENTES						ACTIVIDADES DE INTERVENCIÓN PROPUESTAS					MICROFLORA	MACROFLORA	CUMBRERA DESVELADA	TEJAS DETERIORADAS	PERDIDA DE ELEMENTOS	LAMINA DETERIORADA	HUELEDA	SUCIEDAD	GARGOLA DETERIORADA	1	2	3	4	5	CUBIERTA															PLANA	PB															PA														INCLINADA	PB															PA														2 AGUAS	PB															PA														ACTIVIDADES CUBIERTA	1) LIMPIEZA    2) CONSOLIDACIÓN DE CUMBRERA    3) LIBERACIÓN DE ELEMENTOS 4) REINTEGRACIÓN DE PIEZAS    5) CONSOLIDACIÓN DE GARGOLA												
ELEMENTOS REGISTRADOS	DETERIORS PRESENTES						ACTIVIDADES DE INTERVENCIÓN PROPUESTAS																																																																																																																																												
	MICROFLORA	MACROFLORA	CUMBRERA DESVELADA	TEJAS DETERIORADAS	PERDIDA DE ELEMENTOS	LAMINA DETERIORADA	HUELEDA	SUCIEDAD	GARGOLA DETERIORADA	1	2	3	4	5																																																																																																																																					
CUBIERTA																																																																																																																																																			
PLANA	PB																																																																																																																																																		
	PA																																																																																																																																																		
INCLINADA	PB																																																																																																																																																		
	PA																																																																																																																																																		
2 AGUAS	PB																																																																																																																																																		
	PA																																																																																																																																																		
ACTIVIDADES CUBIERTA	1) LIMPIEZA    2) CONSOLIDACIÓN DE CUMBRERA    3) LIBERACIÓN DE ELEMENTOS 4) REINTEGRACIÓN DE PIEZAS    5) CONSOLIDACIÓN DE GARGOLA																																																																																																																																																		

**Proyecto de Mejoramiento de la Imagen Urbana de Villa Victoria, Municipio de Chinicuilá, Michoacán**

W de folio:

**7N-09**

REGISTRO Y LEVANTAMIENTO DE FACHADAS DE INMUEBLES

ELEMENTOS REGISTRADOS	DETERIORS PRESENTES							ACTIVIDADES DE INTERVENCIÓN PROPUESTAS												
	RESASAS CON CEMENTO	QUEDEDADES	FALTA DE JUNTOS	MICROFLORA	PLIVERIZACIONES	PINTURA DETERIORADA	HUMEDAD ASCENCIONAL	MACROFLORA	PINTURA SOBRE PINTURA	MANOS TAPADOS	PINTURA SOBRE PINTURA	1	2	3	4	5	6	7	8	
FACHADA																				
ACTIVIDADES MUIROS																				
	1) LIMPIEZA		2) REJUNTOS		3) CONSOLIDACIÓN DE APLANADOS		4) LIBERACIÓN DE APLANADOS		5) LIBERACIÓN DE PINTURA		6) CONSOLIDACIÓN DE PINTURA		7) RESTITUCIÓN DE PINTURAS		8) OTROS					

ELEMENTOS REGISTRADOS	DETERIORS PRESENTES										ACTIVIDADES DE INTERVENCIÓN PROPUESTAS						
	CARENCIA DE HERBELES	OXIDO	ELEMENTO DESINTEGRADO	AUSENCIA DE ANIELES	PIEZAS ROTAS	PINTURA DETERIORADA	DESGASTES	DESGASTOS	ELEMENTO DESPLAZADO	AGREGADOS	1	2	3	4	5	6	7
FACHADA																	
HERRERIA																	
	P B		P A		P B		P A		P B		P A		P B		P A		
VENTANAS																	
PUERTAS																	
BALCONES																	
ACTIVIDADES HERRERIA	1) LIMPIEZA		2) SOLDADURA		3) CONSOLIDACIÓN DE PINTURA		4) LIBERACIÓN DE PINTURA		5) APLICACIÓN DE PINTURA		6) LIBERACIÓN DE ELEMENTO AGREGADO		7) REPOSICIÓN DE ELEMENTOS				

ELEMENTOS REGISTRADOS	DETERIORS PRESENTES										ACTIVIDADES DE INTERVENCIÓN PROPUESTAS										
	GREITAS	RESASOS	RESASOS	FALTA DE REJUNTOS	CRISTALES	HUMEDADES	MICROFLORA	TABLEROS DETERIORADOS	PINTURA DETERIORADA	RECUBRIMIENTO	PIEZAS FALTANTES	ELEMENTOS ALABADOS	ELEMENTOS AGREGADOS O SOBREPUESTOS	1	2	3	4	5	6	7	8
FACHADA																					
CARPINTERIA																					
	P B		P A		P B		P A														
VENTANAS																					
PUERTAS																					
ACTIVIDADES CARPINTERIA	1) LIMPIEZA		2) RESANES		3) RESTITUCIONES		4) INVERTOS		5) APLICACIÓN DE PINTURA		6) TRATAMIENTO QUIMICO		7) LIBERACIÓN DE PINTURA		8) APLICACIÓN DE TINTA Y CERA						

ELEMENTOS REGISTRADOS	DETERIORS PRESENTES													ACTIVIDADES DE INTERVENCIÓN PROPUESTAS								
	REPARACIONES	DESCASTE DE PIEZAS	FRATURAS	FALTA DE JUNTOS	PIEZAS FALTANTES	HUNDIMIENTOS	FRATURAS	DESCASTE POR ABRASION	HUMEDAD	PIES SOBREPUESTOS	MACROFLORA	MACROFLORA	MICROFLORA	1	2	3	4	5	6	7	8	9
PORTAL																						
PAVIMENTOS																						
	GUARNICIÓN		PISOS		REGISTROS		RAMPAS		ESCALINATAS		GUARNICIÓN		CALLE		REGISTROS		BANQUETAS					
ARROYO VEHICULAR																						
ACTIVIDADES PAVIMENTOS	1) LIMPIEZA		2) REJUNTOS		3) RESTITUCIONES		4) INVERTOS		5) LIBERACIÓN DE PAVIMENTOS		6) CORRECCIÓN DE NIVELES		7) INTEGRACIÓN DE PAVIMENTOS		8) LIBERACIÓN DE RESANES		9) OTROS					

ELEMENTOS REGISTRADOS	DETERIORS PRESENTES										ACTIVIDADES DE INTERVENCIÓN PROPUESTAS											
	CABLES ELECTRICOS	CABLES TELEFONICOS	TUBERIAS HIDRAULICAS	TUBERIAS SANITARIAS	ACCESORIOS EN DESUSO	ELEMENTO INDECUADO	ELEMENTO DETERIORADO	1	2	3	4	5										
INSTALACIONES																						
	MUIRO		MARCO		VIGAS		ARRASTRE		PUERTA		VENTANA		ARRASTRE		ZAPATA		FUSTE		BASE		PISO	
HIDRAULICA, SANITARIA, ELECTRICA, TELEFONICA																						
INSTALACIONES	1) RETIRO		2) OCULTAR		3) SUSTITUIR		4) REPARAR		5) ADECUAR													

## 7.4 Conclusión del estado actual

Debido a las características formales y ambientales que presenta la localidad de Villa Victoria propias de una sociedad Folk o urbano-al encontrarse inscrita en un entorno rural, su posición geográfica que la mantuvo y mantiene aun a salvo de la conurbación con cualquier otra entidad urbana, la topografía que enmarca su emplazamiento llegó a convertirse con el paso de los años en una barrera protectora.

Aunque las vías de comunicación terrestre comunicaban la localidad con la red carretera regional, esta no se encontraban en optimas condiciones hasta que hace algunos años se realizó la consolidación de la comunicación terrestre que comunican con los centros urbanos de población, este hecho dio margen a una mas rápida afluencia vehicular al tiempo que incrementó la concurrencia de visitantes y el movimiento comercial, mas aun al tratarse de una cabecera municipal que atiende a 67 comunidades. A pesar de la importancia que tiene como cabecera municipal se observó un deterioro de la imagen urbana del primer cuadro de la población donde se encuentran los puntos más importantes de reunión y concurrencia de los habitantes de Villa Victoria y las comunidades cercanas.

El crecimiento lento que se observo desde la creación de la localidad, en la última década ha sido más evidente en cuanto a las obras construidas de equipamiento urbano, y las modificaciones sufridas en sus edificaciones han cambiado la estructura visual de las calles, al ir cambiando las cubiertas de tejado por cubiertas planas de concreto, el cambio de materiales de construcción como el adobe y el tabique aparente, actualmente el 80% de las edificaciones conserva cubiertas inclinadas de lamina y Tejado, el resto se reparten entre cubiertas de lamina y de concreto.

No existe señalética ni nomenclatura de domicilios y en algunos casos tampoco de calles y la iluminación de de calles solo existe en puntos cercanos a la plaza de la localidad y a la presidencia municipal, e lo que confiere al mobiliario urbano se cuenta con bancas de herrería tubular y botes contenedores de basura en la plaza.

Sin ser un poblado histórico, Villa Victoria tiene una gran importancia para sus pobladores y las comunidades cercanas, es así como se concluye la necesidad de un mejoramiento en su imagen urbana que optimice la calidad de vida de su población.



## 7.4 Conclusión del estado actual

Debido a las características formales y ambientales que presenta la localidad de Villa Victoria propias de una sociedad Folk o urbano-al encontrarse inscrita en un entorno rural, su posición geográfica que la mantuvo y mantiene aun a salvo de la conurbación con cualquier otra entidad urbana, la topografía que enmarca su emplazamiento llegó a convertirse con el paso de los años en una barrera protectora.

Aunque las vías de comunicación terrestre comunicaban la localidad con la red carretera regional, esta no se encontraban en optimas condiciones hasta que hace algunos años se realizó la consolidación de la comunicación terrestre que comunican con los centros urbanos de población, este hecho dio margen a una mas rápida afluencia vehicular al tiempo que incrementó la concurrencia de visitantes y el movimiento comercial, mas aun al tratarse de una cabecera municipal que atiende a 67 comunidades. A pesar de la importancia que tiene como cabecera municipal se observó un deterioro de la imagen urbana del primer cuadro de la población donde se encuentran los puntos más importantes de reunión y concurrencia de los habitantes de Villa Victoria y las comunidades cercanas.

El crecimiento lento que se observo desde la creación de la localidad, en la última década ha sido más evidente en cuanto a las obras construidas de equipamiento urbano, y las modificaciones sufridas en sus edificaciones han cambiado la estructura visual de las calles, al ir cambiando las cubiertas de tejado por cubiertas planas de concreto, el cambio de materiales de construcción como el adobe y el tabique aparente, actualmente el 80% de las edificaciones conserva cubiertas inclinadas de lamina y Tejado, el resto se reparten entre cubiertas de lamina y de concreto.

No existe señaletica ni nomenclatura de domicilios y en algunos casos tampoco de calles y la iluminación de de calles solo existe en puntos cercanos a la plaza de la localidad y a la presidencia municipal, e lo que confiere al mobiliario urbano se cuenta con bancas de herrería tubular y botes contenedores de basura en la plaza.

Sin ser un poblado histórico, Villa Victoria tiene una gran importancia para sus pobladores y las comunidades cercanas, es así como se concluye la necesidad de un mejoramiento en su imagen urbana que optimice la calidad de vida de su población.

## 8. PROYECTO DE MEJORAMIENTO DE IMAGEN URBANA

### 8.1 Paleta de color propuesta

La paleta de colores propuesta fue tomada de los colores existentes en las fachadas de las edificaciones.

A continuación se observan algunos ejemplos de los colores existentes en la paleta de color existente.



De acuerdo con la paleta de colores existentes se propuso la siguiente paleta de colores:

## PALETA DE COLORES

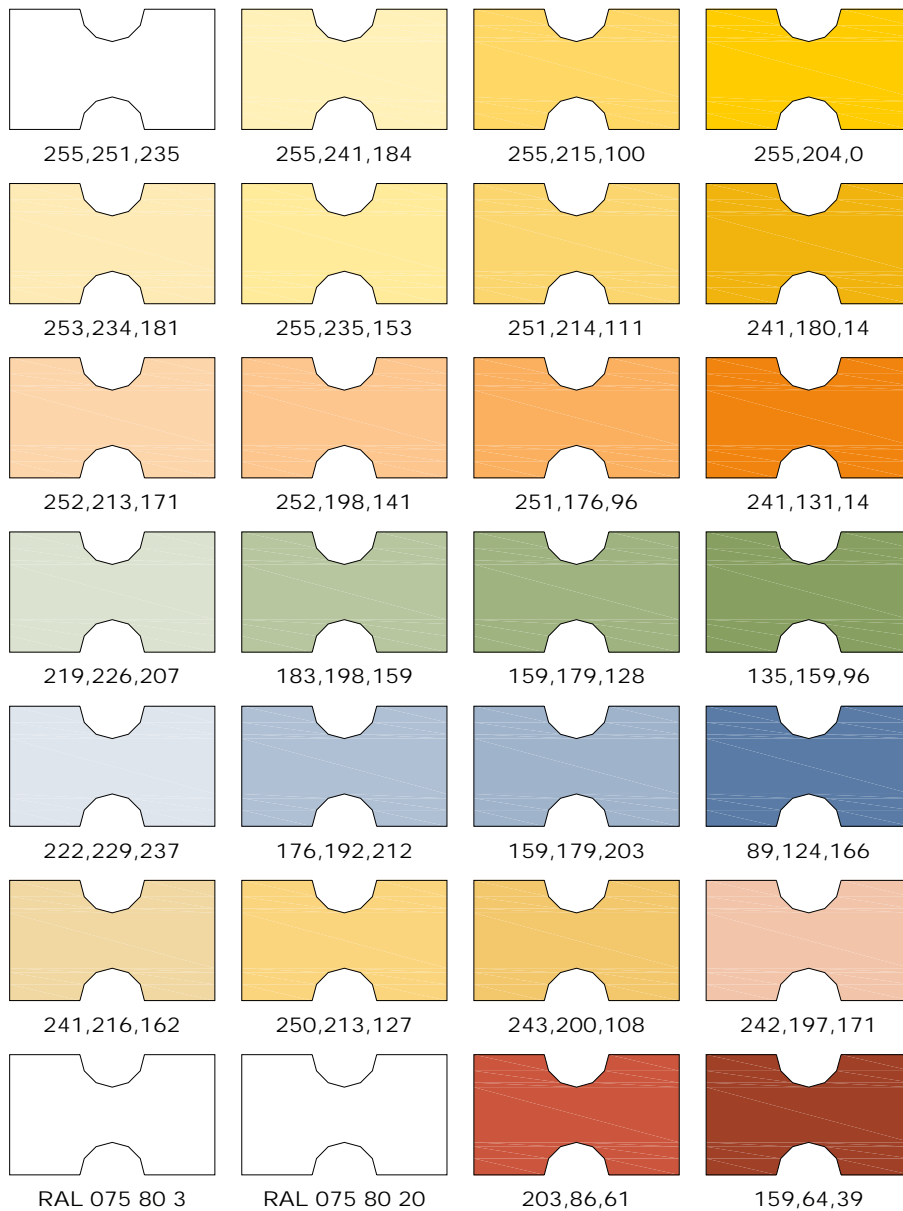

## 8.2 Larguillos del Estado Resultante del Proyecto

Las intervenciones marcadas en las fichas de registro se observan en los larguillos del Estado Resultante.

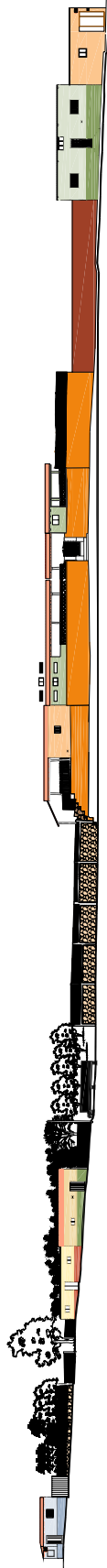

## Av. Francisco I. Madero

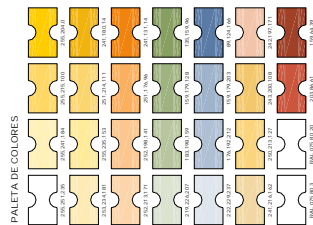

Proyecto de Mejoramiento de la Imagen Urbana de Villa Victoria, Municipio de Chinicuilá, Michoacán	
ESTADO RESULTANTE EN FACHADAS DE INMUEBLES	
LOCALIZACIÓN	CROQUIS DE UBICACIÓN
Estado Michoacán Municipio Chinicuilá Localidad Villa Victoria Colonia Centro Calle Avenida Francisco I. Madero Entre las Calles Matamoros y Miguel Silva Norte.	
Fecha Septiembre de 2006 Dibujo Eduardo Noel Villa Ortiz	1N
Clave de Manzana:	

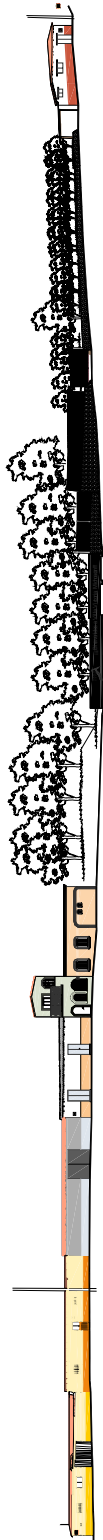

Av. Francisco I. Madero

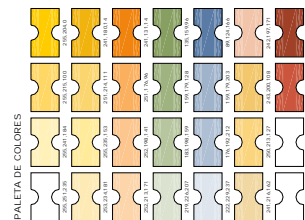

Proyecto de Mejoramiento de la Imagen Urbana de Villa Victoria, Municipio de Chinicuilá, Michoacán	
ESTADO RESULTANTE EN FACHADAS DE EDIFICIOS	
LOCALIZACIÓN	CROQUIS DE UBICACIÓN
Estado Michoacán Municipio Chinicuilá Localidad Villa Victoria Colonia Centro Calle Avenida Francisco I. Madero Entre las Calles Matamoros y Miguel Silva Sur.	
Fecha Septiembre de 2006 Dibujo Rodrigo García Mier	1N
Hlane de Manzana:	



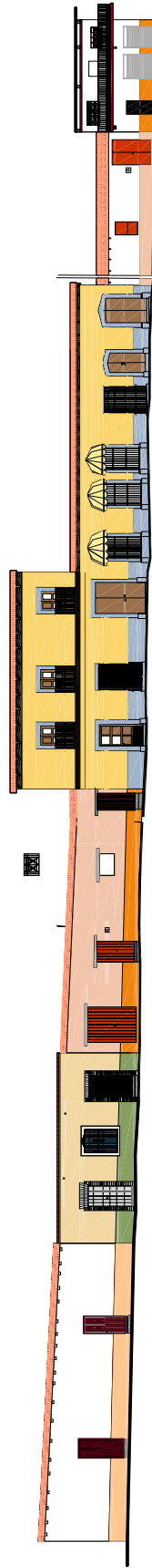

### Av. Francisco I. Madero

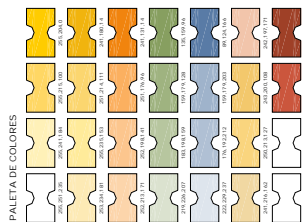

Proyecto de Mejoramiento de la Imagen Urbana de Villa Victoria, Municipio de ChinicUILa, Michoacán ESTADO RESULTANTE EN FACHADAS DE INMUEBLES	
LOCALIZACIÓN	Estado Michoacán Municipio ChinicUILa Localidad Villa Victoria Colonia Centro Calle Avenida Francisco I. Madero Entre las Calles Miguel Silva Norte y Lic. Arriaga Rivera Norte. Fecha Septiembre de 2006 Dibujo Eduardo Noel Villa Ortiz Clave de Manzana: <b>2N</b>
CROQUIS DE UBICACIÓN	





Av. Francisco I. Madero

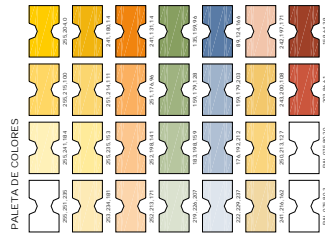

<p>Proyecto de Mejoramiento de la Imagen Urbana de Villa Victoria, Municipio de Chinicuilá, Michoacán</p> <p>ESTADO RESULTANTE DE LAS FACHADAS DE INMUEBLES</p>	
<p>LOCALIZACIÓN</p> <p>Estado Michoacán Municipio Chinicuilá Localidad Villa Victoria Colonia Centro Calle Aventida Francisco I. Madero Entre las Calles Miguel Silva Sur y Lic. Arriaga Rivera Sur.</p> <p>Fecha Septiembre de 2006 Dibujó Rodrigo García Mier</p> <p>Clave de Manzana: <b>2S</b></p>	<p>CROQUIS DE UBICACIÓN</p>



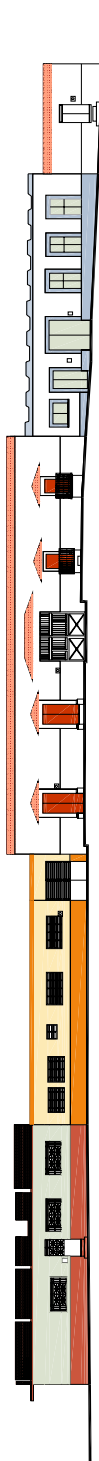

## Av. Francisco I. Madero

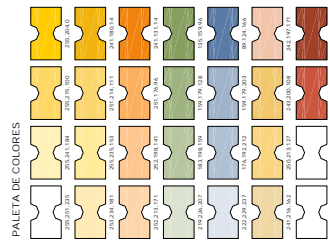

Proyecto de Mejoramiento de la Imagen Urbana de Villa Victoria, Municipio de ChinicUILa, Michoacán ESTADO RESULTANTE EN FACEDAS DE INMUEBLES	
<b>LOCALIZACIÓN</b> Estado Michoacán Municipio ChinicUILa Localidad Villa Victoria Colonia Centro Calle Avenida Francisco I. Madero Entre las Calles Lic. Arriaga Rivera Norte y 5 de Mayo Norte.	<b>CROQUIS DE UBICACIÓN</b> 
Fecha Septiembre de 2006 Dibujo Eduardo Noel Villa Ortiz	<b>3N</b> Clave de Manzana:

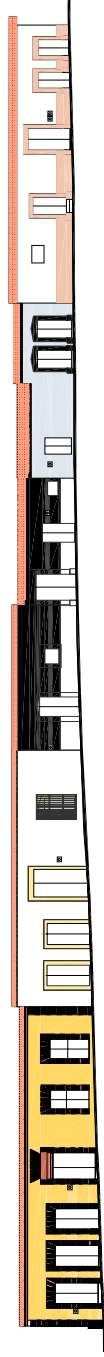

### Av. Francisco I. Madero

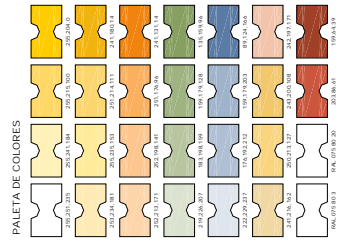

<p>Proyecto de Mejoramiento de la Imagen Urbana de Villa Victoria, Municipio de ChinicUILa, MichoacÁN</p>	
<p>ESTADO RESULTANTE EN FACIADAS DE MANZANAS</p>	
<p>LOCALIZACION</p> <p>Estado MichoacÁN Municipio ChinicUILa Localidad Villa Victoria Colonia Centro Entre las Calles Lic. Arriaga Rivera Sur y 5 de Mayo Sur. Fecha Septiembre de 2006 Dibujo: Rodrigo Garcia Mier</p>	<p>CROQUIS DE UBICACION</p>
<p>Clave de Manzana: <b>3S</b></p>	

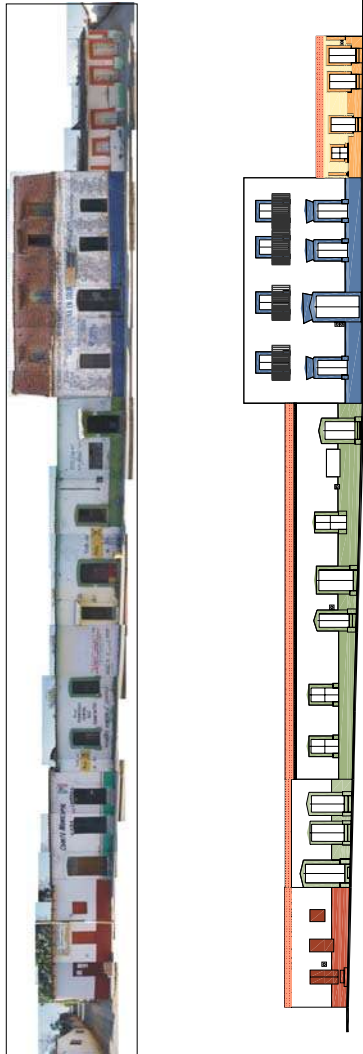

### Av. Francisco I. Madero

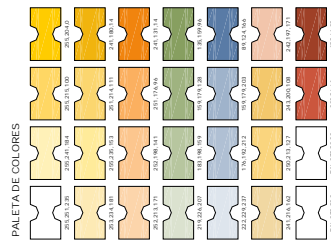

Proyecto de Mejoramiento de la Imagen Urbana de Villa Victoria, Municipio de ChinicUILa, MichoacÁN	
ESTADO RESULTANTE EN FACHADAS DE INMUEBLES	
LOCALIZACIÓN Estado MichoacÁN Municipio ChinicUILa Localidad Villa Victoria Colonia Centro Calle Avenida Francisco I. Madero Entre las Calles 5 de Mayo Norte y Lazaro Cardenas Norte. Fecha Septiembre de 2006 Dibujó Eduardo Noel Villa Ortiz Clave de Manzana:	CROQUIS DE UBICACIÓN 
<h1>4N</h1>	

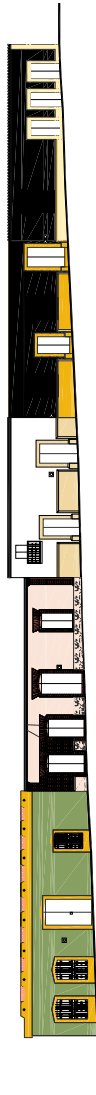

Av. Francisco I. Madero

PALETA DE COLORES

206.019.2412	210.019.2413	215.019.2414	218.019.2415	220.019.2416	222.019.2417	224.019.2418	226.019.2419	228.019.2420	230.019.2421	232.019.2422	234.019.2423	236.019.2424	238.019.2425	240.019.2426	242.019.2427	244.019.2428	246.019.2429	248.019.2430	250.019.2431	252.019.2432



Proyecto de Mejoramiento de la Imagen Urbana de Villa Victoria, Municipio de ChinicUILa, Michoacán	
ESTADO RESULTANTE EN FACHADAS DE INMUEBLES	
LOCALIZACION	Estado Michoacán Municipio ChinicUILa Localidad Villa Victoria Colonia Centro Calle Avenida Francisco I. Madero Entre las Calles 5 de Mayo Sur y Lazaro Cárdenas Sur
CROQUIS DE UBICACION	
	Fecha Septiembre de 2006 Dibujó Rodrigo García Mier
	Clave de Manzana: <b>4S</b>



### Av. Francisco I. Madero

PALETA DE COLORES

202-214-001	202-214-002	202-214-003	202-214-004	202-214-005	202-214-006	202-214-007	202-214-008	202-214-009	202-214-010
202-214-011	202-214-012	202-214-013	202-214-014	202-214-015	202-214-016	202-214-017	202-214-018	202-214-019	202-214-020
202-214-021	202-214-022	202-214-023	202-214-024	202-214-025	202-214-026	202-214-027	202-214-028	202-214-029	202-214-030
202-214-031	202-214-032	202-214-033	202-214-034	202-214-035	202-214-036	202-214-037	202-214-038	202-214-039	202-214-040
202-214-041	202-214-042	202-214-043	202-214-044	202-214-045	202-214-046	202-214-047	202-214-048	202-214-049	202-214-050



Proyecto de Mejoramiento de la Imagen Urbana de Villa Victoria, Municipio de ChinicUILa, Michoacán	
ESTADO RESULTANTE EN FASES DE ANÁLISIS	
LOCALIZACIÓN	<p>Estado Michoacán</p> <p>Municipio ChinicUILa</p> <p>Localidad Villa Victoria</p> <p>Colonia Centro</p> <p>Calle Avenida Francisco I. Madero</p> <p>Entre las Calles Lazaro Cardenas Norte y Morelos Norte.</p> <p>Fecha Septiembre de 2006</p> <p>Dibujó Eduardo Noel Villa Ortiz</p>
CROQUIS DE UBICACIÓN	
<b>5N</b>	
Clave de Manzana:	

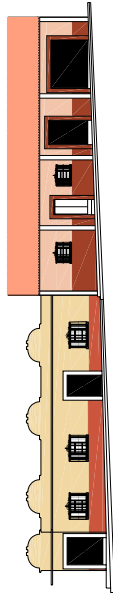

## Morelos Norte

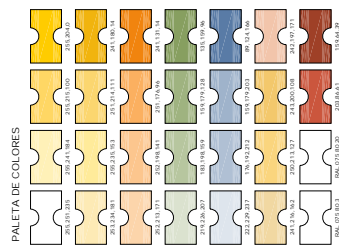

<p>Proyecto de Mejoramiento de la Imagen Urbana de Villa Victoria, Municipio de ChinicUILa, Michoacán</p> <p>ESTADO RESULTANTE EN FACHADAS DE INMUEBLES</p>	
<p>LOCALIZACIÓN</p> <p>Estado Michoacán Municipio ChinicUILa Localidad Villa Victoria Colonia Centro Calle Morelos Norte. Entre las Calles Emiliano Zapata y Av. Francisco I. Madero. Fecha Septiembre de 2006 Dibujo Eduardo Noel Villa Ortiz</p>	<p>CROQUIS DE UBICACIÓN</p>
<p>Clave de Manzana: <b>5Na</b></p>	

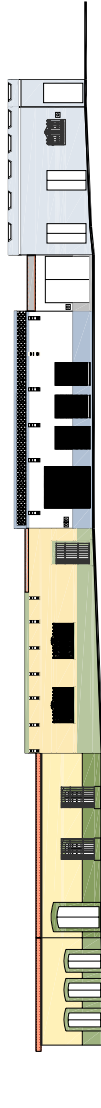

Av. Francisco I. Madero

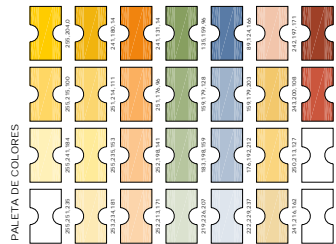

<p>Proyecto de Mejoramiento de la Imagen Urbana de Villa Victoria, Municipio de Chinicuilá, Michoacán</p> <p>ESTADO RESULTANTE EN FACHADAS DE INMUEBLES</p>	
<p>LOCALIZACION</p> <p>Estado Michoacán Municipio Chinicuilá Localidad Villa Victoria Colonia Centro Calle Avenida Francisco I. Madero Entre las Calles Lazaro Cardenas Sur y Morelos Sur. Fecha Septiembre de 2006 Dibujó Rodrigo Garcia Mier</p>	<p>CROQUIS DE UBICACION</p>
<p>Clave de Manzana: <b>5S</b></p>	





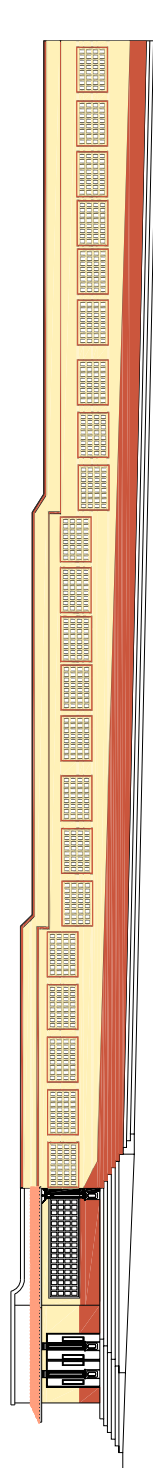

# Av. Francisco I. Madero

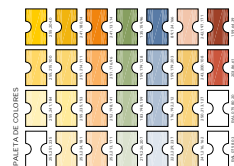

PROYECTO DE MEJORAMIENTO DE LA IMAGEN URBANA DE VILLA VICTORIA, MUNICIPIO DE CHINICUILA, MICHOACÁN	
LOCALIZACIÓN	ESTADO MICHOACÁN Municipio de Chinicuilá Localidad Villa Victoria Colonia Centro Calle Avenida Pino Suárez Entre las Calles Juárez y Revolución Norte.
	Fecha Septiembre de 2006 Dibujo Eduardo Noel Villa Ortiz
	Clave de Manera: <b>6N</b>
CROQUIS DE UBICACION	



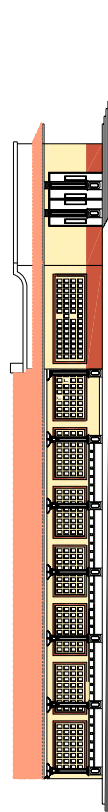

# Av. Francisco I. Madero

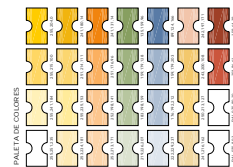

Proyecto de Mejoramiento de la Imagen Urbana de Villa Victoria, Municipio de Chinicuilá, Michoacán	
ESTADOS UNIDOS MEXICANOS DE BAJELLES	
CROQUIS DE UBICACIÓN	
LOCALIZACIÓN	
Estado Michoacán	Municipio Chinicuilá
Localidad Villa Victoria	Zona Centro
Entre las Calles Emiliano Zapata y Pino Suárez	Fecha Septiembre de 2006
Diseñó Eduardo Noel Villal Ortiz	6Na
Diseñó de Manzanera	



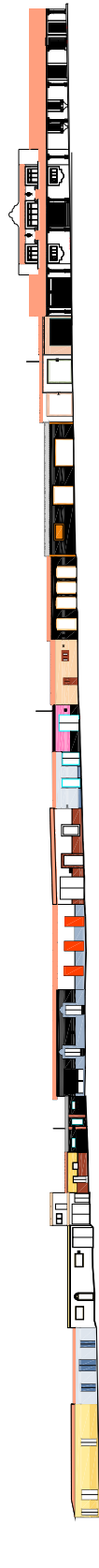

### Av. Francisco I. Madero

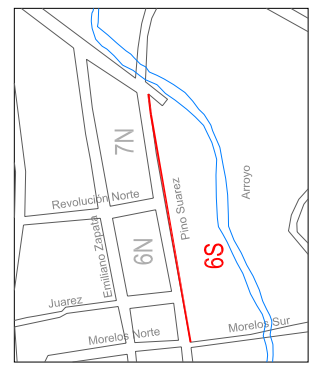
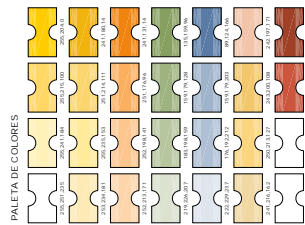

Proyecto de Mejoramiento de la Imagen Urbana de Villa Victoria, Municipio de Chinicuilá, Michoacán	
ESTADO RESUMIDA EN PAGINAS DE INMUEBLES	
LOCALIZACION	CROQUIS DE UBICACION
Estado Michoacán Municipio Chinicuilá Localidad Villa Victoria Colonia Centro Calle Avenida Pino Suárez Esquina con Morelos Sur.	
Fecha Septiembre de 2006 Dibujo: Rodrigo García Mier	<b>6N</b>
Clave de Manana:	

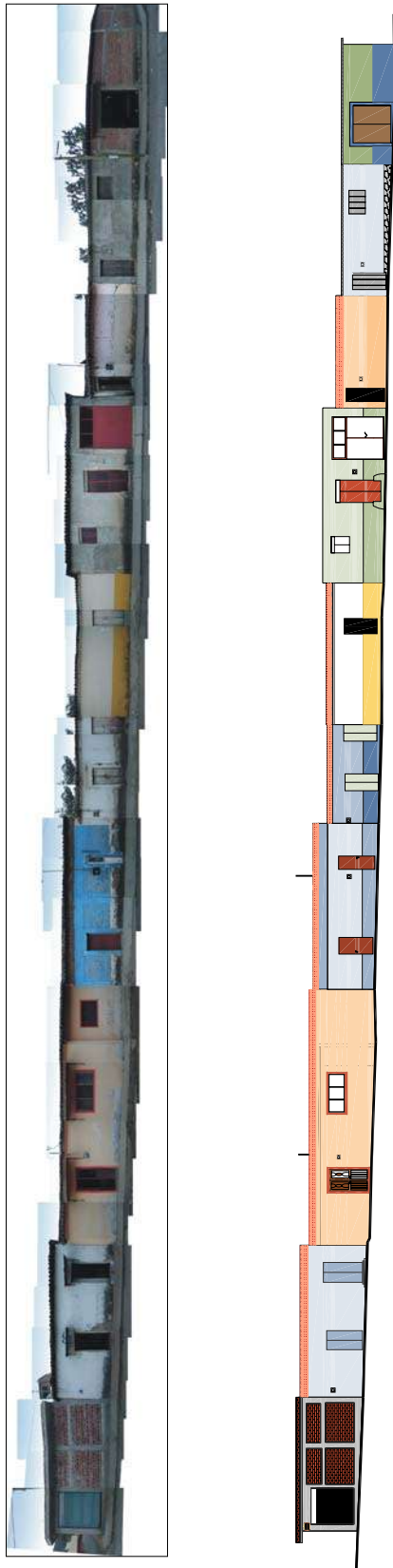

Av. Francisco I. Madero

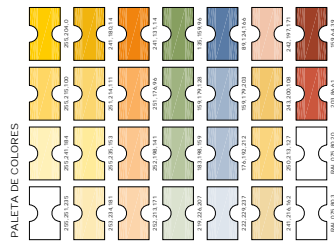

Proyecto de Mejoramiento de la Imagen Urbana de Villa Victoria, Municipio de Chinicuilá, Michoacán	
ESTADO RESULTANTE DE OPERACIONES DE INGENIERERÍA	
LOCALIZACIÓN	CROQUIS DE UBICACIÓN
Estado Michoacán Municipio Chinicuilá Localidad Villa Victoria Colonia Centro Calle Pino Suarez. Entre las Calles Revolución Norte y 20 de Noviembre.	
Fecha: Septiembre de 2006 Dibujo: Rodrigo Garcia Mier	7N
Clave de Manzana:	7N

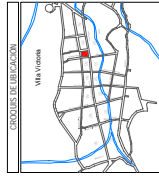
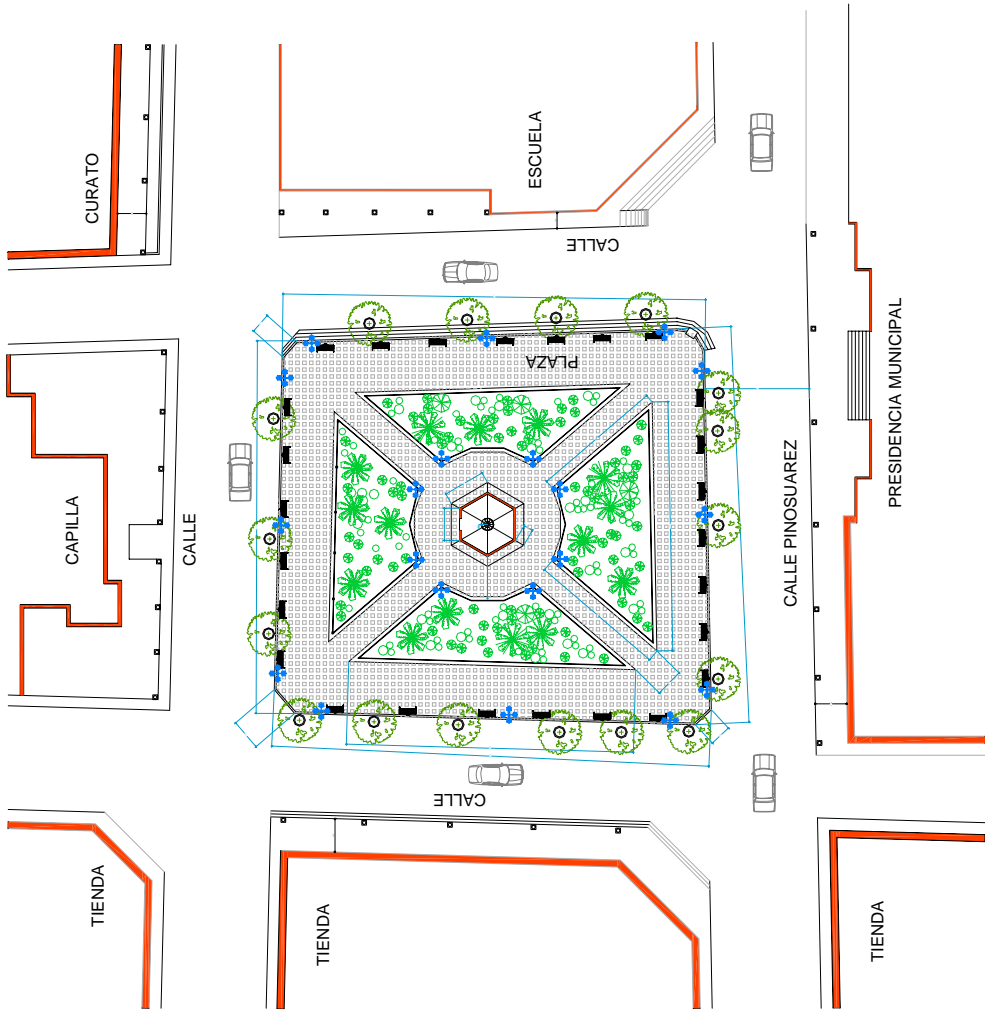

Proyecto de Mejoramiento de la Imagen Urbana de Villa Victoria, Municipio de Chinicuilá, Michoacán	
ESTADOS UNIDOS MEXICANOS	
LOCALIDAD	
Estado Michoacán	Municipio Chinicuilá
Localidad Villa Victoria	Colonia Centro
Entre las Calles Morales Marín, Juárez, Emiliano Zapata y Pino Suárez.	
Fecha Septiembre de 2006	Escala:
Proyecto: Rodrigo García Mier y Eduardo Noel Villa Ortiz	
Plano de Conjunto Plaza Central de Villa Victoria	
A1	

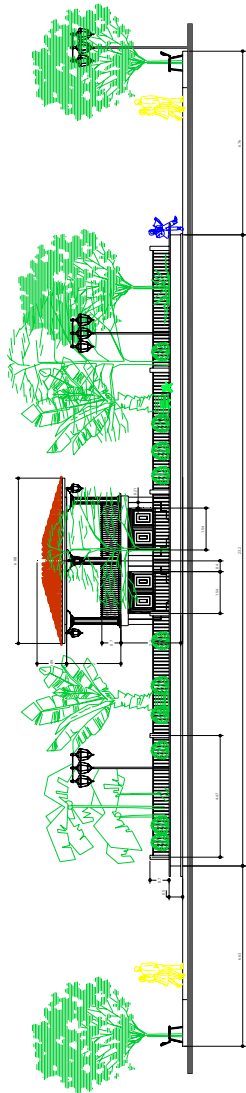
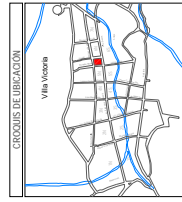

PLAZA

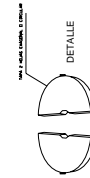
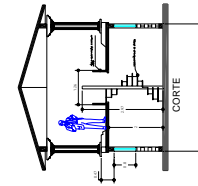
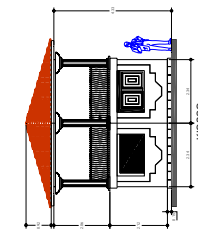

Proyecto de Mejoramiento de la Imagen Urbana de Villa Victoria, Municipio de Chinicuilá, Michoacán EDIFICIO DE PLAZA DE CHINICUILA (MICH.)	
LOCALIZACIÓN	
ESTADO:	MICHOACÁN
MUNICIPIO:	CHINICUILA
LOCALIDAD:	VILLA VICTORIA
COORDENADAS:	Entre las Calles Meneses Nieto, Juárez, Emiliano Zapata y Pío Sotelo.
Fecha:	Septiembre de 2005
ESCALA:	
Proyecto Rodrigo García Mier y Eduardo Noel Villa Ortiz	
Alzado Plaza Central de Villa Victoria	
A2	

### Banca

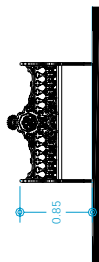

ALZADO FRONTAL

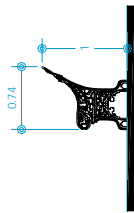

ALZADO LATERAL

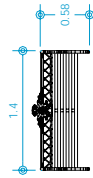

PLANTA

### Bote de Basura



PLANTA

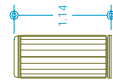

ALZADO

### Nomenclatura de Calle y Sentido de circulación

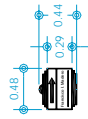

ALZADO

### Luminarias



PLANTA

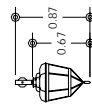

ALZADO FRONTAL

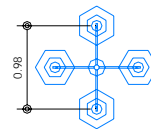

PLANTA

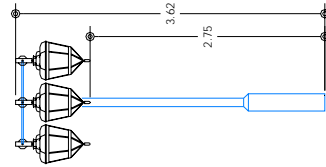

ALZADO FRONTAL

Proyecto de Mejoramiento de la Imagen Urbana de Villa Victoria, Municipio de Chinicuilá, Michoacán <small>ESPANES GARCÍA Y EDUARDO NOEL VILLA ORTIZ</small>	
LOCALIZACIÓN	
ESCALA	
ESPECIFICACIONES	
Municipio	Chinicuilá
Localidad	Villa Victoria
Colonia	Centro
Entre las Calles	Morelos Norte - Juárez
Emplazamiento	Zapata y Pino Suárez
Fecha	Septiembre de 2006
Escala	
Proyecto: Rodrigo García Mier y Eduardo Noel Villa Ortiz	
Plano de Mobiliario <b>M1</b>	

### 8.3 Propuesta de Mobiliario.

Para el mobiliario se propone bancas, luminarias, botes de basura y nomenclatura de calles con el sentido de circulación vial.

Banca

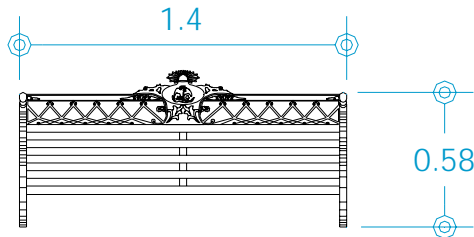

PLANTA

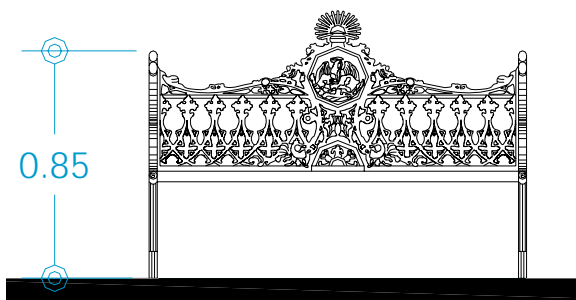

ALZADO FRONTAL

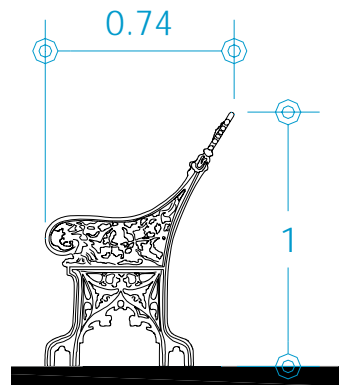

ALZADO LATERAL

Luminarias

Sobre paramento

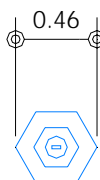

PLANTA

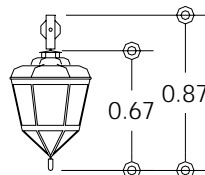

ALZADO FRONTAL

De poste

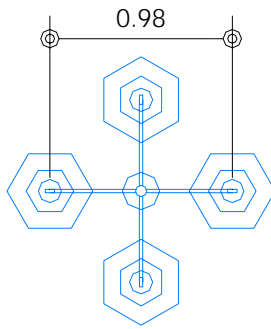

PLANTA

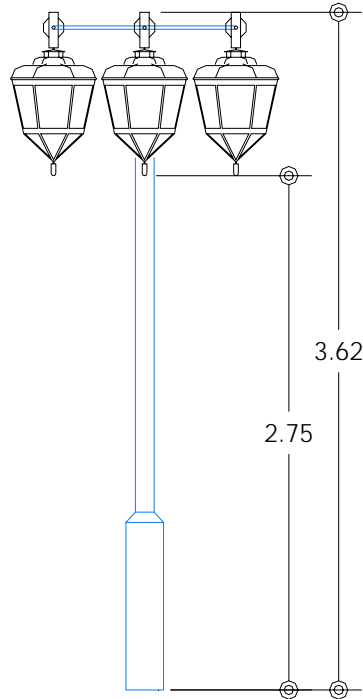

ALZADO FRONTAL

Bote de Basura

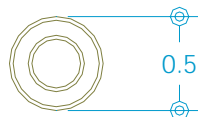

PLANTA

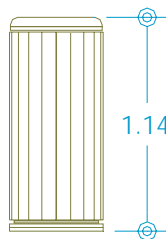

ALZADO



Nomenclatura de Calles y sentido de circulación vial

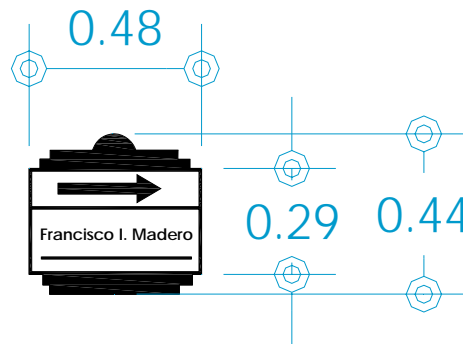

ALZADO

8.4 Conceptos y precios unitarios

Para el proyecto se consideraron los siguientes conceptos y precios unitarios, debido a la magnitud del la zona de intervención se puede realizar en diferentes etapas es por eso que no se presento un presupuesto final del costo ya que los precios pueden variar.

Clave	Nombre	Unidad	PU
<b>TRABAJOS PRELIMINARES</b>			
TP-01	CONSTRUCCIÓN DE BODEGA PROVISIONAL PARA OBRA, ESTRUCTURADA CON MADERA DE TERCERA Y CUBIERTA CON LÁMINA ACANALADA GALVANIZADA. INCLUYE MATERIALES, MANO DE HERRAMIENTA Y EQUIPOS NECESARIOS ASÍ COMO SU DESMONTAJE Y RETIRO AL FINAL DE LA INTERVENCIÓN.	pza	9,225.40
TP-02	SUMINISTRO E INSTALACIÓN DE LETRERO NOMINATIVO DE OBRA DE 2.50 X 2.00 MTS. HECHO A BASE DE LÁMINA NEGRA CAL. 24 COLOCADA SOBRE BASTIDOR DE MADERA DE PINO DE 4"X4" CON REFUERZO INTERMEDIO, DIAGONALES Y POSTES, ROTULANDO LA INFORMACIÓN QUE FIJE LA DEPENDENCIA. INCLUYE FIJACIÓN EN EL SITIO MARCADO POR LA SUPERVISIÓN, ACARREOS,	pza	3,513.15

ELEVACIONES, MATERIAL, MANO DE OBRA,  
HERRAMIENTA Y EQUIPO.

TP-03	SUMINISTRO Y COLOCACIÓN DE TAPIAL DE PROTECCIÓN ARMADO CON TUBO GALVANIZADO CAL. 20 DE 48 MM COLOCADO A CADA 2.40 M, AHOGADO 30 CMS EN CONCRETO F'C=100 KG/CM2, Y LÁMINA GALVAK O SIMILAR CAL. 28 DE 4.88 X 1.08 MTS A UNA ALTURA DE 2.10 M. INCLUYE SU RETIRO AL FINAL DE LA OBRA.	m2	129.45
TP-04	SUMINISTRO Y MANTENIMIENTO DE DOS SANITARIOS PORTÁTILES DURANTE EL TRANSCURSO DE LA OBRA. INCLUYE SU RETIRO AL TÉRMINO DE LA MISMA.	MES	2,486.95

#### LIBERACIONES

LI-01	RETIRO SIN RECUPERACIÓN DE ADOQUÍN DE CANTERÍA DE ESPESOR VARIABLE USANDO HERRAMIENTA DE MANO SIN DAÑAR LAS BALDOSAS NI LA GUARNICIÓN DE CANTERÍA ADYACENTE. INCLUYE CLASIFICACIÓN, REGISTRO, ACARREO, ACOMODO PARA SU POSTERIOR REUTILIZACIÓN, CARGA MANUAL Y EXTRACCIÓN DE LA OBRA DEL ESCOMBRO ABUNDAMIENTO.	m2	113.27
LI-02	DESMONTAJE CON RECUPERACIÓN DE GUARNICIÓN O CENEFA DE CANTERÍA DE HASTA 40 CMS DE ANCHO. INCLUYE CLASIFICACIÓN, REGISTRO, ACARREO, ACOMODO Y LIMPIEZA DE LAS PIEZAS PARA SU POSTERIOR REUTILIZACIÓN, ASÍ COMO LA CARGA MANUAL, ACARREO FUERA DE LA OBRA A TIRO LIBRE, ABUNDAMIENTO Y DESCARGA DEL ESCOMBRO OBTENIDO.	m	56.82
LI-03	DESMONTAJE CON RECUPERACIÓN DE GUARNICIÓN O CENEFA DE CANTERÍA DE HASTA 20 CMS DE ANCHO. INCLUYE CLASIFICACIÓN, REGISTRO, ACARREO, ACOMODO Y LIMPIEZA DE LAS PIEZAS PARA SU POSTERIOR REUTILIZACIÓN, ASÍ COMO LA CARGA MANUAL, ACARREO FUERA DE LA OBRA A TIRO LIBRE, ABUNDAMIENTO Y DESCARGA DEL ESCOMBRO OBTENIDO.	m	50.01
LI-04	DEMOLICIÓN POR MEDIOS MANUALES DE EMPEDRADO CON RECUPERACIÓN PARCIAL INCLUYE CLASIFICACIÓN, LIMPIEZA, ACOMODO PARA SU POSTERIOR REUTILIZACIÓN, CARGA MANUAL Y EXTRACCIÓN DE LA OBRA DEL ESCOMBRO ABUNDAMIENTO.	m2	52.92

LI-05	DEMOLICION DE TAPAS DE REGISTRO DE CONCRETO SIMPLE O LOSETA DE CANTERIA CON CINCEL Y MARRO. INCLUYE DESMONTAJE DE MARCO Y CONTRAMARCO METALICOS EN SU CASO, ACARREO, CARGA MANUAL, EXTRACCION FUERA DE LA OBRA A TIRO LIBRE Y DESCARGA DEL ESCOBRO OBTENIDO CON ABUNDAMIENTO. AREA PEOMEDIO DE REGISTRO DE 0.50 M2	pza	68.99
LI-08	EXCAVACIÓN MANUAL PARA ABRIR CAJA HASTA 40 CMS DE PROFUNDIDAD. INCLUYE ACARREO, CARGA A MANO, EXTRACCIÓN FUERA DE LA OBRA A TIRO LIBRE Y DESCARGA DEL MATERIAL RESIDUAL CONSIDERANDO ABUNDAMIENTO.	m3	320.37
LI-09	LAVADO PREVIO DE PISOS, EMPEDRADOS Y GUARNICIONES CON AGUA A PRESIÓN (1000 A 3000 LBS), APLICANDO CON BOMBA EN FORMA DE ABANICO DE 45° CON SEPARACIÓN DE LA SUPERFICIE DE 50 CMS. INCLUYE MATERIALES, MANO DE OBRA, HERRAMIENTA Y EQUIPO.	m2	22.59
LI-10	LIMPIEZA FINAL DE LA OBRA LAVANDO DE SER NECESARIO CON AGUA Y JABON NEUTRO CON CEPILLO DE RAIZ CON CABO. INCLUYE ACARREO, CARGA Y TRASLADO FUERA DE LA OBRA DE MATERIALES SOBANTES, HERRAMIENTA, EQUIPO, ESCOMBRO Y TODO ELEMENTO AJENO AL LUGAR.	m2	23.43
LI-11	TALA DE ÁRBOL EXISTENTE. INCLUYE CORTES, EXCAVACIÓN, EXTRACCIÓN DE LA RAÍZ, RELLENO CON MATERIAL PRODUCTO DE LA EXCAVACIÓN, ACARREO, CARGA MANUAL, TRASLADO FUERA DE LA OBRA A TIRO LIBRE Y DESCARGA.	pza	567.02
LI-12	PODA DE ÁRBOL EXISTENTE PARA REDUCIR SU FRONDA. INCLUYE ACARREO, CARGA MANUAL, EXTRACCIÓN FUERA DE LA OBRA A TIRO LIBRE Y DESCARGA DEL MATERIAL RESULTANTE.	pza	642.79
LI-13	RETIRO SIN RECUPERACIÓN DE SETOS EN ÁREAS VERDES (PIRACANTO) DE HASTA 1.00 M DE ALTURA, LIBERÁNDOLOS CON HERRAMIENTA MANUAL SIN DAÑAR LA CANTERÍA. INCLUYE ACARREOS, CARGA MANUAL, EXTRACCIÓN DE LA OBRA A TIRO LIBRE Y DESCARGA.	m	131.96

LI-14	LIBERACIÓN DE CAPA VEGETAL CONSOLIDADA HASTA 60 CMS DE PROFUNDIDAD, USANDO HERRAMIENTA MANUAL. INCLUYE ACARREO, CARGA MANUAL, TRASLADO FUERA DE LA OBRA A TIRO LIBRE Y DESCARGA DEL MATERIAL RESULTANTE CONSIDERANDO ABUNDAMIENTO.	m3	263.93
IN-15	SUMINISTRO Y COLOCACIÓN DE BANQUETA DE CONCRETO DE 8 CMS DE ESPESOR PROMEDIO,	m2	1,354.27
	SUMINISTRO Y COLOCACIÓN DE GUARNICIÓN DE CONCRETO DE 15X30 CM		107.30
IN-16	SUMINISTRO Y COLOCACIÓN DE BALDOSA DE CANTERÍA DE 40 CMS DE ANCHO, 40 CMS DE LARGO Y 8 CMS DE ESPESOR PROMEDIO, ASENTADA CON MEZCLA DE CEMENTO GRIS CALHIDRA-ARENA 1:3:5 Y JUNTEADA IGUALANDO COLOR EN 5 CMS DE ANCHO MÁXIMO USANDO MEZCLA DE CEMENTO BLANCO-CALHIDRA-BALASTRE CERNIDO 1:1:6 CON POLVO DE CANTERÍA, FIBRA SINTÉTICA LÁTEX, INCLUYE MATERIALES, MANO DE OBRA, HERRAMIENTA Y EQUIPO.	m2	962.65
IN-17	SUMINISTRO Y COLOCACIÓN DE EMPEDRADO DE 10 CMS DE ESPESOR CON PIEDRA DE LA REGIÓN SIMILAR A LA EXISTENTE, COLOCADO Y JUNTEADO CON MEZCLA DE CEMENTO-ARENA 1:5 SOBRE BASE IMPREGNADA Y POREADA. INCLUYE EL SUMINISTRO DE MATERIALES, MANO DE OBRA, HERRAMIENTA Y EQUIPOS NECESARIOS.	m2	188.18
IN-18	SUMINISTRO Y COLOCACIÓN DE GUARNICIÓN DE CANTERÍA DE 15 CMS DE ANCHO Y 30 CMS DE ALTO, ASENTADA CON MEZCLA DE CEMENTO GRIS-CALHIDRA-ARENA 1:3:5 Y JUNTEADA A HUESO USANDO MEZCLA DE CEMENTO BLANCO-CALHIDRA-BALASTRE CERNIDO 1:1:6 CON POLVO DE CANTERÍA, FIBRA SINTÉTICA Y LÁTEX IGUALANDO COLOR.	m	693.13
IN-19	SUMINISTRO Y COLOCACIÓN DE TAPA PARA REGISTRO DE DIMENSIONES VARIABLES. INCLUYE MARCO Y CONTRAMARCO DE ANGULO DE FIERRO DE 3"X1/4" ESMALTADO EN NEGRO MATE, COLADO DE TAPA CON CONCRETO F'C=200	pza	789.89

	KG/CM2 Y RECUBIERTO CON LOSETA DE CANTERÍA DE 5 CMS DE ESPESOR COLOCADA CON MEZCLA DE CEMENTO CALHIDRA-ARENA 1:3:5 Y JUNTA DE MEZCLA CEMENTO BLANCO-CALHIDRA-BALASTRE CERNIDO 1:1:6 CON POLVO DE CANTERÍA, FIBRA SINTÉTICA Y LÁTEX, DE ACUERDO A LAS HILADA DEL PISO COLINDANTE.		
IN-20	RELLENO Y COMPACTACION CON PISON DE MANO O BAILARINA A BASE DE MATERIAL DE BANCO (TEPETATE) CON UN DE 20 CMS Y GRADO DE COMPACTACIÓN AL 90% DE SU P.V.S.		
IN-21	SUMINISTRO Y ELABORACIÓN DE AERODRENES, INCLUYE EXCAVACIÓN DE TERRENO HASTA UNA PROFUNDIDAD DE 60 CMS x 40 CMS DE ANCHO, MUROS AHUECALADOS DE TABICÓN; MALLA; FILTRO, MEDIA CAÑA A LO LARGO DEL DREN EN LA PARTE INFERIOR, PULIDO, PERISCOPIOS Y TAPA DE CONCRETO SIMPLE DE 6 CMS DE ESPESOR.		
IN-22	ELABORACIÓN DE RAMPA PARA ACCESO DE VEHICULOS, INCLUYE FIRME DE CONCRETO ARMADO F'C=150 KG/CM2 Y REFORZADO CON MALLA ELECTROSOLDADA 6x6 10/10 ASÍ COMO LA RECOLOCACIÓN DE PISO DE		1,894.95
IN-23	RECOLOCACIÓN DE MOBILIARIO URBANO DE ELEMENTOS DE TRÁNSITO, SERVICOS Y SEÑALÉTICA. INCLUYE NIVELADO, PLOMEADO Y ARREGLO SEGÚN NECESIDADES.		64.36
IN-24	SUMINISTRO Y COLOCACIÓN DE BANCA DE FIERRO COLADO Y MADERA ANCLADAS A PISO.	pza	5,915.88

**REINTEGRACIONES**

RI-01	REINTEGRACIÓN DE GUARNICIÓN DE CANTERÍA RECUPERADA DE 20x30 CMS, ASENTÁNDOLA AL HILO Y NIVEL CON MEZCLA DE CEMENTO-CALHIDRA-ARENA 1:3:5 JUNTEADA CON MEZCLA DE CEMENTO BLANCO-CALHIDRA-BALASTRE CERNIDO 1:1:6 CON POLVO DE CANTERÍA, FIBRA PLÁSTICA Y LÁTEX IGUALANDO COLOR.	m	86.39
RI-02	RECOLOCACIÓN DE EMPEDRADO DE 10 CMS DE ESPESOR CON PIEDRA DE RECUPERACIÓN COLOCADO SOBRE BASE DE IMPREGNACIÓN CON	m2	131.53

MEZCLA DE CEMENTO-ARENA 1:5 . INCLUYE EL SUMINISTRO DE MATERIALES, MANO DE OBRA, HERRAMIENTA Y EQUIPO.

#### INTEGRACIONES

IN-05	IN-19 FORJADO DE ARRÍATE DE DIMENSIONES VARIABLES (VER PROYECTO) CONSTITUIDO POR GUARNICIÓN DE CANTERÍA DE 15X30 CMS COLOCADA SOBRESALIENDO 10 CMS DEL NIVEL DE PISO CON MEZCLA DE CEMENTO-CALHIDRA-ARENA 1:3:5 Y JUNTEADO CON MEZCLA DE CEMENTO BLANCO-CALHIDRA-BALASTRE CERNIDO 1:1:6 CON POLVO DE CANTERÍA, FIBRA SINTÉTICA Y LÁTEX. INCLUYE CORTE A 45° EN ESQUINAS, SUMINISTRO DE MATERIALES, MANO DE OBRA, HERRAMIENTA Y EQUIPO.	m	595.52
IN-06	SUMINISTRO Y COLOCACIÓN DE PROTECCIONES DE HERRERÍA EN ÁREAS JARDINADAS (VALLADO) FORJADAS CON SOLERA DE 2"X1/4" Y REDONDO DE 3/4" (FIERRO ESTRUCTURAL) SEGÚN DISEÑO, FABRICADA EN SECCIONES ENTRE POSTES (3.00 MTS APROXIMADAMENTE) Y SOLDADAS A LOS MISMOS. INCLUYE SOLDADURA, DETALLADO, UNA CAPA DE PRIMER ANTICORROSIVO Y DOS DE ESMALTE ALKIDÁLICO EN COLOR VERDE OSCURO SEGÚN MUESTRA APROBADA.	m	1,623.51
IN-07	SUMINISTRO Y COLOCACIÓN DE PASTO EN ROLLO. INCLUYE RIEGO POR 2 SEMANAS Y UNA CAPA DE 15 CMS DE TIERRA VEGETAL .	m2	150.46
IN-08	SUMINISTRO Y COLOCACIÓN DE PLANTAS DE ORNATO (AZALEAS). INCLUYE , RELLENO CON TIERRA VEGETAL, MACETA DE BARRO DE 60 CMS DE ALTURA Y 90 CMS DE DIÁMETRO, ACARREOS, HERRAMIENTA, RIEGO Y MANTENIMIENTO DURANTE DOS SEMANAS.	pza	452.11
IN-09	SUMINISTRO Y COLOCACIÓN DE EMPEDRADO DE 10 CMS DE ESPESOR CON PIEDRA DE LA REGIÓN SIMILAR A LA EXISTENTE, COLOCADO SOBRE CAPA DE FILTRO JUNTEADO CON MEZCLA DE BALASTRE-CALHIDRA. INCLUYE EL SUMINISTRO DE MATERIALES, MANO DE OBRA, HERRAMIENTA Y EQUIPOS NECESARIOS.	m2	180.58
IN-10	ELABORACIÓN DE MURO DE TABICÓN EN	m2	251.12

JARDINERAS DE 80 CMS DE ALTURA PROMEDIO.  
 ASENTADO CON MORTERO CEMENTO-ARENA 1:4 Y  
 APLANADO CON MORTERO CEMENTO-ARENA 1:5.  
 INCLUYE IMPERMEABILIZANTE INTEGRAL,  
 CASTILLOS PREFABRICADOS, MATERIAL, MANO DE  
 OBRA, HERRAMIENTA Y EQUIPO.

IN-11	SUMINISTRO Y COLOCACIÓN DE CAPA DE MATERIAL PÉTREO (FILTRO) DE 40 CMS DE ESPESOR BANDEADO CON MAQUINARIA APLICANDO CARGA ESTÁTICA SIN VIBRACIÓN. INCLUYE MATERIALES, NIVELACIÓN, MANO DE OBRA, HERRAMIENTA Y EQUIPO NECESARIOS.	m3	363.23
-------	---	----	--------

#### LIBERACIONES

LI-01	EXCAVACIÓN MANUAL HASTA 2.00 MTS DE PROFUNDIDAD. INCLUYE ACARREO, CARGA A MANO, EXTRACCIÓN FUERA DE LA OBRA A TIRO LIBRE Y DESCARGA DEL MATERIAL RESIDUAL CONSIDERANDO ABUNDAMIENTO.	m3	339.70
LI-02	LAVADO DE ESTATUAS DE CANTERÍA O RECINTO CON JABOÓN NEUTRO LIQUIDO Y AGUA HASTA 2.50 MTS DE ALTURA, APLICANDO CON CEPILLO DE RAÍZ. INCLUYE MATERIALES, MANO DE OBRA, HERRAMIENTA Y EQUIPO.	pza	238.23
LI-03	LIBERACIÓN DE APLANADO EN MAL ESTADO CON CINCEL Y MARRO A GOLPE RASANTE PARA NO DAÑAR LA ESTRUCTURA. INCLUYE ANDAMIOS, ACOMODO Y RETIRO DE ESCOMBRO FUERA DE LA OBRA.	m2	75.89
LI-04	LIBERACIÓN DE CAPAS DE PINTURA VINILICA SOBRE SUPERFICIES DE CANTERÍA, CON CEPILLO DE ALAMBRE, CUÑA Y AGUA. CUIDANDO DE NO DAÑAR LA ESTRUCTURA ORIGINAL.	m2	120.73
LI-05	LIBERACIÓN DE MACRO Y MICRO FLORA, CON MEDIOS MANUALES EN DIFERENTES ELEMENTOS ARQUITECTÓNICOS A BASE DE JABÓN NEUTRO LIQUIDO-AGUA APLICADO CON CEPILLO DE RAÍZ.	m2	26.87
LI-06	LIMPIEZA DE CAPAS DE PINTURA DE ESMALTE A BASE DE REMOVEDOR Y CUÑA SOBRE PUERTAS, VENTANAS, VIDRIERAS BARANDALES DE MADERA, INCLUYE MARCO Y CONTRAMARCO, CUIDANDO DE NO DAÑAR LAS MOLDURAS.		203.52
LI-07	RETIRO Y DESCONEXIÓN DE CABLEADO	ML	19.67

ADOSADO  
A LA FACHADA Y ELEMENTOS DE MADERA.  
(HASTA 5 HILOS POR ML),

#### INTEGRACIONES

IN-01	SUMINISTRO Y COLOCACIÓN DE SEÑALAMIENTO DE TRÁNSITO E INFORMATIVO TIPO BANDERA, FABRICADO CON TUBO DE FIERRO NEGRO DE 2" Y LÁMINA CAL. 12 SOBRE BASTIDOR DE TUBULAR CUADRADO DE ACUERDO CON EL PROYECTO.	pza	1,366.48
IN-02	SUMINISTRO Y COCACIÓN DE POSTE METÁLICO DE 9 M DE ALTURA CON UNA LAMPARA ADITIVOS METÁLICOS DE 400 W, PARA ILUMINACIÓN AMBIENTAL. INCLUYE SUMINISTRO DE MATERIALES, BASE DE CONCRETO, MANO DE OBRA , HERRAMIENTAS Y EQUIPO.	pza	7,178.89
IN-03	ACOMETIDA ELÉCTRICA A POSTE METÁLICO. INCLUYE EXCAVACIÓN, TUBO CONDUIT PCV PESADO DE 25 MM, CABLEADO, ENCOFRADO CON CONCRETO F'C= 100KG/CM, MATERIALES MANO DE OBRA, HERRAMIENTA Y EQUIPO.	m	117.14
IN-04	SUMINISTRO E INSTALACIÓN DE REGISTRO DE PARA ALUMBRADO PUBLICO PREFABRICADO DE CONCRETO ARMADO DE 35x35x40 CMS, SEGÚN ESPECIFICACIONES DE CFE. INCLUYE EXCAVACIÓN, NIVELACIÓN, RELLENO, CON MATATERIAL, PRODUCTO DE EXCAVACIÓN.	pza	802.74
IN-05	ESCALÓN DE CANTERÍA LABRADA DE 50 CMS DE HUELLA Y 17 CMS DE ALTO PROMEDIO, ASENTADO CON MEZCLA DE CEMENTO GRIS-CALHIDRA-ARENA CON PROPORCIONAMIENTO 1:3:5 Y JUNTEADO A HUESO CON MEZCLA DE CEMENTO BLANCO-CALHIDRA-BALASTRE CERNIDO 1:1:6 CON POLVO DE CANTERÍA, FIBRA SINTÉTICA LÁTEX. INCLUYE SUMINISTRO Y COLOCACIÓN, MANO DE OBRA, Y HERRAMIENTA.	m	1,076.97
IN-06	NICHO DE CONTROL DE ILUMINACIÓN HECHO A BASE DE TABIQUE DE 40x50x40 CMS, ASENTADO Y APLANADO CON MORTERO ENVASADO-ARENA 1:5,Y RECUBIERTO CON CHAPA DE CANTERÍA DE 3 CMS DE ESPESOR.	pza	2,091.96
IN-07	GUARNICIÓN DE RECINTO LABRADA DE 30	m	940.47



	CMS DE HUELLA Y 30 CMS DE ALTO PROMEDIO, ASENTADO CON MEZCLA DE CEMENTO GRIS-CALHIDRA-ARENA CON PROPORCIONAMIENTO 1:3:5 Y JUNTEADO A HUESO CON MEZCLA DE CEMENTO BLANCO-CALHIDRA-BALASTRE CERNIDO 1:1:6 CON POLVO DE CANTERÍA, FIBRA SINTÉTICA LÁTEX. INCLUYE SUMINISTRO Y COLOCACIÓN, MANO DE OBRA, Y HERRAMIENTA.		
IN-08	ELABORACIÓN DE RAMPA PARA DISCAPACITADOS. INCLUYE FIRME DE CONCRETO ARMADO, F'C=150 KG/CM2; COLOCACIÓN DE LOSETA PORFIDO DE QUERÉTARO DE 25x35 CMS Y 5 CMS DE ESPESOR PROMEDIO, ASENTADO CON MEZCLA DE: MORTERO-ARENA 1:5 Y JUNTEADO CON MEZCLA DE CEMENTO BLANCO-CALHIDRA-ARENA BLANCA EN PROPORCIÓN 1:3:10 DE ANCHO DE JUNTA PROMEDIO DE 2 CMS Y GUARNICIÓN METÁLICA DE 2"x6"x1/4" Y SOLDADO DE BASTONES DE VARILLA DE 3/8" DE 30 CMS DE LARGO A CADA 60 CMS AHOGADOS EN FIRME DE CONCRETO, ASÍ COMO DOS MANOS DE PINTURA ESMALTE EN COLOR NEGRO.	pza	3,853.42
RI-09	INTEGRACIÓN DE BOTES PARA BASURA SUMINISTRADOS POR LA DEPENDENCIA, INCLUYE LIMPIEZA, LIJADO, PINTADO CON ESMALTE EN COLOR VERDE OSCURO, EXCAVACIÓN, ANCLAJE BAJO NIVEL DE PASTO CON CONCRETO F'C= 150 KG/CM2, ALINEADO Y PLOMEADO, RELLENO, ACARREO, CARGA MANUAL Y EXTRACCIÓN DEL MATERIAL RESIDUAL.	pza	846.26
RI-10	REINTEGRACIÓN DE MACHUELO(REMATE DE JARDINERA) DE CANTERÍA RECUPERADA DE 20x30 CMS, ASENTÁNDOLA AL HILO Y NIVEL CON MEZCLA DE CEMENTO- CALHIDRA- ARENA 1:3:5 JUNTEADA CON MEZCLA DE CEMENTO BLANCO-CALHIDRA-BALASTRE CERNIDO 1:1:6 CON POLVO DE CANTERÍA, FIBRA PLÁSTICA Y LÁTEX IGUALANDO COLOR.	m	86.39
RI-11	APLANADO A PLOMO Y REGLA DE MURO CON MORTERO DE CEMENTO-CAL-ARENA 1:1:3 DE 2 CMS DE ESPESOR PROMEDIO, INCLUYE ACABADO FINO.	m2	111.58
RI-12	PINTURA VINÍLICA VINIMEX O SIMILAR CALIDAD A DOS MANOS SEGÚN MUESTRA AUTORIZADA. INCLUYE RESANES Y UNA MANO DE	m	35.71

SELLADOR VINÍLICO.

RI-13	PINTURA DE ESMALTE COMEX O SIMILAR CALIDAD A DOS MANOS EN ELEMENTOS DE HERRERIA, INCLUYE AMBAS CARAS Y PREVIA LIMPIEZA DE LA SUPERFICIE.		37.74
RI-14	SUMINISTRO Y APLICACIÓN DE PENTAFLUOROFENOL A DOS MANOS CON BROCHA O ASPERSIÓN, SOBRE SUPERFICIES DE MADERA. INCLUYE TINTE AL ALCOHOL Y TERMINADO BARNIZADO.	M2	298.32

## 8.5 Propuesta de anuncios y toldos

Para la localidad de Villa Victoria, se tomo en cuenta el presente manual diseñado para la ciudad de Morelia. Siguiendo los parámetros y lineamientos establecidos para la mejora de la imagen urbana.

Toda localidad, además de ser testimonio de nuestra historia, constituye el marco en el que se desenvuelve la vida cotidiana de la comunidad que lo habita temporal o permanentemente, por lo que es importante y necesaria la participación de toda la sociedad para su mejoramiento y conservación. Es importante cuidar y mejorar la imagen urbana, ya que una imagen ordenada y limpia de los espacios comunitarios contribuye tanto a mejorar la calidad de vida, como el desarrollo económico de la sociedad que lo habita; además de convertir al conjunto en un centro de atracción y desarrollo turístico, cultural y comercial.

Dentro de los componentes de la imagen urbana, la señalización, es un factor que contribuye en el funcionamiento ágil de la población, ya que es un elemento orientativo, referencial y de identificación de la sociedad con el espacio, es por ello que la colocación, tamaño y

materiales de todo tipo de anuncio es determinante en la calidad y conservación de la imagen urbana.

Por su parte, los toldos son elementos que también configuran la fisonomía urbana, estos elementos en la actualidad contribuyen al aprovechamiento de los edificios provenientes del pasado; tienen la función de proteger los espacios interiores del sol y la lluvia, se recomienda que su diseño y colocación se apegue a lo establecido en los lineamientos contenidos en el presente manual.

## **LINEAMIENTOS PARA EL DISEÑO Y COLOCACIÓN DE ANUNCIOS**

### **CLASIFICACION DE ANUNCIOS**

#### **1.1. CLASIFICACION DE ACUERDO ALA DURACION:**

**Anuncios permanentes.-** Tienen vigencia indefinida.

**Anuncios Temporales.-** Son los que se exhiben en un periodo no mayor de 90 días.

#### **1.2. CLASIFICACION DE ACUERDO ALOS FINES PUBLICITARIOS:**

**Denominativos.-** Aquellos que contengan el nombre comercial.

**Mixtos.-** Cualquier mensaje de publicidad exterior de un tercero (logotipo)

**Publicidad exterior.-** difusión de marcas establecidas, promoviendo venta, uso o consumo.

**Cívicos, culturales o sociales.-** Difundir y promover aspectos en beneficio de la sociedad.

#### **1.3. CLASIFICACION DEACUERDO ALA COLOCACION:**

**Anuncios Adosados.-** Sobre las fachadas o muros de los edificios y dentro del marco de la puerta.

**Anuncios integrados.-** Forman parte de la edificación (bajorrelieve, alto relieve o calados)

**Anuncios Auto soportados.-** Sujetos o anclados directamente al piso.

#### **1.4. CLASIFICACION DE ACUERDO AL LUGAR DE UBICACIÓN:**

##### **1.4.1. PINTADOS SOBRE MURO APLANADO Y PINTADO.**

- La longitud horizontal del letrero se sujetara al ancho libre del vano de la puerta más sus enmarcamientos. Y la altura se ajustara a un séptimo de la altura libre del marco de puerta.
- En vanos de puertas mayores a 2.50 m de ancho, no deberán rebasar esta medida en su longitud horizontal.

##### **1.4.2. EN EL MURO PINTADO SOBRE TABLEROS.**

- De madera, lamina o placa metálica con fondo negro, blanco, ostión o verde viejo.
- Las dimensiones serán iguales al anterior.

##### **1.4.3. REMETIDOS DENTRO DEL VANO.**

- Deberán ubicarse en la parte inferior del marco de la puerta, pintándose sobre tableros abarcando todo el ancho del marco de la puerta y tener una altura libre de un octavo de la altura del vano.
- En marcos de puerta con arco escarzado el tablero tomara la forma del arco y su dimensión será como máximo un octavo de la altura total del vano medido en su parte central.
- Para arco de medio punto queda prohibida la colocación de estos.

#### **1.4.4. COLOCADOS FIJOS EN MURO AL COSTADO DE LA PUERTA.**

- Serán pintados sobre tableros de madera, lamina o placa metálica (horizontal o vertical).
- Las dimensiones nos eran mayores a 90x45cm.
- No se podrán sujetar a los marcos de las puertas, ni tapar elementos decorativos.

#### **1.4.5. LETRAS SUELTAS PLANAS O EN LATO RELIEVE.**

- Las letras se realizaran en fierro forjado, lamina metálica, latón, aluminio en color oscuro, cobre natural acabado mate, placas metálicas de fierro, bronce o madera.
- El largo del anuncio en su tramo horizontal no rebasara 2.5m., aunque el vano de la puerta sea mayor.
- La altura se ajustara a un séptimo de la altura libre total del vano de la puerta.

#### **1.4.6. CON ILUMINACION INDIRECTA.**

- Se podrán diseñar con letras separadas en alto relieve (formando caja), ubicando el sistema de iluminación en el interior de cada letra y cada una de ellas, a una distancia máxima de 7cm. Del muro para permitir la proyección lumínica indirecta.
- Usar luz blanca (no se permitirá luz de color).
- Las dimensiones y proporciones se ajustaran ala normativa.

#### **1.4.7. EN VIDRIOS Y ESCAPARATES.**

- Podrán ubicarse al centro del vidrio en planta baja y alta.

- El anuncio será exclusivamente para el logotipo y nombre del giro comercial. Deberán ser en gama cromática blanca o en tonos de gris, esmerilados sobre el vidrio o de vinilo con este acabado
- La dimensión será máximo un 20% del área total de la superficie.

#### **1.4.8. ANUNCIOS EN TOLDOS.**

- Solos e permitirán cuando no sea posible al ubicación de anuncios en fachada.
- Se permitirá la colocación de un anuncio por toldo y este se colocara al centro, ocupando como máximo una tercera parte de la longitud horizontal total del toldo y tendrá como máximo 10 cm., de altura.
- Se prohíbe la colocación de anuncios colgados.

#### **1.4.9. ANUNCIOS EN MOBILIARIO URBANO.**

- Se aprobara la colocación de anuncios, si estos no alteran la imagen urbana inmediata al Monumento Histórico o a la Zona de Monumentos Históricos.
- No se autorizan anuncios en el mobiliario urbano (postes, fuentes, bancas, buzones, macetas, jardineras, casetas telefónicas y sitios de taxis) de los espacios públicos (parques, plazas, jardines y calles).
- Se permitirá la colocación de la nomenclatura de calles. No se autoriza a colocación de nomenclatura o señalización de servicios públicos.
- En puestos de periódicos o revistas, únicamente se permitirá la colocación de un anuncio por establecimiento relacionado con los productos que ellos expenden y sus dimensiones no excederán a 20x60 cm.

- El diseño de anuncios mobiliario urbano deberá realizarse de acuerdo al diseño y fabricación del mismo.
- En caso de publicidad exterior relativa a eventos culturales, educativos, patrocinios, bandos municipales, cédulas de información turística y cualquier tipo de comunicación oficial, su autorización y diseño, quedará sujeta al análisis y determinación del INAH en coordinación con la autoridad municipal.

#### **1.4.10. ANUNCIOS PROVISIONALES EN TAPIALES, ANDAMIOS Y FACHADAS.**

- Son aquellos que se colocan para cubrir la información sobre obras de restauración o construcción en proceso; así como la información sobre eventos culturales.
- Se permitirá publicidad exterior, si patrocina la obra de construcción o restauración en proceso.
- Será con dimensiones que no excedan a 90x45 cm.
- Se podrán colocar anuncios que contengan mensajes sociales o culturales, los relativos a mensajes de eventos culturales deberán retirarse el día siguiente hábil del evento.
- Se prohíbe la colocación de anuncios con mensajes políticos, bebidas alcohólicas, cigarrillos así como los relacionados con publicidad de productos comerciales.

#### **Generalidades para anuncios.**

- Se autorizan máximo dos colores por anuncio o conjunto de anuncios.
- El texto deberá ser en idioma español, salvo que se trate de dialectos nacionales o de nombres propios de productos, marcas o nombres comerciales en lengua extranjera; justificando su uso.

- Para su diseño deberán considerarse las características de la fachada y del entorno in mediato, con el objeto de integrar el anuncio.
- En caso de inmuebles con portal configurado con arcos y dinteles que se utilicen como hoteles, restaurantes, cafeterías y que tengan locales comerciales con anuncios dentro del portal cumpliendo con esta reglamentación, se podrá contar con un anuncio más que identifique el giro comercial del hotel, colocado en el paramento principal exterior del muro de fachada.
- Las letras serán en colores oscuros: negro, marrón, gris o café.
- Los tableros serán de madera, lámina o placa metálica con fondo negro, blanco ostión o verde viejo y letras en acabado aparente metálico semimate en tonalidad oscura.
- La fijación deberá evitar la ruptura o deterioro del muro.
- Cuando existan mas de una puerta de acceso al local comercial, podrán colocarse al centro de la distancia horizontal.
- Los anuncios en fachada no deberán sobresalir.
- En locales comerciales con acceso directo de la calle, únicamente es factible la colocación de un anuncio.
- En inmuebles que albergan mas de un giro comercial sin acceso directo de la calle, se deberá colocar un directorio conteniendo los diferentes giros en la zona correspondiente la pasillo de ingreso al edificio (zona de zaguán).
- En el caso de que el local comercial se ubique en esquina, teniendo dos accesos directos de calle; es factible colocar un anuncio por fachada.
- Se permiten anuncios de imagen corporativa, siempre que se integre al sistema formal del edificio y su entorno inmediato.
- Para la ubicación y diseño del anuncio, se deberán tomar como base el sistema formal de la fachada.



**Lineamientos generales a considerarse en el diseño y ubicación de todo tipo de anuncio.**

- El anuncio únicamente debe manifestar la denominación o nombre del negocio y la actividad principal del giro comercial y el logotipo en caso de que este se justifique.
- Para el nombre del negocio utilizar fuentes tipográficas que sean de la familia románica como:

Brook Antigua  
Century  
Clarendon  
New Century  
Times

Bookman  
Calisto MT  
Dutch 801 Rm BT  
Palatino  
Times New  
Roman

Bookman Old style  
Century Schoolbook  
Dutch 801 X Bd BT  
Roman  
Garamond

- Para señalar el giro comercial: utilizar fuentes o tipos de letra contemporánea, que sean claras para su lectura, y de rasgos simples.

Antique  
Arial Unicode MS  
Avant Garde Md  
Bt  
Lucida Sans  
Swis 721 Cn Bt  
Swis 721 Lt Bt

OliveArialArial  
Avant Garde  
Helvetica  
UnicodeMonoscap 821  
Bt  
Swis 721 LtEx Bt  
Tahoma Technic

Narrow  
Avant Garde Bk Bt  
Helvetica-Narrow  
Swis 721 Bt  
Veranda

**Los anuncios con las características siguientes quedan prohibidos:**

- Anuncios luminosos directos con tubos de gas neón, de colores brillantes o Fluorescentes.
- De tipo bandera, pendón, tijera o en voladizo.
- Colocados sobre ventanas, puertas barandales, de balcones, viguerías de portales y elementos moldurados.

- Que sobresalgan del nivel de azotea o colocados encima de esta.
- Que alteren las características formales de la fachada y que contrasten con los elementos del entorno urbano inmediato.
- Diseñados en idiomas extranjeros. (se exceptúan marcas comerciales con franquicias).
- En postes metálicos, de tijera o isla que interfieran la circulación.
- Pintados sobre las cortinas metálicas de acceso al giro comercial.
- Con carácter temporal, dibujados en cartulinas, en vinilo o similares.
- Colgar anuncios y productos comerciales. (todos los productos en exposición deberán quedar al interior del local comercial).
- En vía pública las cabinas expendedoras de refrescos y productos empaquetados.
- Los escaparates sobre puestos en muros y elementos Arquitectónicos.
- Anuncios espectaculares provisionales, excepto si estos son de seguridad ajustándose a las dimensiones establecidas.
- Anuncios publicitarios en azoteas o vía pública.
- Anuncios panorámicos o espectaculares de cualquier tipo.
- La colocación en los costados y pendiente de toldos.
- En cercas o predios sin construir.
- Publicidad que contenga Propaganda política.

#### **LINEAMIENTOS PARA EL DISEÑO Y COLOCACION DE TOLDOS Y ANTENAS.**

- Se podrá permitir la colocación de toldos cuando la altura del vano de la puerta lo permita (no menor a 2.50 mts.), y no altere el paso dejando 2.00mts., libres mínimo.
- Deberán respetar las características formales de la edificación, adecuándose a la configuración integral del vano.

- Podrán colocarse toldos dentro de los vanos de las puertas y ventanas con una altura y voladizo no mayor de 1/5 de altura del vano incluida la galería frontal que forma la ceja colgante, la cual no deberá ser mayor de 15cm de altura.
- Los toldos deberán ser fabricados en tela de lona o material similar; sin dibujos y en colores lisos, oscuros y mates, respetando las gamas de colores autorizados a cada sector de la ciudad.
- No se permiten los toldos fabricados con material plástico, traslucido, metálico o brillante.
- Solo se podrá colocar un tipo de toldo, cuando sean varios marcos de puerta y ventanas de un mismo edificio.
- En el caso de grupos de toldos, aun no siendo parte del mismo negocio, se deberá buscar la armonía en color, tamaño, material, disposición y configuración.
- El diseño deberá ser de un lienzo, dejando libres los costados, el armazón deberá ser metálico de sección redonda.
- Fijándose en los contramarcos de las puertas y ventanas, no sobrepasando el ancho de banquetas.
- Queda prohibida la perforación en marcos y elementos de cantería labrada.
- Podrá colocarse logotipo y nombre al centro de la galería frontal colgante, utilizando como máximo el 20% de la superficie del toldo.
- En caso de portales, podrán utilizarse toldos únicamente en las arquerías del portal Hidalgo.
- La colocación de antenas no deberá alterar o deteriorar al monumento histórico, su contexto urbano o la zona de monumentos.
- La altura máxima permitida para antena será de 3 mts.
- La sección de la antena vertical no será mayor a 20x20 cms.

- Deberán colocarse en patios al fondo de la edificación, en azoteas en la parte media de la finca (no se colocaran junto a la fachada principal) y/o ocultos en los cuartos de maquinas.

**COLORES AUTORIZADOS PARA TOLDOS POR SECTOR.**

En el caso de villa victoria la utilización de colores autorizados son los siguientes:

Para la zona Norte: Gama de tonos Azul

Para la zona Sur: Gama de tonos Verde

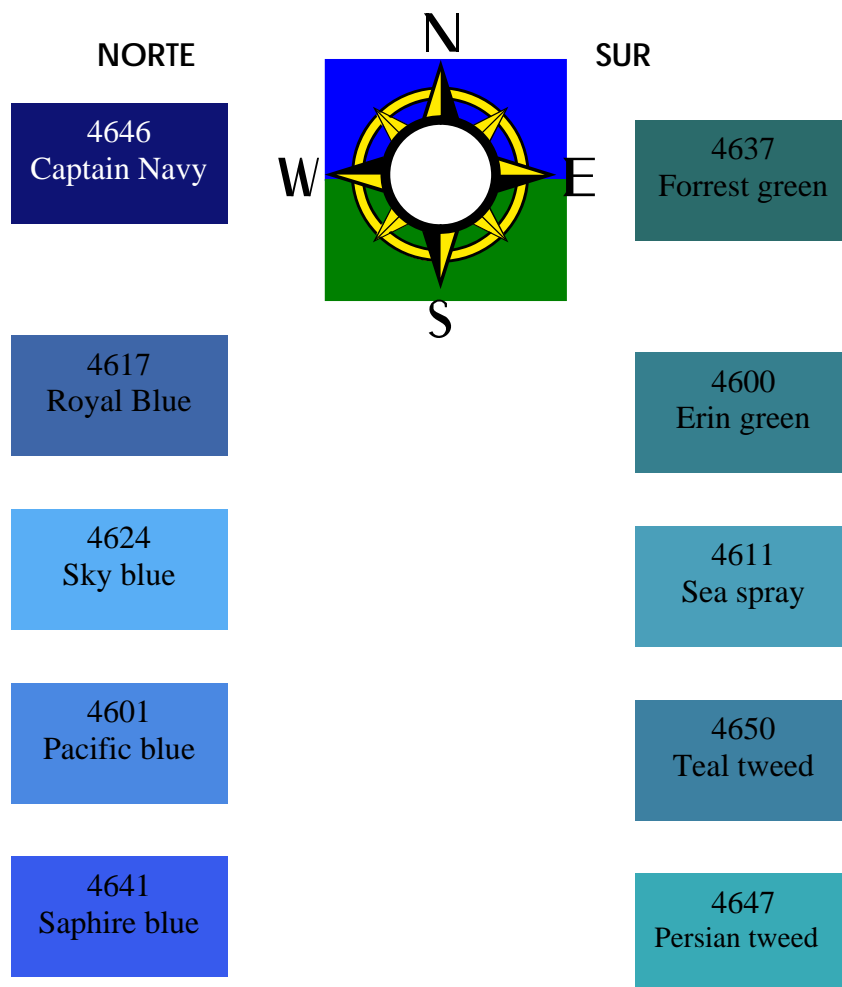

## **REQUISITOS PARA OBTENER DICTAMENES DE ANUNCIOS, TOLDOS Y ANTENAS.**

Podrán solicitar y obtener la licencia personas físicas o morales presentando 3 juegos de la siguiente documentación:

- El formato de solicitud de la Coordinación General de Preservación y Desarrollo del Centro Histórico de Morelia y Sitios Monumentales, así como la requisitaza por el INAH (solicitud INAH-00-006).:
  - Fotografías a color de la fachada del inmueble y de (los) lugares (es) donde será colocado el anuncio, toldo o antena; las que se presentaran adheridas en hojas tamaño carta.
  - Dibujo a escala del diseño del anuncio, toldo o antena.
  - En caso de anuncios señalar el texto. Idioma del anuncio y en caso de que se utilice algún idioma distinto al español, se deberá justificar su uso. Así como justificar la utilización de logotipo.
  - Copia de identificación oficial del solicitante y/o del propietario del inmueble.
  - Copia de la licencia municipal de uso de suelo.

### CONSIDERACIONES FINALES.

- En caso de inmuebles en donde por sus características arquitectónicas no se pueda colocar el anuncio, toldo o antena bajo las normas anteriores, podrá consultarse al municipio y al Instituto Nacional de Antropología e Historia (INAH).
- En casos especiales o no previstos, estos quedaran sujetos a la decisión de las autoridades competentes.
- La autorización por parte del municipio no exime al particular de la responsabilidad de solicitar la autorización al Instituto Nacional de Antropología e Historia (INAH).
- Para la emisión, fijación, colocación y uso de anuncio, toldo o antena en el centro Histórico, es necesario haber obtenido previamente el permiso o licencia de las autoridades competentes.

## 9. BIBLIOGRAFÍA

### LIBROS

**CHANFÓN OLMOS, CARLOS**, Fundamentos Teóricos de la Restauración, UNAM, México

**CHING, Francis D. K.**, Diccionario Visual de Arquitectura, Editorial Gustavo Pili, S.A., México, 2ª Edición 1998.

**DIAZ BERRIO FERNANDEZ, Salvador**; Conservación de Monumentos y Zonas, INAH, México 1985.

**Diccionario de la Lengua Española.**

**LYNCH, Kevin**, *La Imagen de la ciudad*, Editorial Gustavo Gili, S. A. Barcelona, 1998 3ª edición.

### TESIS

**ARISTA CASTILLO, Leticia**, Preservación de poblados históricos en la zona minera de San Luís Potosí, Una alternativa para su desarrollo sin destrucción, Tesis de doctoral, Facultad de Arquitectura, División de Posgrado e investigación, UNAM, noviembre de 1999.

### ARCHIVOS

**DOS SANTOS Cleon Ricardo**, *Construyendo Ciudades Sostenibles: La experiencia de Curitiba*, en Memorias del Seminario Internacional Construyendo Ciudades Sostenibles

**HERNÁNDEZ BENÍTEZ**, Xavier, Ponencia: "La imagen urbana de las ciudades con patrimonio histórico", 6ºTaller de Imagen Urbana en ciudades turísticas con patrimonio histórico, Campeche, Camp., Febrero de 2000.

**INEGI** Resultados por Localidad del XII Censo General de Población y Vivienda 2000

**INEGI**, Vuelo Especial, Estado de Michoacán, Diciembre de 1990 D.F. 153.38 L-10 E13B55 N° 14. Dirección Forestal del Edo. Michoacán. Rollo 625/91.

**Mapa de Carreteras Estado de Michoacán.** Secretaria de Comunicaciones y Transportes, Dirección General de Planeación, Subdirección de Cartografía y Presentación, 1999.

**Plan de Desarrollo Municipal, H. Ayuntamiento Constitucional de Chinicuilá, Mich,** Acta No. 14. Periódico Oficial Del Gobierno Constitucional del Estado de Michoacán de Ocampo, TOMO CXXXVI NUM. 97, Morelia, Mich., Martes 6 de Septiembre del 2005.

## **P A G I N A S W E B**

**Enciclopedia de los Municipios de México Michoacán** © 2005. Instituto Nacional para el Federalismo y el Desarrollo Municipal Gobierno del Estado de Michoacán. Agosto 2006.

[www.e-local.gob.mx/wb2/ELOCAL/EMM\\_michoacan](http://www.e-local.gob.mx/wb2/ELOCAL/EMM_michoacan)

**SEDESOL**, Conceptos básicos,

<http://www.microrregiones.gob.mx/enfoque.html>



## 9. BIBLIOGRAFÍA

### LIBROS

**LYNCH, Kevin**, *La Imagen de la ciudad*, Editorial Gustavo Gili, S. A. Barcelona, 1998 3ª edición.

### Diccionario de la Lengua Española.

**CHING, Francis D. K.**, Diccionario Visual de Arquitectura, Editorial Gustavo Pili, S.A., México, 2ª Edición 1998.

**DIAZ BERRIO FERNANDEZ, Salvador**; Conservación de Monumentos y Zonas, INAH, México 1985.

**CHANFÓN OLMOS, CARLOS**, Fundamentos Teóricos de la Restauración, UNAM, México

### TESIS

**ARISTA CASTILLO, Leticia**, Preservación de poblados históricos en la zona minera de San Luís Potosí, Una alternativa para su desarrollo sin destrucción, Tesis de doctoral, Facultad de Arquitectura, División de Posgrado e investigación, UNAM, noviembre de 1999.

### ARCHIVOS

**INEGI** Resultados por Localidad del XII Censo General de Población y Vivienda 2000

**Plan de Desarrollo Municipal, H. Ayuntamiento Constitucional de Chinicuilá, Mich,** Acta No. 14. Periódico Oficial Del Gobierno Constitucional del Estado de Michoacán de Ocampo, TOMO CXXXVI NUM. 97, Morelia, Mich., Martes 6 de Septiembre del 2005.

**INEGI,** Vuelo Especial, Estado de Michoacán, Diciembre de 1990 D.F. 153.38 L-10 E13B55 N° 14. Dirección Forestal del Edo. Michoacán. Rollo 625/91.

**Mapa de Carreteras Estado de Michoacán.** Secretaria de Comunicaciones y Transportes, Dirección General de Planeación, Subdirección de Cartografía y Presentación, 1999.

**HERNÁNDEZ BENÍTEZ,** Xavier, Ponencia: "La imagen urbana de las ciudades con patrimonio histórico", 6ºTaller de Imagen Urbana en ciudades turísticas con patrimonio histórico, Campeche, Camp., Febrero de 2000.

**DOS SANTOS Cleon Ricardo,** *Construyendo Ciudades Sostenibles: La experiencia de Curitiba,* en Memorias del Seminario Internacional Construyendo Ciudades Sostenibles

## **P A G I N A S W E B**

**Enciclopedia de los Municipios de México Michoacán** © 2005. Instituto Nacional para el Federalismo y el Desarrollo Municipal Gobierno del Estado de Michoacán. Agosto 2006.

[www.e-local.gob.mx/wb2/ELOCAL/EMM\\_michoacan](http://www.e-local.gob.mx/wb2/ELOCAL/EMM_michoacan)

**SEDESOL,** Conceptos básicos,

<http://www.microrregiones.gob.mx/enfoque.html>